





tectorado.

33163

10 Una de las muchas aplicaciones de las resinas sintéticas  
conocidas más generalmente con el nombre de materias plásticas,  
alcanzó hace ya algún tiempo a las cabezas para muñecas y muñe-  
cos, pues dadas sus propiedades de rapidez en la fabricación en  
serie y facilidad de moldeo, así como la suavidad y limpieza  
15 de las superficies, ha resultado este material de excelentes  
calidades para este fin, sobre todo en muñecas de calidad.

El solicitante, que viene fabricando el tipo corriente de  
cabezas de plástico desde hace más de un año, cree haber en-  
contrado la solución ideal para conseguir el abaratamiento de  
20 estas cabezas, cuyo coste es muy elevado como consecuencia de  
la cantidad de materia empleada en su fabricación que, como es  
conocido, se adquiere a peso, teniendo gran importancia la re-  
ducción de dicho peso, mayormente si, como en el presente ca-  
so, la reducción es del orden de un 50 %.

25 El nuevo tipo de cabeza a que nos hemos estado refiriendo  
está integrada por una parte de materias plásticas como hasta  
la fecha, siendo ésta la parte delantera o sea la correspondien-  
te a las facciones de la muñeca o muñeco, en la que se hallan  
moldeados los huecos para los ojos y boca, nariz, barbilla y  
30 demás partes de la cara, mientras que la otra mitad trasera de  
la cabeza, está constituida por una pieza de cartón moldeado,  
colocando ambas piezas enfrentadas por sus bordes y unidas a  
testa mediante una tira de cartón dispuesta interiormente sobre  
la junta de unión, bien sea verticalmente cubriendo toda la  
35 junta, o bien mediante una o varias tiras transversales espa-  
ciadas. Esta o estas tiras de cartón se unen a la parte delan-  
tera de resinas o plásticos de la cabeza, mediante una solu-  
ción pastosa de poliestireno o similar, que actúa de materia  
pegante, efectuándose la unión del otro extremo a la parte

33163

30



52

40 trasera de la cabeza, que ya se ha dicho es de cartón, median-  
te cualquier cola capaz de unir cartón con cartón.

45 La descripción general que antecede sería más fácilmente  
comprendida a la vista de las figuras del adjunto dibujo que  
representa un ejemplo de realización práctica de una de estas  
50 cabezas, haciendo la observación de que, tratándose de un ejem-  
plo, tales dibujos han de interpretarse sin limitación alguna  
a una determinada forma o aplicación, ya que caben muchas  
otras realizaciones, según cada caso de aplicación, por lo  
cual no han de tenerse en cuenta ni las facciones representa-  
das ni el tamaño o proporciones que, al igual que el grosor  
de las piezas y las clases de material dentro de los especifi-  
cados, podrá ser variable.

55 Los mencionados dibujos representan en la Fig. 1 una vis-  
ta lateral en alzado de una cabeza, en la Fig. 2 una vista en  
planta y en la Fig. 3 una sección, designándose cada parte con  
las siguientes acotaciones: -1- es la parte delantera o faccio-  
nes de materia plástica; -2- es la parte trasera o pieza de  
cartón; -3- es la junta o punto de unión a testa de los bordes  
de ambas piezas; -4- es la cinta de cartón que, mediante poli-  
60 estireno disuelto y pastoso por un lado y cola por otro, une  
a ambas piezas formando el conjunto de la cabeza, dispuesta  
para su pintado y complementado hasta dejarla en disposición  
de montar en el cuerpo del muñeco o muñeca, después de lo cual  
conserva todas las propiedades de una cabeza totalmente de  
65 plástico, sin desmerecer en su aspecto, y sin embargo, hemos  
ahorrado la mitad de materias plásticas, con la natural dismi-  
nución en los costes, que es lo que se pretende.

N O T A  
- - - - -

70 Se declaran nuevos y de propia invención, y por tanto  
reivindicables en el presente Modelo de Utilidad, las siguien-



33163

tes particularidades:

75 1.- Cabeza perfeccionada para muñecas, caracterizada por estar integrada de una pieza de cartón, unida a otra de materias plásticas, formando un conjunto mixto en el que la pieza de cartón, corresponde a la mitad trasera de la cabeza y la de plásticos a la frontal, en la que se representan las facciones.

80 2.- Cabeza perfeccionada para muñecas, en la que la unión a testa de los bordes de las dos mitades de la reivindicación anterior se efectúa mediante una o varias tiras de cartón cubriendo interiormente la totalidad o sólo parte de la junta de unión, caracterizada por pegarse a la parte de plásticos mediante una solución pastosa de poliestireno o plástico similar y a la parte de cartón por una cola apropiada, uniendo así las dos partes que forman el conjunto mixto de la cabeza. Y

85 3.- "CABEZA PERFECCIONADA PARA MUÑECAS", de conformidad en un todo en lo esencial y fines industriales a lo descrito en la precedente Memoria Descriptiva y gráficamente representado en las figuras del adjunto Plano, para su mejor comprensión.

Esta Memoria consta de CUATRO hojas, escritas o mecanografiadas por una sola cara, a doble espacio, en 89 líneas.

Valencia, a 14 de Octubre de 1952

Por autorización del interesado

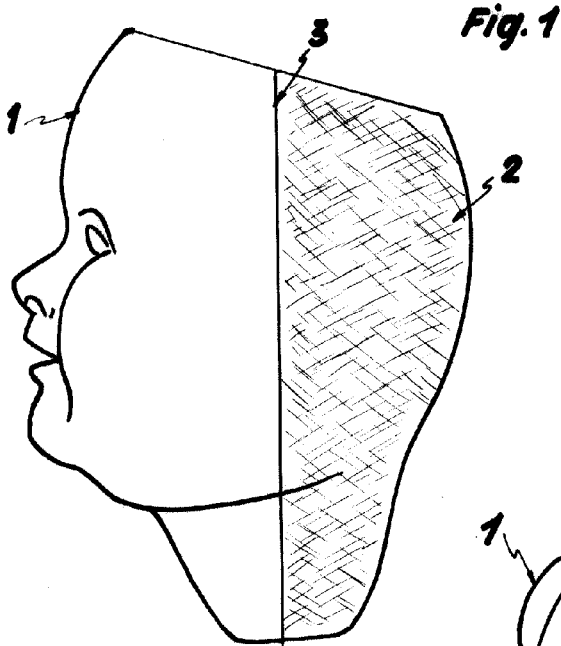

Fig. 1

33163

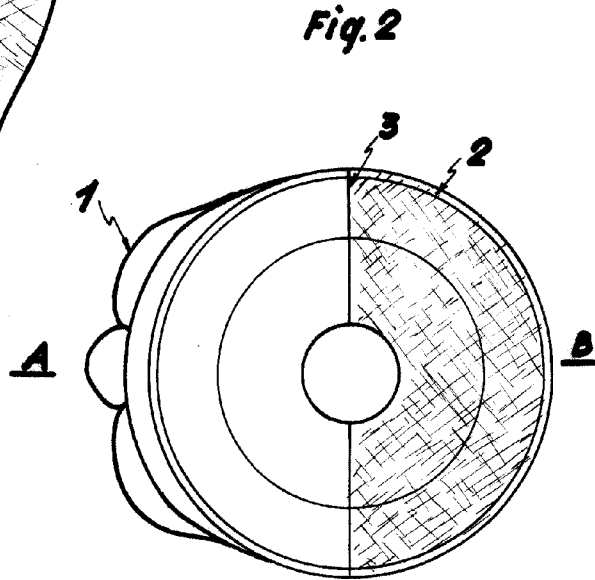
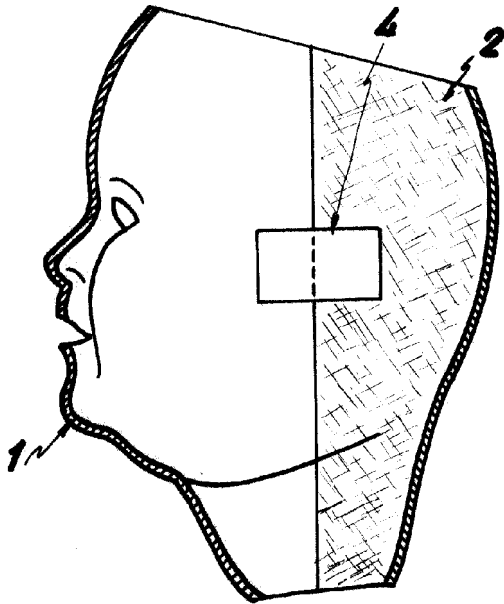

Fig. 2

Fig. 3



SECCION A-B

ESCALA VARIABLE  
VALENCIA, 17 OCTUBRE 1952  
P.A.