



32153

MEMORIA DESCRIPTIVA

MODELO DE UTILIDAD.

PAIS : ESPAÑA.

DURACION : 20 AÑOS.

OBJETO : "SOMBRERO SORPRESA".

**A nombre de : DON FRANCISCO FERNANDEZ RODRIGUEZ, DON ANTONIO
FERNANDEZ LOPEZ Y DON FRANCISCO PLANELLAS MAS.**

**Residentes en : MADRID, Augusto Figueroa, 52; .D. Ramón de la
Cruz, 74 y Magdalena, 34.**

Nacionalidad : ESPAÑOLA.



33153

El presente Modelo de Utilidad tiene por objeto proteger en todo el territorio español, un sombrero sorpresa cuyas características se expondrán a lo largo de esta memoria.

5 La finalidad de dicho sombrero es, aparte de su función específica como juguete, el poderse adaptar a fines de propaganda.

Para mejor comprensión de esta memoria, se ilustra con un dibujo único de dicho sombrero, que representa una sección del mismo, que es lo que se trata de proteger.

10 Esta figura se complementa con las indicaciones siguientes:

- 1.- Sombrero.
- 2.- Resorte en espiral.
- 3.- Tapa con bisagra.
- 15 4.- Figura.

De acuerdo con este dibujo y referencia, pasamos a describir las características y funcionamiento del sombrero sorpresa, el cual consta de un sombrero 1, en el que entre el ala y la copa queda una pequeña ranura para que facilite la flexión al presionar en los laterales de la copa, con lo que 20 la tapa 3, gira y queda al descubierto el muñeco 4, al ser impulsado por el resorte 2.

25 Descrita suficientemente la naturaleza y objeto de este Modelo de Utilidad, así como la forma de llevarlo a la práctica, se declara que los puntos sobre los cuales ha de resar la esencia del invento, están comprendidos en las siguientes



REIVINDICACIONES

1ª.- Un sombrero sorpresa, que se caracteriza porque sobre el fonde del sombrero lleva un resorte pegado, el cual en el extremo opuesto tiene una figura que se apoya en una muesca situada en la tapa, la cual gira al presionar sobre los laterales de la copa, saliendo fuera del mismo la figura que se encontraba en el interior.

2ª.- UN SOMBRERO SORPRESA.

Madrid, 3 de Octubre de 1952.

Hernandez *Hernandez* *Francisco Plaudis*

Dibujo unico.



33158

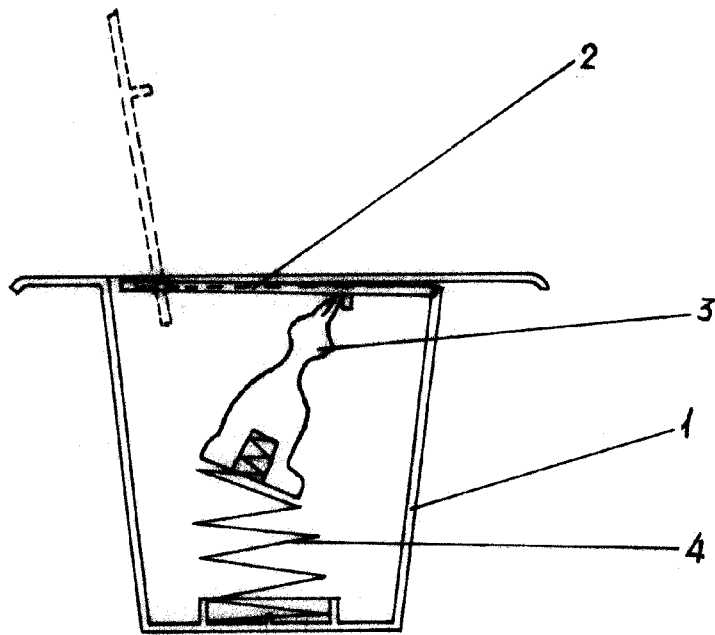

Fernandez

Fernandez

Francisco Plancha

Escala variable