

33140

280



M O D E L O
D E
U T I L I D A D

para "NUMEROS O LETRAS ESPECIALES PARA MATRICULA DE COCHES",
a favor de Don Antonio Lienas Buxaderas, residente en Barce
lona, Avda. de José Antonio, nº 600.

- . -

MEMORIA DESCRIPTIVA

El presente modelo de utilidad se refiere a números o
letras especiales para matrícula de coches.

5. En la actualidad, la matrícula de coches automóviles
en general, consiste en una placa de cualquier material, en
la cual va impreso, grabado o en relieve, un número, que es
el de la matrícula.

10. Estas placas, a la larga, quedan deslucidas, están
expuestas a abolladuras y desperfectos y sus números acaban
por ser poco visibles, debido a la acción del tiempo sobre
las pinturas o esmalte de los mismos.

15. Con el modelo de utilidad que se describe quedan eli
minados estos inconvenientes, toda vez que ahora, los núme
ros, son postizos sobre una placa cualquiera, siendo los nú
meros de un material inalterable, tal como una resina artifi
cial de cualquier color y luminiscente o nó, en tamaño regla

33140²⁸



mentario, según las normas de nuestro país.

Los números se fijan por medio de unos tubos remache, ocluidos en parte por la parte de la materia de los mismos, y de los que sobresalen en la cuantía precisa para el remachado.

5.

La disposición de los remaches puede ser cualquiera, sea en alineración vertical, horizontal o alternados, así como las letras, pueden ser macizas o huecas en su reverso, presentando en este caso zonas macizas, para retener a los remaches y dar solidez a la fijación.

10.

Para facilitar la explicación, se acompaña a la presente memoria una lámina de dibujos, en la cual se ha representado un caso de realización, que se cita únicamente a título de ejemplo.

15.

En el dibujo:

la figura 1ª muestra, en sección longitudinal, una parte de una letra o número, en organización hueca,

la figura 2ª indica, en análoga representación, una letra o número, seccionada y en organización maciza, y

20.

la figura 3ª manifiesta, un número de organización hueca, vista por su revés.

Consiste el modelo en una letra o número suelto, de material plástico u otro inalterable, en organización hueca -1- (Fig. 1ª), que deja un frente liso o visible -2- al exterior y una parte o superficie de acoplamiento -3- en la zona posterior. Esta parte presente los bordes en un plano y su hueco forma macizos -4-, en los cuales se halla retenido el respectivo remache -5-, que es preferentemente tubular, para fijarla a una placa de matrícula de coche.

25.

30.

En el caso de la figura 2ª, la letra o número es maci

38140



za y los remaches se hallan ocultos en parte, en su masa.

En la figura 3ª se manifiesta un número, visto del revés, en donde se ven los bordes de asiento -6-, con los maizos -4- y los remaches -5-.

5. Con la aplicación de este modelo en número o letra, se logra una gran mejora y utilidad en las placas matrícula, de coches automóviles en general, vehículos de cualquier clase y condición, que estén sujetos a las ordenanzas y leyes vigentes del tráfico por carretera. Son estas letras y números resistentes a las inclemencias del tiempo, son de tipo unificado, de acuerdo con las normas del Estado, permiten su fácil limpieza, conservando una gran vistosidad y siendo visibles destacadamente, incluso en los accidentes.

10. El modelo, dentro de su esencialidad, puede ser llevado a la práctica en otras formas de realización que difieran en detalle de las indicadas a título de ejemplo, a las cuales alcanzará igualmente la protección que se recaba. Podrá, pues construirse en cualquier forma y tamaño, con los materiales más adecuados: por quedar todo ello comprendido dentro del espíritu de las reivindicaciones.

33140



NOTA

Descrito el objeto y utilidad de la invención, lo que se declara como no divulgado ni practicado en España, comprenden de las siguientes reivindicaciones:

- 5. 1ª.- Números o letras especiales para matrícula de coches, aplicables a las placas matrícula de automóviles en general y vehículos de todas clases, caracterizadas esencialmente por estar constituidas por elementos enterizos, que afectan la forma de una letra o número, independientes o sueltos, obtenidos en una materia inalterable, plástica u
- 10. otra, en macizo o en hueco o vaciado, presentan la particularidad de tener en su respaldo un orden de apliques metálicas o de otra índole, tales como espigas o tubos remache, ocluidos en la propia materialde la letra o número, con los cuales se pueden éstas fijar a una placa, para formar el número e
- 15. indicaciones de la matrícula.

- 20. 2ª.- Número o letras según la anterior reivindicación, en los cuales el reverso de los mismos, presenta en el caso de ser hueco o vaciado, zonas macizas o reforzantes, en las cuales se halla ocluido parte de la espiga o remache de fijación.

3ª.- Números o letras especiales para matrícula de coches.

- 25. Según se describe y reivindica en la presente memoria descriptiva, que consta de cuatro hojas, foliadas y escritas a máquina por una sola cara, acompañadas de una lámina de dibujos.

Madrid, a 25 de octubre de 1952.

p.a. JAIMÉ SERN
D. N.



Fig. 1

Fig. 2

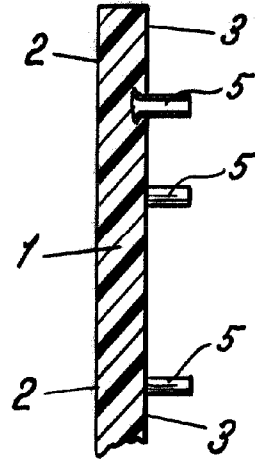
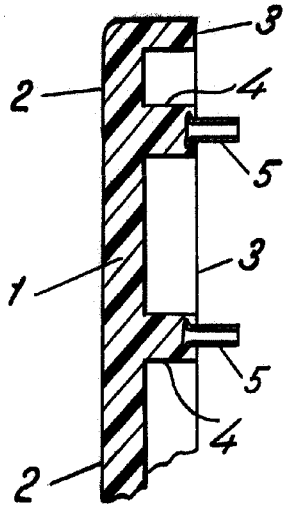
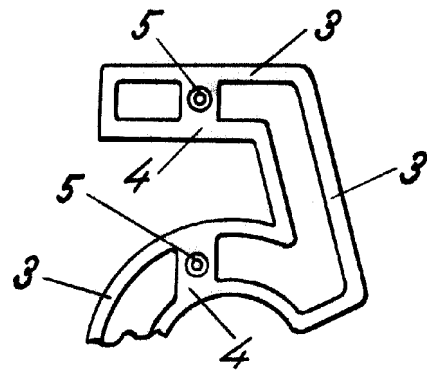

Fig. 3



Madrid, 28 Octubre 1952
Jaime Isern

P.P.