

12



1952

MEMORIA DESCRIPTIVA

de un

MODELO DE UTILIDAD

por VEINTE años

en ESPAÑA

por: "JUEGO AUTOMÁTICO DISPARADOR DE BOLAS, PERFECCIONADO"

a favor de: Don Juan ALMIRALL MESTRES, de nacionalidad española,

domiciliado en: BARCELONA, Calle Diputación, nº 210.

=====

Desde hace años es conocido el juego automático disparador de bolas, constituido por un tablero sobre el cual van dispuestos, y convenientemente distribuidos, una serie de obstáculos que dificultan el paso de unas bolas disparadas convenientemente por un dispositivo con resorte

ACB

33133



situado a la derecha del tablero, así como medios para re-  
tener las bolas, determinando, la situación o posición que  
alcanzan dichas bolas en su avance, una puntuación que de-  
penden en gran manera de la destreza del jugador en su ha-  
5 bilidad para el disparo de las ditadas bolas. El tablero,  
por su parte, suele presentar como fondo un motivo decora-  
tivo con relación al objeto del juego, así como un canto  
o reborde, que rodea totalmente el tablero, para evitar  
la caída de las bolas.

10 Sin embargo, tales juegos presentan el inconvenien-  
te de su excesivo coste, determinado por el exceso de ma-  
trices necesarias para la construcción de todo el juego  
con sus diversas piezas u obstáculos para el paso de las  
bolas, ello aparte de la facilidad en la pérdida o extravío  
15 de éstas en el caso de no ir provistos el tablero de una  
tapa de cristal o vidrio, de por sí peligrosa por su fácil  
rotura. Otro motivo del excesivo coste lo constituye el  
hecho de la diversidad de materiales necesarios para su  
total construcción.

20 Todos estos inconvenientes quedan totalmente eli-  
minados con el juego perfeccionado objeto del presente mo-  
delo de utilidad.

El juego de referencia se caracteriza esencial-  
mente por estar constituido por un tablero, de chapa metá-  
25 lica u otro material apropiado, sobre el que van grabados  
o reproducidos motivos diversos con arreglo a la finalidad  
del juego, sobre el que va acoplado una cubierta o tapa,  
obtenida por moldeo de resinas termoplásticas, y transpa-  
rente, con sus correspondientes cantos o bordes que cons-  
30 tituyen las paredes naturales del juego, de cuya cubierta

33133



o tapa parten unos salientes distribuidos convenientemente que atraviesan el tablero para constituir obstáculos al avance de las bolas. disparadas éstas por dispositivo apropiado, de lanzamiento y del mismo material que la cubierta o tapa, 5 provisto de resorte disparador; presentando igualmente la cubierta o tapa unas piezas o salientes curvados y unas paredes convenientemente dispuestas que provocan la retención o paro de las bolas, así como una pared longitudinal, junto al disparador, para asegurar la disposición y salida de las 10 bolas en el disparo o lanzamiento de éstas.

Para la mejor comprensión del presente modelo de utilidad, y a título tan solo de ejemplo, se acompañan los dibujos de las hojas adjuntas, en los cuales se representan un caso de realización práctica del juego perfeccionado de 15 referencia.

La Fig. 1, muestra una vista en planta del juego.

La Fig. 2, muestra una vista en perspectiva del juego.

La Fig. 3, representa una vista general de la cubierta o tapa, vista al revés, es decir, por la parte posterior de ésta. 20

La Fig. 4, muestra una vista del tablero por la parte posterior o dorso de éste.

La Fig. 5, muestra un corte transversal por C-C de la Fig. 4.

La Fig. 6, representa un corte por D-D de la Fig. 4. 25

La Fig. 7, muestra un corte por A-A de la Fig. 2.

La Fig. 8 representa un corte por B-B de la Fig. 2.

Conforme al presente Modelo de Utilidad el juego de referencia está constituido por el tablero -1- de fondo, 30 que puede ser metálico, de cartón u otro material apropiado.

33133



15 28  
sobre el que van grabados, impresos o reproducidos por cualquier medio, motivos diversos con relación a la finalidad del juego (por ejemplo: armas, aparatos o vehículos de guerra, motivos deportivos, animales, etc.), y sobre cuyo tablero deben deslizarse las bolas convenientemente lanzadas o disparadas.

Sobre el tablero -1- va acoplada una cubierta o tapa general -2-, toda ella transparente y obtenida por moldeo de resinas termoplásticas, permitiendo la observación y vista del tablero y de los obstáculos y detalles del juego.

Dicha cubierta o tapa -2-, de configuración polígono-rectangular, comprende dos bordes o cantos laterales -3-, un borde o canto inferior recto -4- y un borde o canto superior curvado -5- extendiéndose éste último hasta cubrir totalmente el tablero -1- por una superficie saliente -6- en la cual van dispuestos unos pivotes -7- que forman cuerpo con la propia cubierta -2- y que sirven para asegurar el acoplamiento de dicha cubierta sobre el tablero -1- merced a unas entallas -8- que presenta éste último.

La cubierta o tapa -2- presenta en su superficie o cara interna unos pivotes o salientes -9- que al propio tiempo que constituyen puntos u obstáculos de choque contra el avance de las bolas, atraviesan el tablero -1- por unos orificios -10- y cuyos extremos se remachan, en caliente, por cuanto dichos salientes -9- por ser también del mismo material que la cubierta -2- forman un solo cuerpo con ésta.

La cubierta o tapa -2- presenta igualmente unas piezas o salientes curvados -11- y -11'- que no llegan a

33133

16 28



tocar el tablero y que constituyen obstáculos o lugares de  
paro o estancamiento de las bolas, determinándose con valo-  
res asignados convencionalmente a tales piezas la puntua-  
ción obtenida por el jugador. Tales piezas -11- y -11'-  
5 también forman un solo cuerpo con la cubierta o tapa -2-  
y, por tanto, son del mismo material que ésta.

A la derecha del juego (Figs. 1 y 2 ) aparece el  
dispositivo de lanzamiento o disparo -12- de las bolas,  
también de material termoplástico, constituido por la ca-  
10 ja -13- y disparador -14- siendo portador éste último de  
su correspondiente varilla rodeada de un muelle -15- re-  
gulator de la tensión para el avance o disparo de las  
bolas.

Las bolas -16- se disponen frente al disparador  
15 -12- y entre un pequeño callejón o estrechamiento deter-  
minado por una pared -17- que forma cuerpo con la tapa o  
cubierta -2-. Esta tapa o cubierta en la parte inferior  
presenta unos pequeños salientes -18- que determinan unas  
casillas en donde se alojan finalmente las bolas -16- en  
20 caso de no quedar retenidas por alguno de los obstáculos  
-11-11'-. Valorando previamente cada casilla el jugador  
debe procurar, con su destreza, que las bolas lleguen a  
la casilla de mayor puntuación.

El tablero -1-, presenta unos salientes en relie-  
25 ve -19- que provocan la desviación de las bolas en su mar-  
cha, así como unos hundidos -20- situados frente al calle-  
jón de lanzamiento de las bolas para la mejor guía de és-  
tas. El tablero -1- encaja en la cubierta -2- en un rebor-  
de -21- que ésta presenta en todo su alrededor.

30 Como puede observarse, la cubierta o tapa -2- for-



ma un solo cuerpo con las partes o piezas -3-4-5-6-7-9-11-  
-11'-17-ny -18- obtenidas mediante el mismo molde, lo que  
ahorra un considerable número de piezas y trabajo en el  
acoplamiento de las mismas, de allí que aunque podría mol-  
5 dearse aisladamente el tablero -1- con sus paredes -3-4-  
y -5- y superficie -6- formando un solo cuerpo, con inde-  
pendencia de las piezas restantes citadas, ello no consti-  
tuye solución apropiada para beneficiar el coste del pro-  
ducto y unidad conjunta del juguete.

10 Dentro del presente Modelo de Utilidad serán va-  
riables: el tamaño del tablero o juego; el motivo o motivos  
representados en el tablero; la forma del tablero, así como  
de la cubierta o tapa, y salientes u obstáculos que forman  
parte del juego; la calidad o materiales empleados en la  
15 fabricación del tablero, y, en general, será variable todo  
no altere, cambie o modifique la esencialidad del juego de  
referencia.

— N O T A —

Los puntos esenciales, que se reivindican, por ser  
20 propios y nuevos, para que sean objeto de este Modelo de  
Utilidad, en España, por veinte años, son los siguientes:

1.- Juego automático disparador de bolas, perfec-  
cionado, caracterizado esencialmente por estar constituido  
por un tablero, de chapa metálica u otro material apropiado,  
25 sobre la que encaja una cubierta o tapa transparente, obte-  
nida por moldeo de resinas termoplásticas, cuya cubierta o  
tapa presenta cantos o bordes que constituyen las paredes  
o marco del juego y pivotes salientes que atraviesan el ta-  
blero, para asegurar el acoplamiento de éste, y que consti-  
30 tuyen obstáculos al avance de las bolas, así como paredes

33133

18 / 28



o porciones, tambien salientes, curvadas que provocan la retención de las bolas, cuyos salientes, al igual que una pared o tabique longitudinal dispuesto junto al dispositivo de disparo y salida de las bolas y unos pequeños tabiques  
5 que forman casillas para el alojamiento de las bolas en el máximo avance posible de éstas, forman un solo cuerpo con la cubierta o tapa citada, presentando ésta un dispositivo, con resorte, para el lanzamiento de las bolas, y, todo ello, de tal manera, que por simple moldeo de la cubierta o tapa  
10 se obtienen todas las piezas o elementos necesarios para completar, con el tablero, el juego de referencia que queda simplificado al extremo.

2.- Juego automático disparador de bolas, perfeccionado, según reivindicación 1, caracterizado porque la  
15 tapa o cubierta presenta medios para su fijación al tablero.

3.- Juego automático disparador de bolas, perfeccionado, según reivindicaciones 1 y 2, caracterizado porque sobre el tablero aparecen impresos, grabados o reproducidos por cualquier medio, motivos diversos con relación al  
20 juego.

4.- JUEGO AUTOMATICO DISPARADOR DE BOLAS, PERFECCIONADO.

Todo ello tal y como se describe en la Memoria que antecede y se representa en los dibujos que se acompañan.

25 Consta la presente Memoria de siete hojas, escritas a máquina por una sola de sus caras y de dos hojas de dibujos.

Madrid, 28 de Octubre de 1952

JUAN ALMIRALL MESTRES  
P. A.

Manuel de Rafael  
P. A.



FIG. 1

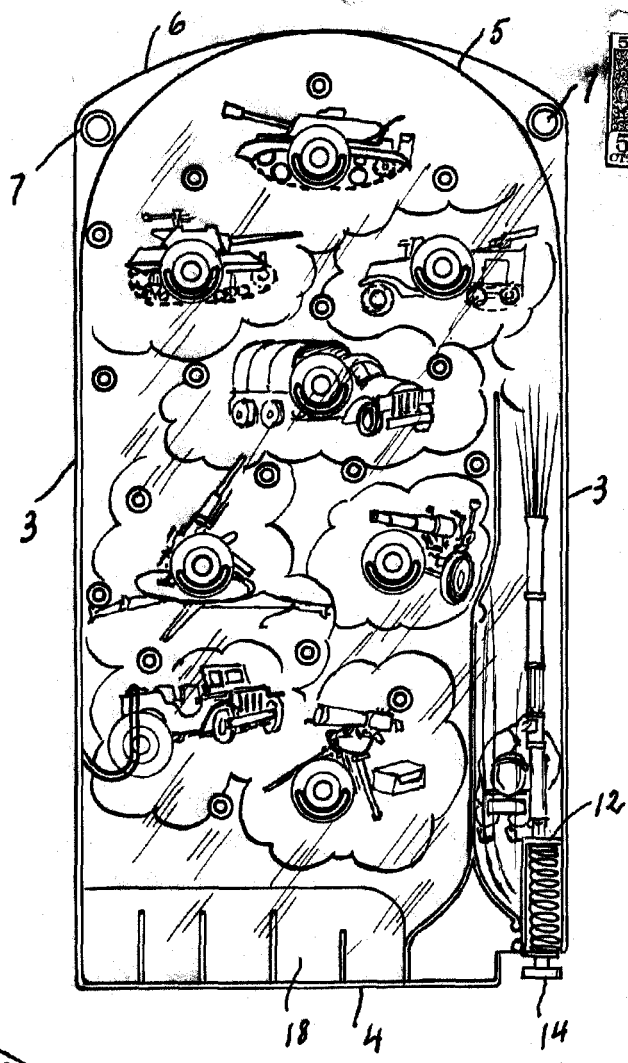
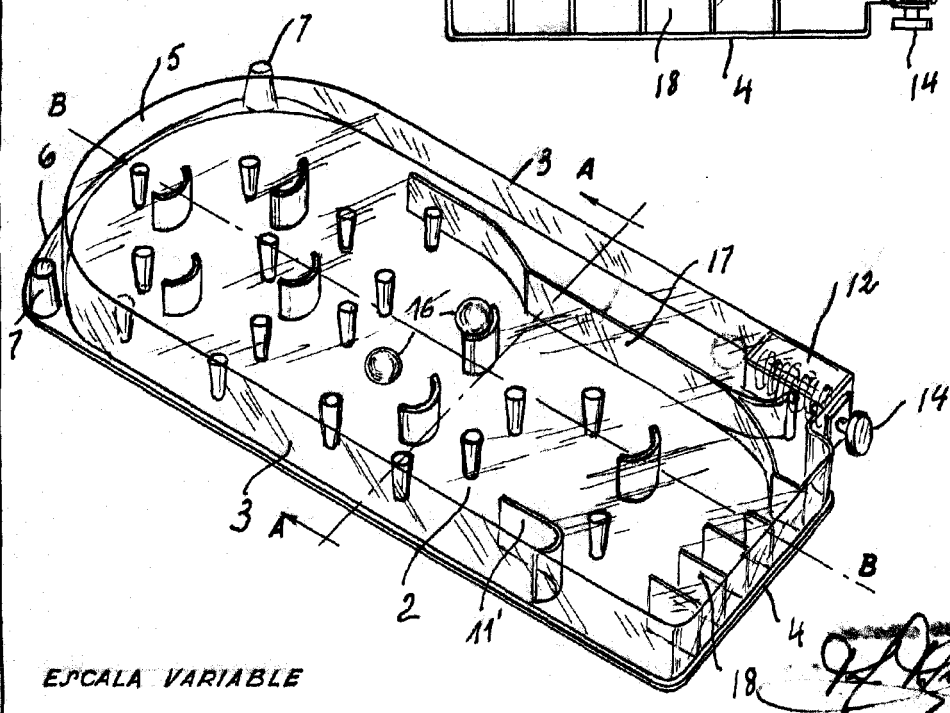
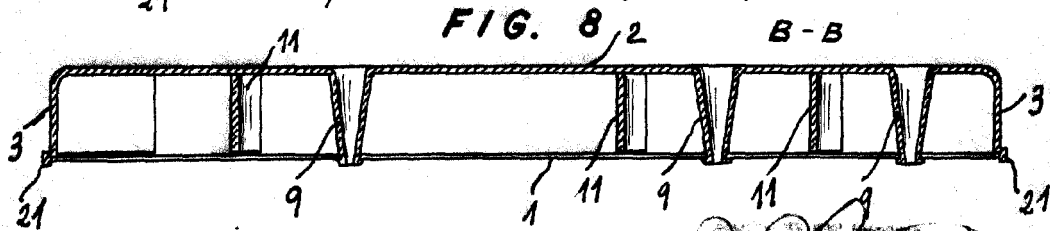
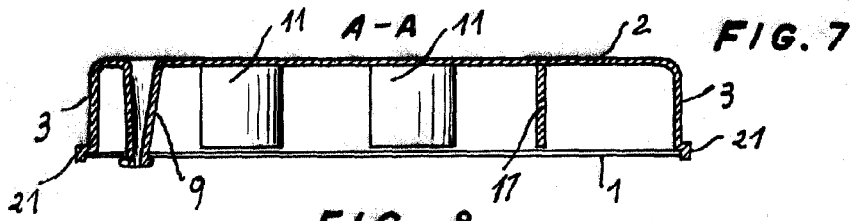
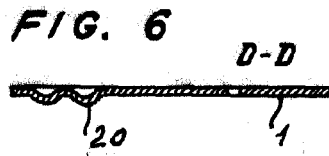
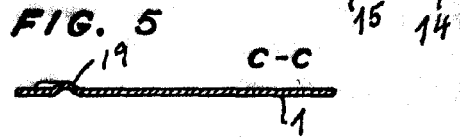
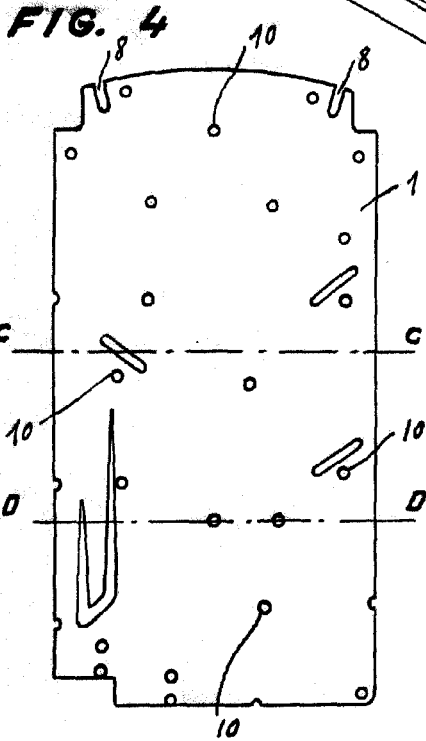
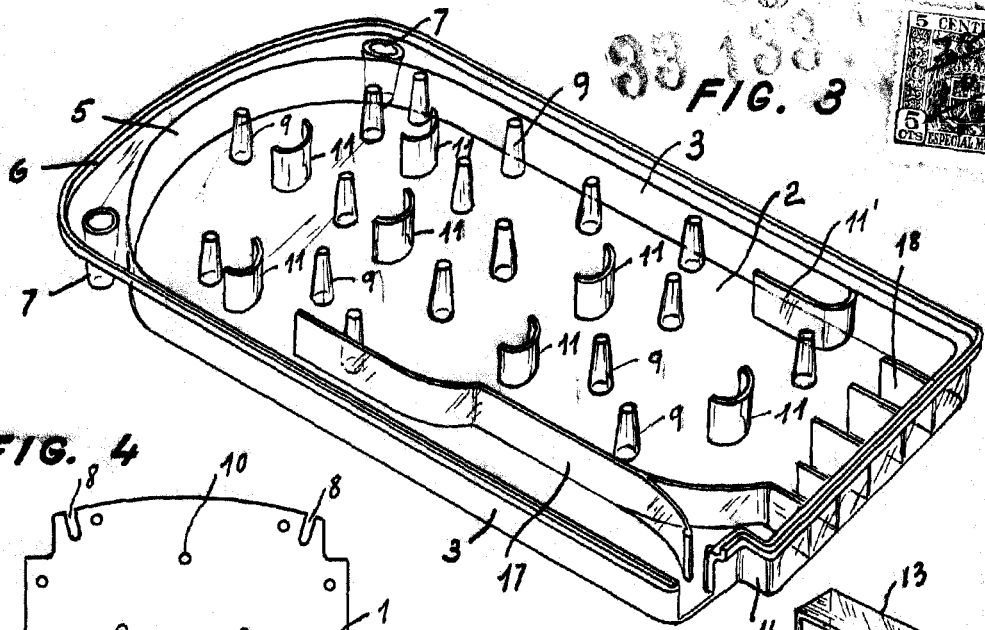

FIG. 2



Escala Variable

20



ESCALA VARIABLE