

33 124  
33 124



MEMORIA DESCRIPTIVA

Correspondiente a la solicitud de registro de Modelo de Utilidad que, por veinte años, se solicita para España y sus Colonias, a favor de Don Antonio F. de ARICHA, de nacionalidad española, residente en Madrid, calle de Los Madrazo número 7 - 2ª planta,

p o r

MANDO DE FRENO PERFECCIONADO PARA BICICLETAS Y SIMILARES

Los mandos de freno conocidos actualmente para su empleo en bicicletas, motocicletas y otros vehículos ligeros similares, presentan el inconveniente de que la rapidez de su empleo está limitada por la necesidad de buscar la palanca de mando; de que para actuar dicha palanca es preciso que la sujeción del puño del guía sea menos firme, lo que resulta altamente perjudicial en los momentos de peligro; en las motocicletas no puede hacerse en forma instantánea la reduc

33124 -



10 ción de gases y el frenado; y la estética de los mandos por  
palanca es muy deficiente e impiden la correcta posición de  
la mano sobre el manillar y el perfecto control sobre el --  
mismo.

15 Para evitar tales inconvenientes se ha ideado y realizado  
el mando de freno perfeccionado que constituye el objeto de  
la presente Memoria y uno de cuyos posibles ejemplos de rea-  
lización se representa, con caracter no limitativo en los --  
dibujos adjuntos, en los cuales la Fig. 1ª es un corte del  
dispositivo de mando, mostrando sus diferentes piezas y la  
Fig. 2ª es unavista en perspectiva del mismo, ya montado.

20 Se trata de un cuerpo (1) soldado al tubo de dirección --  
(3), en cuya parte superior está provisto de un orificio --  
(D) para el paso del tornillo de sujeción y en su parte de-  
lantera de un encaje al que se sujeta lapieza (4), mediante  
el pasador de giro (2).

25 En la pieza (4) tiene en su parte central una perforación  
(10) para el paso del tubo del manillar, que queda fijo por  
la acción del tornillo (5) con su tuerca (11), que presiona  
la ranura (A), que dá flexibilidad a la pieza (4), que dis-  
pone también en su parte inferior de una lengüeta (6), en --  
30 la que se fija el cable (12) mediante el tornillo (7).

El tubo de dirección lleva una lengüeta (B), para el paso  
del cable (12) y su regulación mediante el tornillo (8).

35 Para su funcionamiento se eleva el manillar, basculando --  
sobre el punto de giro (2) de la pieza (4), lo que elevará,  
por formar parte de la misma, la lengüeta (6), la cual ----  
arrastrará el cable (12), para actuar el freno, al ser rete-  
nida la funda (9) por el tornillo de regulación (8).

40 Como es natural el ejemplo descrito y representado podrá  
ser alterado en detalles de materia, forma y dimensiones, --  
dentro de los principios fundamentales que quedan expuestos.

33124 3 -



NOTA

EN RESUMEN: El Modelo de Utilidad que, por veinte años, se solicita para España y sus Colonias, ha de recaer sobre las siguientes reivindicaciones:

45 1ª:- "MANDO DE FRENO PERFECCIONADO PARA BICICLETAS Y SIMILARES", que se caracteriza por estar constituido por un cuerpo soldado al tubo de la dirección, que está provisto en su parte superior de un orificio para el paso del tornillo de sujeción y en la anterior de un encaje al que se fija una pieza capaz de girar sobre un eje y provista de una perforación central con una ranura, que le dá flexibilidad para aprisionar, mediante un tornillo con su tuerca el tubo del manillar de modo que al elevar éste, basculando sobre el eje de giro de dicha pieza soporte, elevará con él una lengüeta dispuesta en la parte inferior de la misma, a la cual vá unido el cable del freno, que pasa por una pieza, dispuesta en la parte inferior del tubo de dirección, en la cual se fija por un tornillo de regulación la funda del cable, efectuándose el deslizamiento dentro de ésta y, consecuentemente, actuando el freno.

55 2ª:- Por último, se reivindica como objeto sobre el que ha de recaer el Modelo de Utilidad que se solicita,

p o r

65 "MANDO DE FRENO PERFECCIONADO PARA BICICLETAS Y SIMILARES"

Todo conforme queda expresado en la presente Memoria descriptiva que consta de tres hojas escritas a máquina por una sólo cara y plano que se acompaña.

Madrid, 27 de Octubre de 1.952.

P.A.,

33124

27 OCT.



33 124

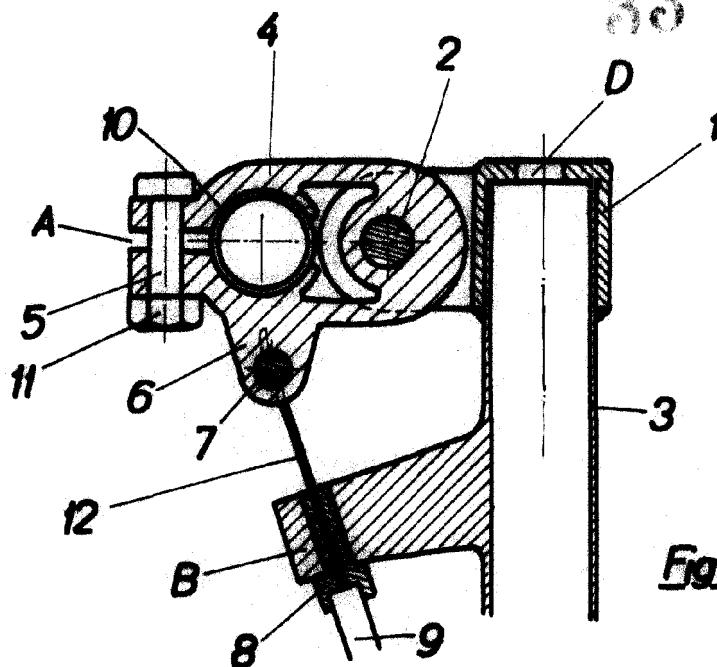

Fig. 1

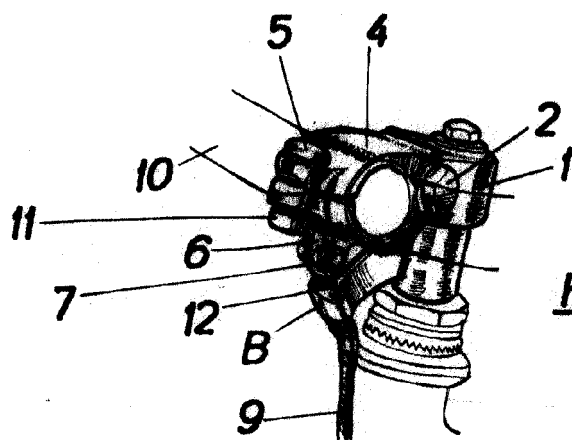

Fig. 2

MADRID, 27 Octubre 1.952.

ESCALA VARIABLE