

33081.

33081



MODELO DE UTILIDAD

por 20 años

por "UNA PINZA PERFECCIONADA ESPECIAL PARA LA SUJECION DE LOS TOLDOS DE LOS COHECITOS PARA NIÑOS", a favor de D<sup>a</sup> Ana Navarro Molina, de nacionalidad española, domiciliada en Barcelona, Roig, 18, 3<sup>a</sup>, 1<sup>a</sup>.

=====

MEMORIA DESCRIPTIVA

La recurrente se propone fabricar en España una pinza especial para sujetar los toldos o capotalas a las barandas de los cochecitos para niños, que, por ser nueva, solicita que se le garantice en su propiedad y explotación exclusiva, mediante la concesión del Modelo de utilidad a que se refiere la presente memoria descriptiva.

5.

Puede verse representada esta pinza, en los dibujos adjuntos en sus detalles intrínsecos, y en su forma de aplicación y uso. Tanto los dibujos adjuntos como los de-

10.

- 233081



15. talles meramente ejecutivos que en ellos se representan, tienen pura y simplemente el carácter de ejemplos, ya que a los efectos legales del Modelo que se solicita, serán variables todos cuantos detalles no afecten, alteren, cambien o modifiquen la esencialidad de la pinza que pasamos a describir.

20. Esencialmente, las pinzas ideadas por la recurrente constan de dos palas -1- y -2-, amplias, ensanchadas por sus extremos libres, que se curvan, una de ellas, la -1-, hasta formar una media caña -3- coincidente con el diámetro exterior del tubo -4- que forma el brazo del coche; la otra, la -2- es plana y se curva para formar un cuarto de caña -5- de igual diámetro, mientras que por su extremo opuesto -6- se dobla a escuadra.

25. Estas dos palas, -1- y -2-, se enlazan por un pasador -7-, con cabota -8-, aplanado por su extremo libre y con un orificio -9- por su extremo. A través de este orificio se sitúa un eje con el que se articula la palanca -10- con excéntricos de empuje -11-. Completan estas pinzas, el resorte espiral -12- que se presiona contra la ballesta principal -13- del toldo -14-, y según sea la posición dada a -10-11-, permite fijarla al tubo -4- o separarla del mismo, y permite, además, situar al toldo en cualquier posición angular respecto al eje de -7-.

30. Estas posibilidades se ponen de manifiesto en las figuras I, II, III, IV y V, mientras que en las VI, VII, VIII, IX y X se detallan los elementos esenciales de la pinza descrita.

N O T A.

40. Se reivindica como objeto de este registro por Modelo de utilidad:

1.- Una pinza perfeccionada especial para la sujeción



- de los toldos de los cochecitos para niños, esencialmente formada por dos palas amplias y curvadas propias para adaptarse a los tubos de los brazos del coche, unidas entre sí por un travesaño perpendicular a los planos principales de ambas, perpendicular al eje del tubo a que se ajustan; con este mismo pasador se ensarta el extremo de las ballestas principales del toldo; y se arroja sobre tal pasador un resorte espiral que tiende a mantener las palas separadas; el pasador presenta un orificio en su extremo exterior que sujeta a una palanca angular de primer grado, que, según sea su posición, presiona a la pala exterior para amordazar al brazo del coche, o permite distender el resorte para separarlo.
45. 2.- La propia pinza de la reivindicación anterior, caracterizada por el hecho de que el pasador de enlace presente por su extremo interior una cabota de retención, presente a continuación una zona cilíndrica que sirve de eje de articulación a la ballesta, y por tanto, a todo el conjunto del toldo; presente seguidamente una zona aplanada para sujetar a la pala exterior, y finalmente, el orificio para el eje de la palanca angular de cierre.
50. 3.- La propia pinza de las reivindicaciones anteriores, caracterizada por el hecho de que la pala interior presente su borde inferior, ensanchado y doblado en forma de media caña, de un diámetro igual al exterior del brazo.
55. 4.- La propia pinza de las reivindicaciones anteriores, caracterizada por el hecho de que la pala exterior presente su borde inferior ensanchado y doblado en forma de cuarto de caña de igual diámetro al exterior del tubo del brazo.
60. 70.

Sean cuales fueren las circunstancias que concu-

33081



- 4 -

75. rran con la esencialidad del Modelo de utilidad definido en las anteriores reivindicaciones, cual objeto es:  
5.- "UNA PINZA PERFECCIONADA ESPECIAL PARA LA SUJECION DE LOS TOLDOS DE LOS COCHEGITOS PARA NIÑOS".

80. Consta la presente memoria de cuatro hojas foliadas, mecanografiadas por una sola cara y del dibujo unido a la misma.

Barcelona dos de octubre de mil novecientos cincuenta y dos.

P. A. De Doña Ana Navarro Molina,

L. DURÁN  
P. P.

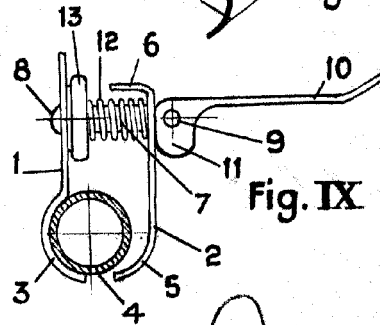
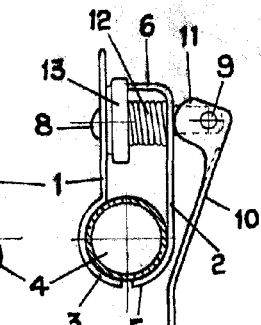
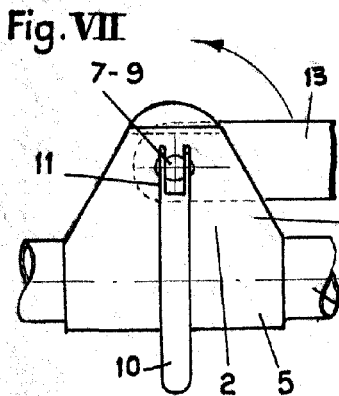
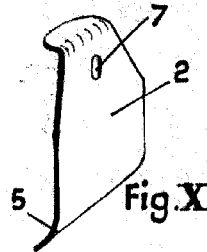
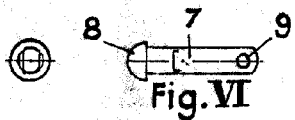
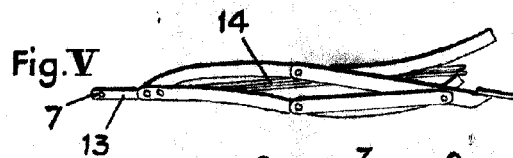
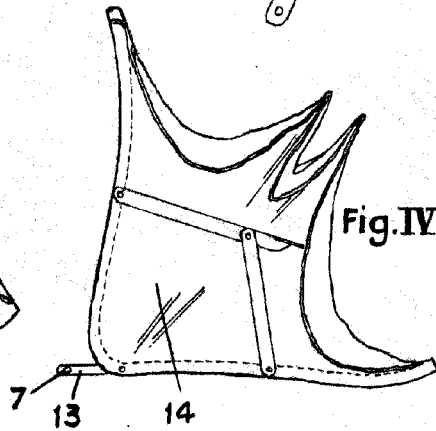
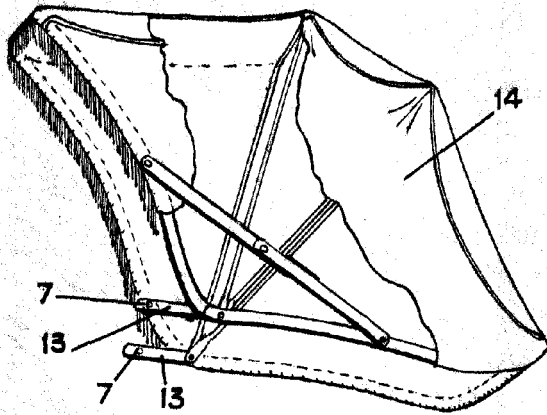
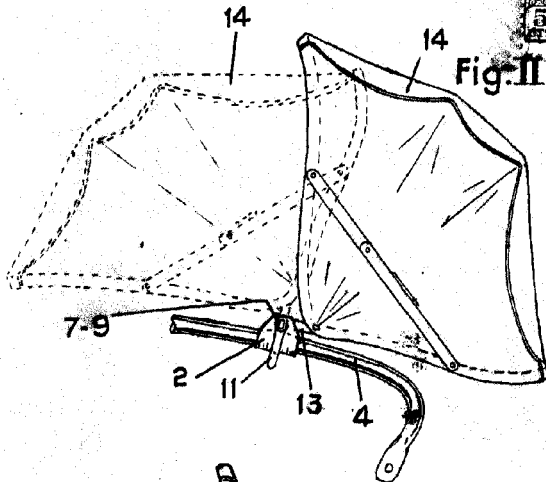
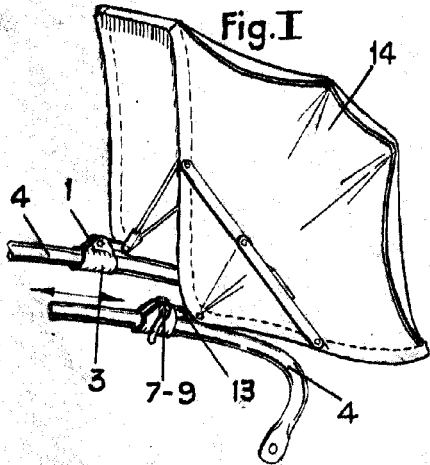

ESCALA VARIABLE

BARCELONA, OCT. 1952  
L. NAVARRO  
P. P.