

MEMORIA DESCRIPTIVA
=====

Correspondiente a un MODELO DE UTILIDAD, cuyo registro se solicita por veinte años, a favor de D. Pedro COLOMER VIIA, de nacionalidad española, residente en BARCELONA, Ramón Albó num. 26, por: "TROMPETA INFANTIL DE JUGUETE".

El Modelo de Utilidad que vamos a describir corresponde a un pequeño instrumento musical para los niños con las apariencias e incluso las cualidades de los realmente empleados por los músicos.

5.-

Se trata de una trompeta clásica en forma tronco-cónica abocinada (1) que en la parte correspondiente a la boquilla lleva una lengüeta vibrátil (10) cubriendo el conjunto una pieza en forma de embrocadura (2). Un óvalo con tres nervios forma el asa o bucle (3) que suelen llevar estos instrumentos en sus tipos reales.

10.-

Tres botones pulsadores (6) provistos de muelles (7) y alojados en orificios (5) situados en el centro del cuerpo de la trompeta sobre la misma generatriz, cierran

mediante una arandela (8) que al mismo tiempo sirve de
15.- tope, los citados orificios.

Accionando los pulsadores indicados se obtienen
distintos sonidos. Los pulsadores pueden ser en algunos
modelos simulados en cuyo caso quedan fijos y carecen
de los muelles cuya misión no es otra que obligar a la
20.- arandela (8) a mantener cerrado el orificio (5).

El asa (3) presenta tres botones en posición opues-
ta a los pulsadores, teniendo tres nervios que coinciden
con la posición de los pulsadores de manera que cada
uno se prolonga aparentemente por un nervio hasta el
25.- botón inferior.

La lengüeta (10) puede ser fijada por cualquier
medio a la trompeta, bien por un corcho (9) o por otro
material; y puede ser la típica de una lámina o bien
un disco (11) en cuyo centro se abre una ventana obtu-
30.- rada por una lengüeta vertical (12).

Para mayor facilidad en la comprensión de esta des-
cripción, ha sido representada el objeto de esta memoria
en el dibujo adjunto donse se ve en la fig. 1 la trompe-
ta, la fig. 2 es una sección longitudinal por uno de los
35.- pulsadores que indica la disposición de estos, las fig.
3 y 4 son secciones longitudinales de los dos tipos de
lengüeta a emplear y la fig. 5 es una vista de frente
de una lengüeta vertical sobre un disco.

La embrocadura (2) puede ser fija o desmontable
40.- y ajustada a presión o por rosca.

Descrita la naturaleza y estructura del modelo ob-
jeto de esta memoria y representada su realización en el
dibujo adjunto debemos hacer constar que puede presentar
variantes tanto en sus dimensiones y colorido como en el
45.- material empleado en su construcción en que pueden ser

utilizados plásticos, metales o similares.

REIVINDICACIONES

- 50.- 1ª).- "TROMPETA INFANTIL DE JUGUETE" caracterizada porque dispone de tres pulsadores reales o simulados situados en el centro de la trompeta y sobre la misma generatriz que se prolongan aparentemente hasta terminar en el asa en tres botones para apoyo de los dedos.
- 55.- 2ª).- La misma trompeta de la reivindicación anterior que se caracteriza porque el asa o bucle de la trompeta es un óvalo muy alargado que tiene en sus extremos dos curvas de medio punto y otros lados están formados por el cuerpo de la trompeta y una línea opuesta y paralela a este.
- 60.- 3ª).- La misma trompeta de las reivindicaciones anteriores caracterizada porque la lengüeta para emisión de sonido es del tipo clásico horizontal, es decir, una pequeña capilla o concha cubierta por una lámina vibrátil, que se ajusta mediante una guarnición de corcho, caucho u otra sustancia aplicable.
- 65.- 4ª).- La misma trompeta de las reivindicaciones anteriores que se caracteriza porque la lengüeta puede ser vertical realizada en el centro de un disco donde se abre una ventana rectangular que cierra la lámina unida por uno de sus lados al disco.
- 70.- 5ª).- La misma trompeta de las reivindicaciones anteriores caracterizada porque los pulsadores o botones para producir las variaciones de sonido están constituidos por un vástago que tiene en su extremo inferior una arandela, la cual obtura el orificio donde está montado el pulsador. Un muelle comprimido entre la cabeza del pulsador y el cuerpo de la trompeta obliga a la arandela
- 75.-

contra el orificio.

6ª).- "TROMPETA INFANTIL DE JUGUETE".

La presente memoria descriptiva consta de cuatro hojas, foliadas y escritas a maquina por una solá de sus caras, componiendo un total de ochenta y dos líneas, incluidas las presentes.

Madrid, 21 de Octubre de 1.952.-

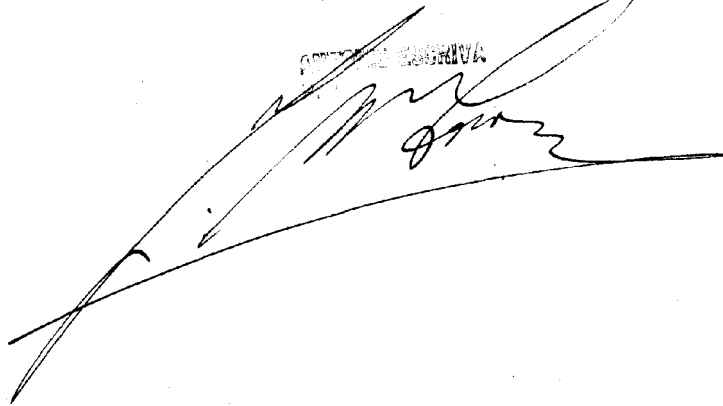
A handwritten signature is written over a faint stamp that reads "SECRETARIA". A large, sweeping diagonal line is drawn across the signature and extends downwards and to the left.

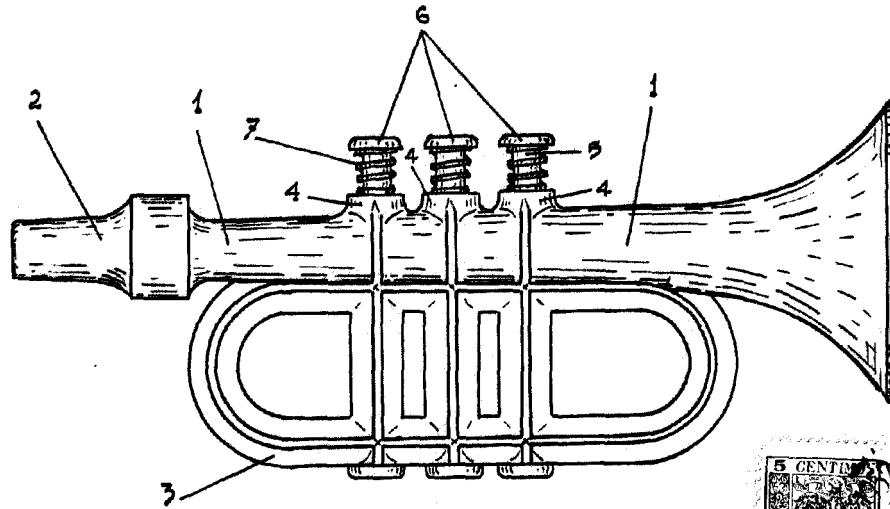

FIG. 1a

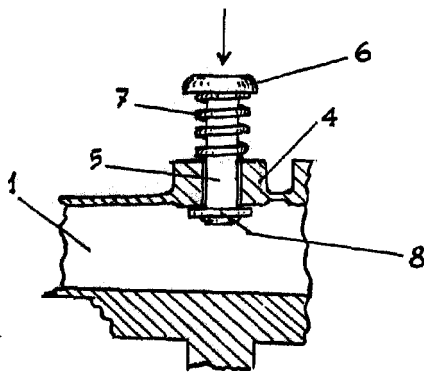

FIG. 2a

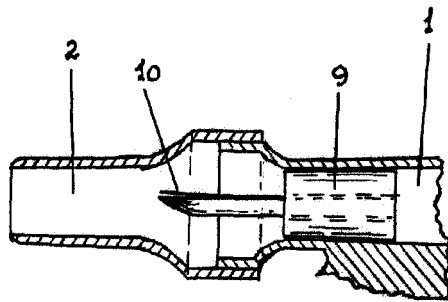

FIG. 3a

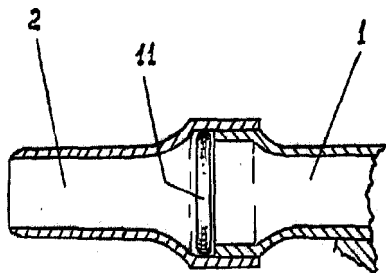

FIG. 4a

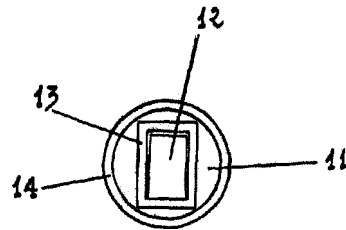

FIG. 5a

Madrid, el octubre de 1.932.

ANTONIO ESCRIBA
PLP.

ESCALA VARIABLE