

- 1 -
33 023



MEMORIA DESCRIPTIVA
que se acompaña
a la solicitud de
un MODELO DE UTILIDAD, por veinte años en España,
a favor de
DON ENRIQUE PERPIÑÁ MASBERNAT, residente en SANTA COLOMA DE
FARNES (Gerona),
p o r
"ESTUFA O COCINA DE SERRIN DESTINADA AL APROVECHAMIENTO MAXIMO
del CALOR MEDIANTE TUBOS DE AIRE CALIENTE"
Inventor: El solicitante de nacionalidad española.



La invención a que se refiere la presente memoria, fruto de numerosos ensayos sobre su objeto, constituye una novedad industrial con características y ventajas que la hacen merecedora del privilegio de explotación exclusiva que por ella se solicita, de acuerdo con las prescripciones del Estatuto vigente de la Propiedad Industrial, de 26 de Julio de Julio de 1.929, texto refundido, publicado el 30 de Abril de 1.930.

El objeto que constituye la presente invención, se refiere esencialmente a unas modificaciones que se han introducido en las estufas de quemar serrín, las cuales perfeccionan su funcionamiento, aumentando el rendimiento del calor desprendido, lo que constituye una gran ventaja sobre todos los modelos conocidos hasta la fecha.

Por consiguiente, gracias a las modificaciones que describiremos a continuación, se consigue un tipo de estufa de serrín, con características diferentes de los hasta ahora conocidos, con la particularidad esencial de obtenerse con la misma un máximo de calorías desprendidas, valiéndose para ello de un sistema de tubos que vierten de un modo continuo aire a elevada temperatura, todo ello con un gasto mínimo de combustible.

Hasta la fecha, las estufas de serrín conocidas, solo desprendían el calor que buenamente permitía pasar la conductibilidad de las paredes del cuerpo de la misma, dejando salir al exterior, por la chimenea, gran parte de las calorías producidas en la combustión.

Según los perfeccionamientos que vamos a describir, se resuelven en su totalidad las deficiencias apuntadas, ya que para ello se lleva a la práctica un nuevo sistema de estufa cuyas características enumeraremos seguidamente.



En los dibujos adjuntos, se representa, esquemáticamente y a título de ejemplo, la estufa a que nos referimos. La Fig. 1ª es una vista lateral del conjunto, en corte seccional que permite apreciar la situación del hogar del serrín, de los tubos de aire caliente y del cuerpo de la estufa o cocina, con las salidas de humos directa e indirecta.

La Fig. 2, representa una vista en planta según la Fig. 1ª.

Como puede apreciarse por los citados dibujos la estufa o cocina de serrín objeto de esta invención, está esencialmente constituida por tres sectores o elementos: Hogar, tubos de aire caliente y tubos de la estufa o cocina. El primer sector está formado por el hogar (1), que se llena de serrín y que, como en todos los hogares, se carga de serrín dejando un paso central para el prendido. El hogar para comodidad de carga puede sacarse al exterior, pero ello no es condición indispensable. El segundo sector lo constituyen los tubos de aire calentado (2), de los cuales los de menor diámetro son fijos y situados rodeando el hogar en la cámara de humos que los calientan, al funcionar el prendido del serrín, con la salida indirecta de los humos a la chimenea. El tubo de aire caliente situado en el centro de la estufa, es de mayor diámetro que los otros y susceptible de poderse quitar o poner, según convenga, no colocándose en su sitio hasta que el serrín del hogar esté bien prendido. El cuerpo de la estufa (3), que en su parte inferior tiene una cámara de aire frío (4), que proporciona el oxígeno necesario para la combustión del serrín, así como el aire necesario para la circulación del mismo en los tubos de aire caliente. El cuerpo de la estufa tiene dos salidas de humos, uno directo (5), para durante el prendido, el cual se cierra una vez encendida la cámara, obligándose la salida forzada de los humos por el tubo indirecto (6).



Hecha la descripción precedente es preciso añadir que los detalles de realización de la idea expuesta pueden variar, sin que por ello cambie la esencia de la invención que es la que se desprende de los párrafos que anteceden y la que se reivindica en la siguiente

N O T A

En resumen: El MODELO DE UTILIDAD, que se solicita, recaerá sobre las reivindicaciones siguientes:

1ª.- Estufa o cocina de serrín destinada al aprovechamiento máximo del calor mediante tubos de aire caliente, caracterizada porque consta esencialmente de tres elementos principales: Cuerpo de la estufa, hogar y tubos de aire caliente; siendo el primero de forma cilíndrica y estando provisto de dos salidas de humos, una directa situada en la parte superior de la pared lateral del mismo y por donde saldrá el humo durante el período de encendido del serrín y otra indirecta, dispuesta en la parte inferior de la pared citada, por la que se obligará a salir al humo al cerrarse la anterior, una vez encendida la estufa.

2ª.- Estufa o cocina de serrín, según la reivindicación 1ª, caracterizada porque el segundo elemento u hogar está contenido en el cuerpo de la estufa descrito y puede hacerse separable del mismo para facilitar la carga del serrín, estando rodeado de una serie de tubos de pequeño diámetro, que lo abarcan en sentido longitudinal y atravesado en su parte central, de otro tubo de mayor diámetro que los antes mencionados, susceptible este último de poderse quitar o poner, no debiendo colocarse hasta que el serrín del hogar esté bien encendido.

3ª.- Estufa o cocina de serrín, según reivindicaciones anteriores, caracterizado porque en la parte inferior del cuerpo



95 de la estufa hay una cámara de aire, que comunica con los tubos laterales y central, suministrando del oxígeno necesario a la combustión que se realiza en el interior del hogar y de aire frío a los tubos mencionados, estableciéndose por los mismos una corriente ascendente continua, en virtud del calentamiento que experimenta el aire al contacto de la pared del hogar, saliendo al exterior por la parte superior de la estufa, a elevada temperatura, que servirá para calentar el ambiente
100 de la estancia donde esté situada la misma.

4ª.- Se reivindica por último como objeto sobre el que ha de recaer el MODELO DE UTILIDAD, que se solicita, "ESTUFA O COCINA DE SERRÍN DESTINADA AL APROVECHAMIENTO MÁXIMO DEL CALOR MEDIANTE TUBOS DE AIRE CALIENTE".-

105 Todo conforme queda descrito en la presente memoria, que consta de cinco páginas escritas a máquina y dibujos que se acompañan.

Madrid 18 de Octubre de 1952.

ALFONSO UNGRIA,



33023

Fig. 1.

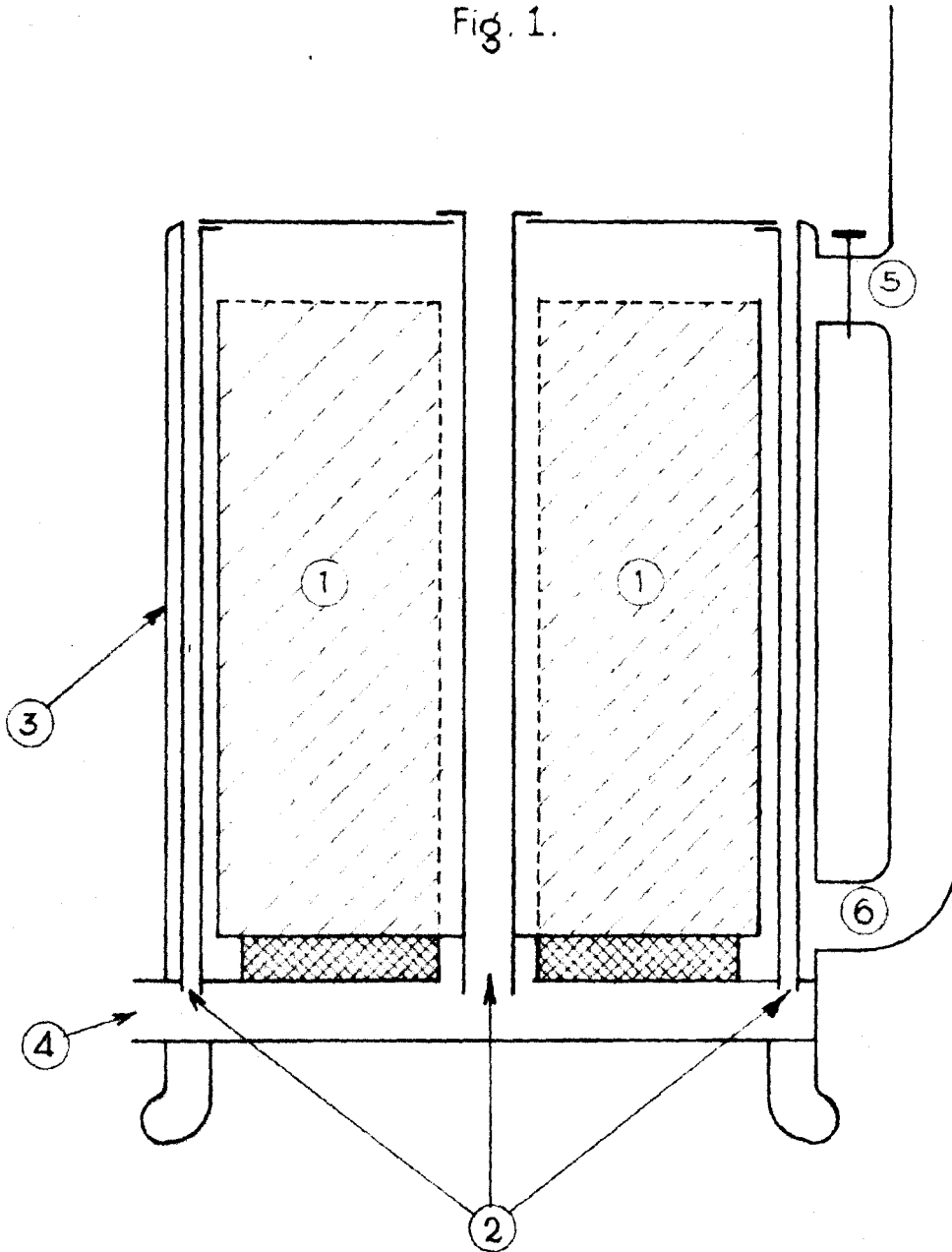

Santa Coloma de Farnés - Octubre - 1952.

Madrid, 18 de Octubre de 1952
Escala variable
ALFONSO UNGRIA



Fig. 2.

33098

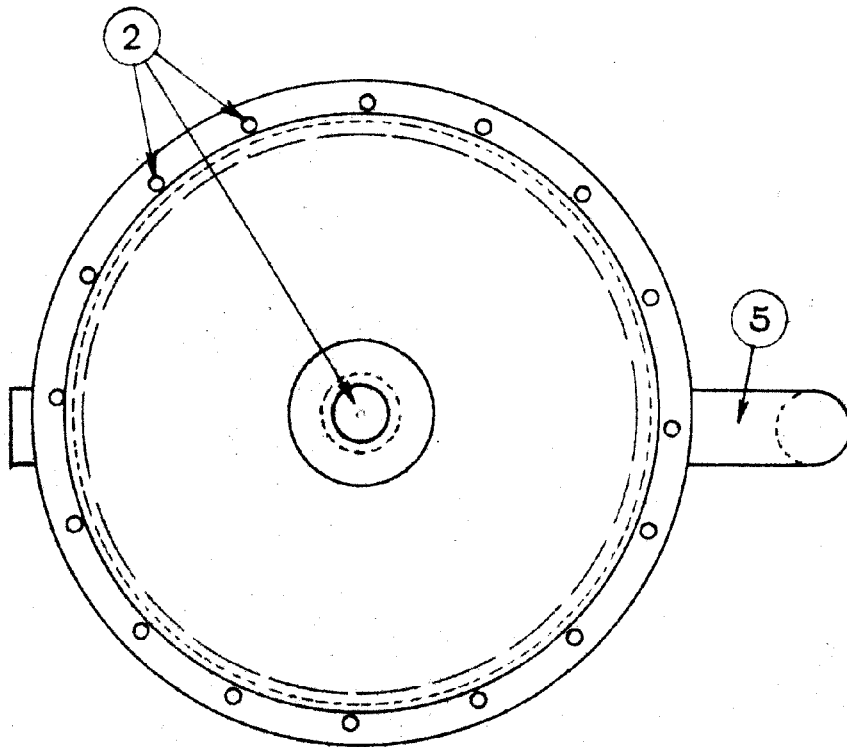

Santa Coloma de Farnés - Octubre - 1952.

Madrid, 18 de Octubre de 1952

ALFONSO UNGRIA

Escala variable