

32998



MODELO DE UTILIDAD

por veinte años, a favor de don JOSÉ FIGUERAS BERNABEU, de nacionalidad y residencia españolas, domiciliado en Barcelona, calle Mallorca nº 533, por UN ESTUCHE AUTOMÁTICO PARA PASTILLAS.

MEMORIA DESCRIPTIVA

El modelo de utilidad que se solicita se relaciona con un nuevo estuche automático para pastillas y productos comprimidos sea cualquiera su forma de tabletas, que el recurrente desea fabricar en España.

El estuche de referencia en una preferente ejecución del mismo está representado en los dibujos que, a título de ejemplo, se adjuntan a la presente memoria.

El estuche consta de una caja prismática interior -1- con base inferior cerrada -2-, ranura de guía lateral -3-, dentro de la cual se sitúa el resorte -4- que tiende a expulsar al pistón o caperuza -5- sobre el cual se apoya una pila, alineada, de comprimidos -8-. La parte superior de -1- forma un cabezal -6- con abertura la-



teral -7- por donde saldrán los comprimidos -8-, uno a uno, en el momento oportuno, impulsados por el tope -17-. Este cabezal -6- forma el cojinete -9- de un eje -10- articulado con una tapa -11- (que puede estilizarse representando la cabeza de un animal). Un resorte -12- tiene a mantener cerrada la mandíbula o tapa -11- apoyando sus bordes inferiores -13- sobre los bordes superiores de una vaina exterior -14- perfectamente ajustada alrededor de -1-, y que, de consiguiente, forma las canales laterales longitudinales -15- para permitir el suave deslizamiento de los topes -16- del pistón -5-.

Descrito con todo detalle el nuevo estuche, debe consignarse que a los efectos legales del modelo de utilidad que se solicita serán variables todos cuantos detalles no afecten, alteren, cambien o modifiquen la esencia del mismo, de acuerdo con las siguientes reivindicaciones.

R E I V I N D I C A C I O N E S

Se reivindica como objeto de este modelo de utilidad:

1.º.- Un estuche automático para pastillas, caracterizado por constar de un manguito prismático en cuyo interior se ajusta una caja con base inferior cerrada, con ramura lateral y longitudinal para un pistón o capucha empujado por un resorte espiral; esta caja presenta un cabezal con boca lateral y con el que se articula la mandíbula superior; dentro de la caja, encima del pistón móvil, y retenida por la mandíbula superior, puede alojarse una alineación superpuesta de comprimidos o tabletas que oportunamente podrán salir una a una por la boca al abrir ésta.

2.º.- Un estuche automático para pastillas, caracterizado porque el pistón quede formado por una cazoleta inver-



tida con dos topes o relieves guiados por ranuras del manguito exterior.

5 3º.- Un estuche automático para pastillas, caracterizado porque la mandíbula superior articulada esté dotada de un resorte arrollado a su eje, cuyo resorte tiende a mantener la cabeza cerrada y apoyada sobre los bordes superiores del manguito exterior.

10 4º.- Un estuche automático para pastillas, caracterizado porque la mandíbula superior esté dotada de un tope inferior interno que al abrir la mandíbula empuje a la tableta superior contenida en el depósito para abrigarla a salir.

5º.- Un estuche automático para pastillas.

15 Todo tal y conforme queda descrito en la presente memoria descriptiva, que consta de tres hojas foliadas y mecanografiadas por una cara, y una hoja con dibujos explicativos.

15 OCT. 1952

Madrid, a _____

Per autorización de D. JOSÉ FIGUERAS BEENABEU, -

20

IGNACIO DE OTTO TORRA
P.P.



32998

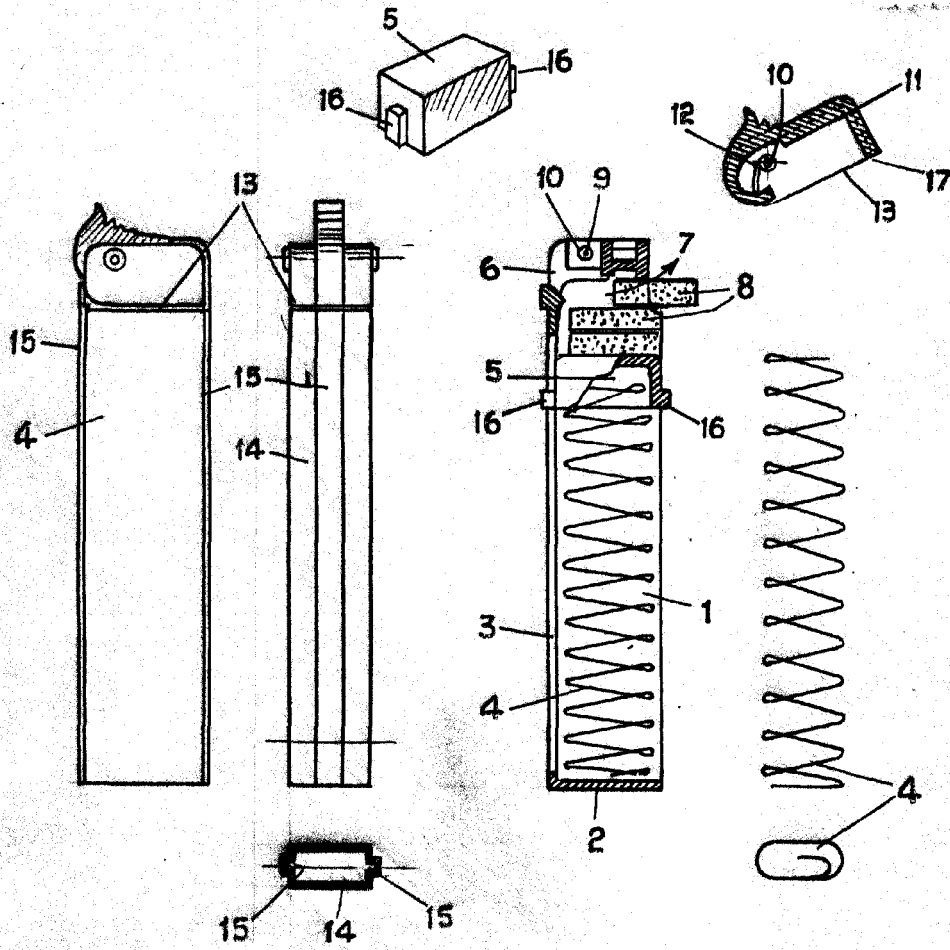

INACIO DE OTTO LOPEZ
D. P. 1.

ESCALA VARIABLE