

32966.



MEMORIA DESCRIPTIVA

correspondiente a un Modelo de Utilidad, por veinte años, para todo el territorio español, colonias y protectorados, por: NUEVO BASTON CONVERTIBLE EN ASIENTO, a favor de Don Luis Muñoz Cabrero, de nacionalidad española, domiciliado en MADRID, Monte Esquinza nº 28.

=====

5 El presente modelo de utilidad se refiere, como su enunciado indica, a un nuevo tipo de bastón convertible en silla, cuyas características mejoran notablemente el empleo de estos útiles, ya que además de una gran sencillez en el plegado y conversión en asiento, el bastón objeto de este modelo de utilidad tiene muy poco peso y es de gran resistencia.

10 Está constituido por un casquillo en su parte inferior, una cabeza o asiento y una barra que enchufa en ambos dispositivos.

Para su mejor comprensión se hace referencia al plano adjunto, donde se ha representado :

En la Fig 1, una vista del bastón abierto en forma

32966

13



de silla

15 En la Fig. 2, detalle de un elemento u horquilla
en vista lateral y

En la Fig. 3 detalle del asiento plegado.

En estas figuras se aprecian las siguientes referencias:

20 -1- cabeza del bastón y soporte de los elementos que
forman el asiento -2- ejes que atraviesan la pieza -1-
y sobre los que giran las horquillas -3- en su apertura
o cierre.

-4- travesaño previsto en las horquillas -3-

25 -5- faja de cuero o similar que forma el asiento

-6- pasadores sobre los que se sujeta la faja de
cuero -5- y que hacen tope en las horquillas -3- parale-
lamente al travesaño -4-, encajando en unos rebajes dis-
puestos al efecto.

30 -7- clip o pletina metálica acerada que vuelve sobre
el travesaño -4- y presiona el pasador -6- para que entren
sus extremos en los rebajes de la horquilla.

-8- parte superior de la horquilla que sirve de asi-
dero en su empleo como bastón y que da anchura al asiento.

35 -9- bastón propiamente dicho o varilla de longitud
variable para enchufar en un extremo el dispositivo asien-
to y en el otro el casquillo o cantonera -10- provisto de
un pincho o pivote -11-.

40 Los elementos u horquillas -3- giran sobre los ejes
-2- y al abrirse atirantan la faja de cuero -5- que cons-
tituye el asiento, cuyos extremos se mantienen sujetos por
medio de los pasadores -6- de mayor longitud que la aber-
tura prevista entre los dos brazos de la horquilla, para

1 32966



45 encajar en los rebajes a ello destinados. La faja de cuero vuelve sobre el travesaño -4- hasta cerrarse sobre el pasador que efectua la sujeción.

50 Cerrados los elementos -3- se aprisionan ambos por su parte -8- que constituye el asa. El pincho -11- se clava en tierra; para sentarse, haciendo tope la pieza -10-.

El bastón se construye de aluminio o aleación ligera y la caña -9- es un tubo del mismo material ligero en cuyo interior se coloca una varilla de madera para darle fortaleza.

55 Descrito suficientemente el objeto de este modelo de utilidad, se hace constar que cualquier modificación que se introduzca, ya sea en sus dimensiones, proporciones, clase de material empleado o cualquier otra que no modifique su esencialidad característica, se considerará como propia de este modelo.

N O T A

Se declaran de novedad las siguientes

REIVINDICACIONES

65 1ª.- Nuevo bastón convertible en asiento, que se caracteriza porque la parte superior está formado por un bloque metálico que enchufa sobre la caña, provisto de dos salientes que sirven de tope al desplazamiento de dos elementos u horquillas que se abren girando sobre sendos ejes que atraviesan el bloque.

70 2ª.- Nuevo bastón-asiento, que se caracteriza porque las horquillas laterales que giran, están provistas de un travesaño sobre el que vuelve una faja de cuero o

132966



75

similar que construye el asiento y que se mantiene atirantada porque lleva en sus extremos sendos pasadores de mayor longitud que la abertura entre los laterales de las horquillas, encajando en unos rebajes previstos y manteniéndose sujetos mediante unos clips o pletina metálica acerada que vuelven sobre el travesaño.

80

3ª.- Nuevo bastón-asiento, según las reivindicaciones anteriores, que se caracteriza porque doblando ambas horquillas hasta juntarse pueden asirse por su parte superior como bastón, plegándose la faja de cuero entre las horquillas. El casquillo inferior, enchufado en la parte inferior de la caña, además de su condición de cantonera puede clavarse en la tierra hasta el tope previsto cuando haya de emplearse como silla.

85

4ª.- NUEVO BASTON CONVERTIBLE EN ASIENTO

90

Todo ello tal y como se describe y reivindica en la presente memoria que consta de cuatro hojas mecanografiadas por una sola de sus caras y se ilustra con el plano adjunto.

Madrid, trece de Octubre de mil novecientos cincuenta y dos.

FRANCISCO MORIONES
P. E.

FIG. 1

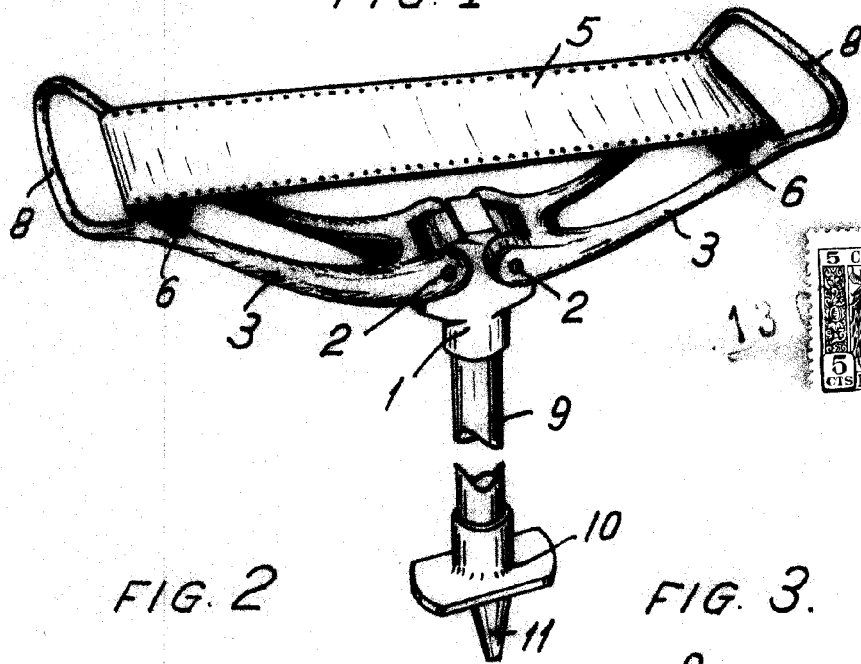

FIG. 2

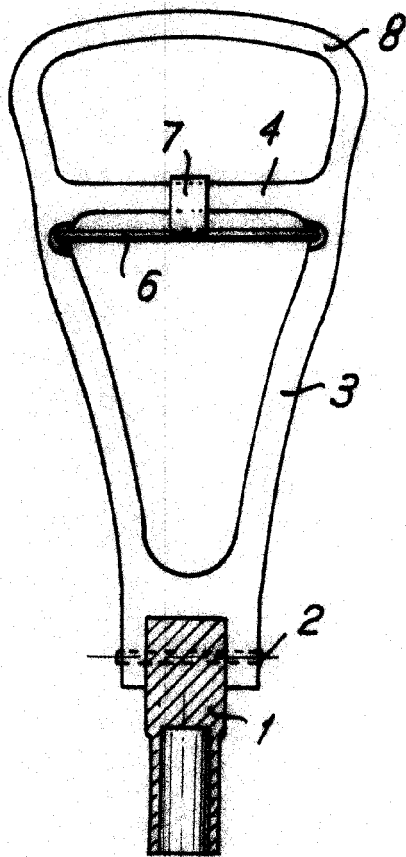
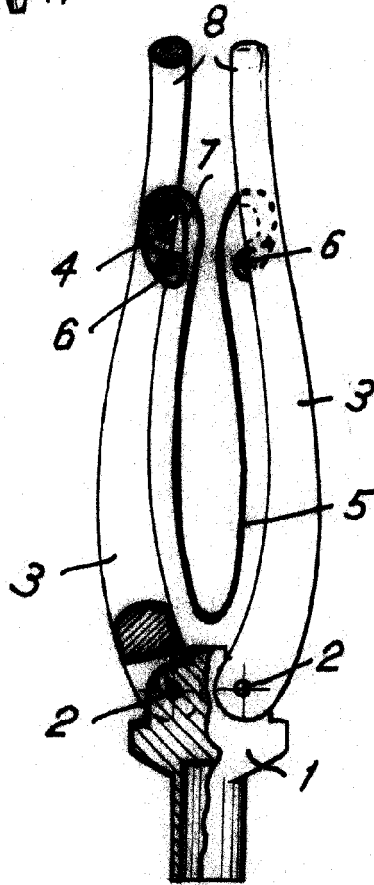

FIG. 3.



Madrid 13 Octubre de 1952

FRANCISCO MORIONES
P. D.

Escaleta variable.