

32947

6 OCT



M O D E L O  
D E  
U T I L I D A D

a favor de Don LUIS GIRALT CAÑELLAS, de nacionalidad española, residente en Barcelona, calle Folch, 10, por "BASE DE ENCHUFE PERFECCIONADA".

- . -

MEMORIA DESCRIPTIVA

La presente invención se refiere a una base de enchufe perfeccionada, la cual se caracteriza por su simplicidad de constitución y elevado rendimiento en orden a mantener en todo momento un perfecto contacto eléctrico entre las hembrillas de la misma y las correspondientes clavijas de la toma de corriente, lo que impide irregularidades en la alimentación derivadas de flexiones de las láminas que constituyen dichas hembrillas, o bien del desgaste inevitable producido por el roce.

5.

10.

Hasta el presente, las hembrillas de enchufe, for-



- madas por unas láminas en media caña complementarias, adolecen del grave inconveniente que se flexionan sin recobrar su posición primitiva. Ello da lugar a que el contacto eléctrico con las clavijas sea deficiente, produciéndose chispas que calientan las dos piezas, originándose la consiguiente dilatación, que aumenta la holgura de dichas clavijas, todo lo cual se traduce en un mal funcionamiento eléctrico y mecánico del enchufe. El desgaste juega asimismo un gran papel perjudicial, sin posibilidad alguna de compensarlo de una manera automática.
- 5.
- 10.

- Todos estos inconvenientes quedan salvados con la base de enchufe perfeccionada objeto de la invención la cual consiste esencialmente en un conjunto formado por dos piezas principales acoplables a modo de caja, de las cuales una constituye el fondo y la restante, la tapa, en la que aparecen los orificios para paso de las clavijas. La pieza de fondo o base propiamente dicha es portadora de las hembrillas, las cuales están constituidas por láminas en media caña complementarias, que quedan rodeadas por un manguito de materia elástica y de forma troncocónica.
- 15.
- 20.

- La pieza tapa presenta unos salientes con cavidades troncocónicas, las cuales, cuando las dos piezas están ajustadas y fijadas, vienen a situarse sobre los manguitos elásticos, a los que mantienen en constante presión contra las dos láminas de la hembrilla, que de esta forma, al introducirse las clavijas, se separan venciendo la resistencia de los elementos elásticos envolventes,
- 25.

32947



y al desenchufarse aquéllas, las dos láminas referidas retornan automáticamente a la posición inicial en virtud de la presión ejercida por los propios manguitos.

5. Para la mejor comprensión de la presente memoria descriptiva, se acompaña un dibujo en el que, tan sólo a título de ejemplo, se representan dos casos prácticos de realización de la base de enchufe de las características indicadas.

10. En dicho dibujo, la figura 1 es una vista en alzado, seccionada axialmente, de la base de enchufe completa; las figuras 2 y 3 corresponden a vistas en perspectiva de la pieza fondo y de la tapa complementaria, respectivamente, de dicha base de enchufe; y la figura 15. 4 es una vista similar a la de la figura 2, pero diseñada para conexión bifilar.

20. La base de enchufe objeto de la invención está constituida por dos piezas principales -1- y -2-, la primera de las cuales está destinada a fijarse directamente sobre la pared o superficie similar, presentando a tal fin los orificios -3- para paso de los correspondientes tornillos. En el fondo de esta misma pieza -1- se hallan practicados otros orificios -4-, previstos para la entrada en la base de enchufe de los conductores eléctricos, los cuales se conectarán, por medio de los tornillos de presión -5-, a las hembrillas de contacto, formadas por 25. unas láminas en forma de media caña complementarias -6-, que están debidamente fijadas en el fondo de la pieza -1- mediante unos tornillos o similar -7-.

32947

6 OCT 1951



Aprisionando estas hembrillas -6- se hallan colocados unos manguitos envolventes -8- de material elástico tal como, por ejemplo, caucho, los cuales son exteriormente troncocónicos.

5. La pieza tapa -2- es portadora de los orificios -9-, coincidentes con las hembrillas -6-, figurando asimismo en aquélla los medios para su solidarización con la pieza complementaria -1-, que pueden ser un tornillo central -10- que asegure la inmovilización de ambas piezas -1- y -2- una vez establecida la coincidencia de los orificios -9- con las hembrillas -6-. Este tornillo -10- puede quedar situado dentro del cuerpo de la tapa -1- y ser accionable desde el exterior a través de una abertura apropiada, tal como se representa con toda claridad en la figura 1.

15. Dicha pieza tapa -2- presenta en su fondo unos salientes exteriormente cilíndricos -11-, provistos de una cavidad troncocónica -12-, de diámetro ligeramente inferior al de los manguitos elásticos -8-, a los que han de aprisionar y comprimir aquellas cavidades -12- una vez ajustadas la pieza fondo -1- con la tapa -2- (figura 1).

20. Esta base de enchufe puede emplearse para instalaciones trifilares (figuras 1 a 3) o bifilares (figura 4), siendo la misma su constitución en ambos casos.

25. Como puede apreciarse de la observación de la figura 1, al acoplar la pieza tapa -2- sobre la -1- y al hacer coincidir las cavidades -12- con los manguitos elás-

- 5 -  
32947

6.007



5. ticos -8-, y, por consiguiente, los orificios -9- con las bocas de las hembrillas -6-, dichos manguitos -8- sufren una compresión por parte de las paredes cónicas de las referidas cavidades -12-, cuya compresión se traduce en una presión contra las dos láminas que constituyen las hembrillas -6-, las cuales reducen al mínimo la sección de su paso.

10. Al introducirse las clavijas de la toma de corriente, las láminas componentes de las hembrillas -6- se separan la una de la otra venciendo la resistencia que ofrece al manguito elástico -8-. Al desconectarse la toma de corriente, las referidas láminas vuelven a la posición primitiva en virtud de la propia acción de muelle de las envolventes elásticas -8-, las cuales impiden que el desgaste o la flexión de las hembrillas -6- obstaculicen el buen contacto eléctrico.

15. El efecto de presión sobre las hembrillas se consigue gracias a la conicidad tanto de la cavidad -12- como de los manguitos elásticos -8-, cuyo ajuste se realiza a fricción, tal como puede apreciarse en la figura 1.

20. Las ventajas que supone el empleo de la base de enchufe descritas son varias, entre las que cabe citar las siguientes:

25. a) perfecto contacto eléctrico;  
b) compensación automática del desgaste; y  
c) eliminación de flexiones producidas por el continuo uso o por el calor.

Serán independientes del objeto de la invención

32947

6 OCT



los materiales, formas y dimensiones de los componentes de la base de enchufe descrita, siempre que las variaciones que se introduzcan no afecten a su esencialidad.

- . -

N O T A

- Se reivindica como objeto del presente modelo de utilidad:-
5. 1. Base de enchufe perfeccionada, que consiste esencialmente en un conjunto formado por dos piezas principales acoplables a modo de caja, de las cuales una constituye el fondo y la restante, la tapa, apareciendo en ésta los oportunos orificios para paso de las clavijas de la toma de corriente, siendo portadora la pieza de fondo de las hembrillas de enchufe, las cuales están constituidas por láminas en media caña complementarias, que quedan rodeadas por sendos manguitos de material elástico y de forma exterior troncocónica, figurando en la pieza tapa unos salientes con cavidades asimismo troncocónicas, en comunicación con el exterior a través de los orificios de entrada de las clavijas, cuyas cavidades, -cuando las dos piezas componentes de la base de enchufe están ajustadas y convenientemente fijadas-, vienen a situarse sobre los indicados manguitos elásticos, a los que mantienen constantemente presionados contra las dos láminas componentes de las hembrillas, las cuales, en virtud de la acción de la pieza elástica envolvente de que van provistas, están

32947

6 OCT



siempre en íntimo contacto con las clavijas.

2. Base de enchufe perfeccionada, según la reivindicación anterior que se caracteriza por el hecho de que la solidarización de las dos piezas que componen la indicada base de enchufe se consigue por medio de un tornillo central o similar, el cual se atornilla a fonde una vez alojadas las hembrillas, conjuntamente con los manguitos elásticos, en las cavidades troncocónicas de la pieza tapa portadora de los orificios para paso de las clavijas de la toma de corriente.
- 5.
- 10.

3. Base de enchufe perfeccionada.

La presente memoria consta de siete hojas foliadas, escritas por una sola cara.

Barcelona, a 6 de octubre de 1952.

Luis GIRALT CAÑELLAS

p.a.

L. PONTI

P.P.



**Fig. 1**

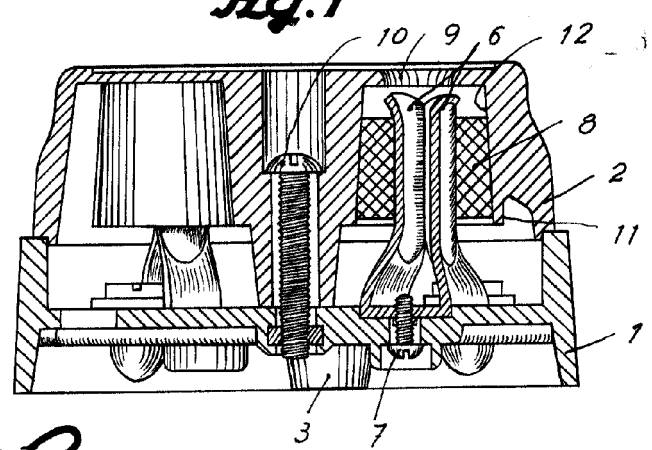

**Fig. 2**

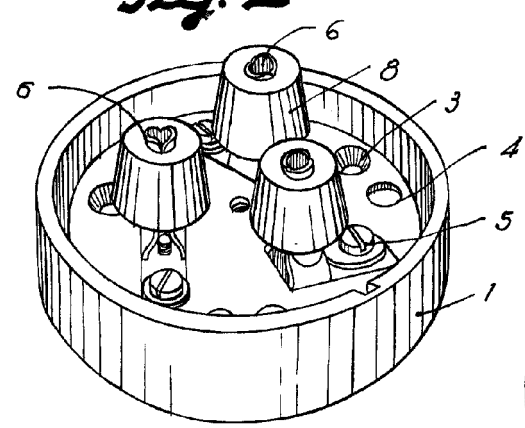

**Fig. 3**

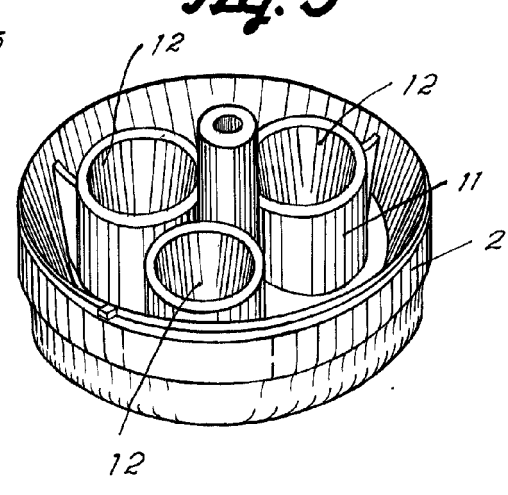

**Fig. 4**

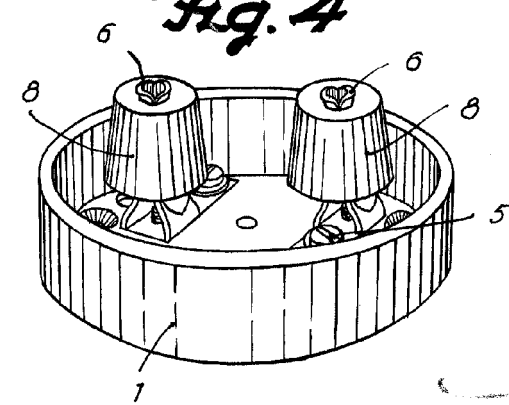

Barcelona, 6 Octubre 1952  
 Luis Giralt Cañellas  
 p. a. I. PONTI  
 P. P.