



OCT. 1952

32897.

MODELO DE UTILIDAD QUE POR VEINTE AÑOS SE SOLICITA EN ESPAÑA a favor de D. JOSE S. DIEZ HIDALGO, de nacionalidad española, residente en Jerez de la Frontera, calle de Angel Mayo núm. 18, por "UN NUEVO MODELO DE CAJA-BAR PORTÁTIL".--

MEMORIA

El Modelo de Utilidad a que se refiere la presente memoria y adjunto plano, esta destinado a garantizar la propiedad y explotación exclusiva, en todo el territorio español y sus posesiones, del objeto del mismo, consistente en " UN NUEVO MODELO DE CAJA-BAR PORTÁTIL".

El poseer en casa un bar o mueble bar, es ya cosa muy corriente y casi necesaria si se quiere estar un poco en consonancia con la intensa vida social que se hace hoy, dentro de cualquier esfera, con mayor o menor lujo. Pero alguna vez damos una fiesta en el campo, en una finca de recreo o simplemente en un jardín, y nos encontramos con que no disponemos de medios para trasladar los vinos y copas, elementos necesarios con que obsequiar a nuestros invitados si deseamos que la fiesta lo sea realmente. Podemos habilitar cajones o cestas, pero corremos el riesgo de roturas, y más tarde tropezamos con el inconveniente de no saber donde colocamos todo aquellos para que no sea demasiado difícil el servir una copa.

La caja-bar portátil que como Modelo de Utilidad se presenta, está tratada para que su transporte sea como el de una maleta de viaje y está acondicionada por su interior para alojar botellas y copas con seguridad y poder llegado el momento de servir con la misma comodidad y limpieza que pudiera hacerse en la propia casa.

Se acompaña un plano en el que se hacen las acotaciones necesarias para su descripción y que seguiremos a lo largo de esta memoria.

Consiste en una caja (1) construida en madera, fibra, metal u otro material adecuado cuya tapa, que tiene forma de prisma triangular, al abatirse hacia adelante queda su frente en posición horizon-



1952

32897

30

35

40

45

50

55

tal enrasado con el plano del fondo de la caja. Dicho fondo es doble para permitir la existencia de unas oquedades circulares (2), en donde se encajan las bases de las botellas y otras (3) destinadas a contener vasos. En el interior de la caja y en la parte superior de la pared frontal aparece una tabla corrida (4) apoyada sobre dos ménsulas (5) y que tiene correspondiéndose con las oquedades (2) una serie de cortes o vaciados semicirculares (6) en donde se encajan los cuellos o golletes de las botellas, estando provistos además en dichos puntos de sendos muelles que inmovilizan la botella por el cuello.

Dentro de la repetida caja se halla un cañero (7) movible, que está constituido por dos gualderas o costados (8) y dos tableros, uno enrasado con la parte superior de los costados y otro (9) a media altura. El tablero superior lleva a ambos lados longitudinales una serie de orificios circulares (10) del diametro del cuello de las botellas, y que encajan con estos como si fuesen anillos, y otros orificios para depositar en ellos las copas atravesando el tallo de las mismas por las aberturas frontales o ranuras que llevan dichos orificios.

El tablero (9) dispone de otros orificios circulares para el asiento de vasos, y en su parte delantera o sea la que topa con las botellas al ser encajado el cañero para cerrar la caja, tiene unos cortes sucesivos semicirculares (12) que se corresponden con el cuerpo de las botellas.

Para sacar el cañero, ajustado a los cuellos de las botellas de la manera que se ha dicho, se suspende por las gualderas con los dedos y se eleva hasta que se libre el cuello de las botellas, hecho lo cual se separa hacia adelante y se posa sobre el interior de la tapa ya en posición horizontal.

La caja va provista de un pestillo para cerrarla y asa para su traslado.



32897

REIVINDICACIONES

60 Los puntos nuevos que se presentan para que sean objeto de reivindicación en la presente memoria de Modelo de Utilidad que por VEINTE AÑOS se solicita en España, son:

1º.- Un nuevo Modelo de caja-bar portátil, caracterizada porque su tapa que se abate hacia adelante tiene la forma de prisma triangular para el mejor aprovechamiento de su superficie util.

65 2º.- Un nuevo Modelo de caja-bar portátil, caracterizada asimismo porque el fondo de la caja es doble para permitir la existencia de oquedades circulares en donde encajan las bases de botellas y vasos.

70 3º.- Un nuevo Modelo de caja-bar portátil, caracterizada asimismo porque en el interior y en la parte superior de la pared frontal dispone de una tabla corrida con una serie de cortes o vaciados semicirculares en donde se encajan los cuellos de las botellas.

75 4º.- Un Nuevo Modelo de caja-bar portátil, caracterizada asimismo porque en los cortes semicirculares de la reivindicación anterior se disponen sendos muelles que inmovilizan las botellas por el cuello.

80 5º.- Un nuevo Modelo de caja-bar portátil, caracterizada asimismo porque dentro de la caja se dispone de un cañero movible; dicho cañero constituido por dos costados y dos tableros, uno enrasado con la parte superior de los costados y otro a media altura. El tablero superior lleve a ambos lados longitudinales una serie de orificios circulares del diámetro del cuello de las botellas y en el que encajan estas como si fueran anillos y otros orificios para depositar en ellos las copas atravesando el tallo de las mismas por las aberturas frontales o ranuras de que van provistas.

85 6º.- Un nuevo Modelo de caja-bar portátil, caracterizada asimismo porque dicha tablere dispone de otros orificios circulares pa-



1. 1952

32897

90

ra el asiento de vasos, y en su parte delantera o sea la que topa con las botellas al ser encajado el cañero para cerrar la caja, tiene unos cortes sucesivos semicirculares que se corresponden con el cuerpo de las botellas.

72.- "Un nuevo Modelo de Caja-bar portátil".

La presente memoria consta de CUATRO HOJAS y de NOVENTA Y DOS LINEAS mecanografiadas a doble espacio y por una sola cara, y el correspondiente plano, HOJA UNICA, para su mejor comprensión.

Madrid, a 9 de Octubre de 1.952.

*Diez*

32897

HOJA UNICA

D. JOSE E. DIEZ HIDALGO

MODELO DE UTILIDAD

32887

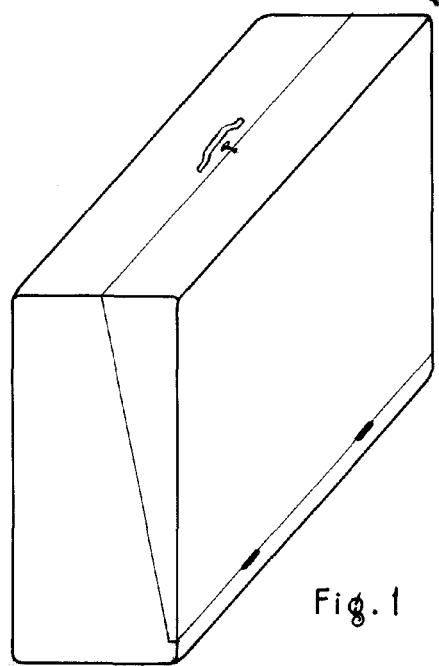

Fig. 1

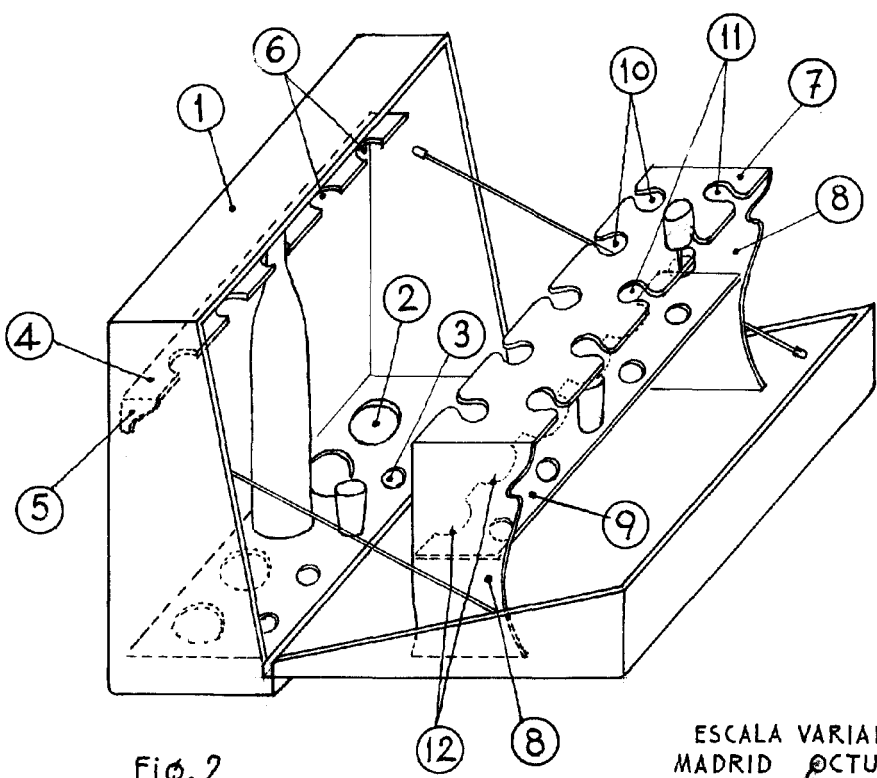

Fig. 2

ESCALA VARIABLE  
MADRID OCTUBRE 1952

*Diez*