

M E M O R I A D E S C R I P T I V A

que se acompaña a una solicitud de MODELO DE UTILIDAD, por veinte años, para España y sus Posesiones, para: "JUEGO RECREATIVO DE MESA CON MOVIMIENTO DEL BALON POR RAMPAS VARIABLES", en favor de don Andrés IRAIZOZ LABARTA, de nacionalidad española y residente en MADRID, calle de Trujillos, núm 9.-

5 El presente Modelo de Utilidad, hace referencia a un juego recreativo de mesa, basado en el juego de pelota o balón, que es accionado por medio de rampas variables, que tiene características totalmente distintas a las que suelen ser comunes en esta clase de juegos.

10 El mecanismo de que consta dicho dispositivo, es de suma sencillez y su manejo muy fácil, consiguiéndose una acción aislada del balón por cada jugador, en forma individual, características hasta ahora desconocidas, pues los actuales juegos funcionan, generalmen-

te a base de que los jugadores de una misma fila son accionados por barras y movidos en conjunto.

15

Para mayor claridad en la explicación del modelo, se acompañan unos esquemas en los que:

La figura 1ª, representa una vista, en perspectiva, de la mesa de juego, con la disposición de los jugadores, en la que se aprecian los mandos de accionamiento de los mismos.

20

La figura 2ª, representa el plano inferior de dicha mesa, con el esquema de disposición de las varillas de accionamiento.

25

La figura 3ª, representa el esquema de la distribución de los pulsadores o teclas que mueven las varillas de accionamiento.

La figura 4ª, representa una varilla de acción con su tecla.

La figura 5ª, es un esquema en sección lateral, de la mesa de juego.

30

Se ha dispuesto un marco (1) en el que va situada la superficie del campo (2) que puede tener forma cuadrada, rectangular, poligonal o circunferencial, siempre que guarde las debidas proporciones para el juego. El campo de juego (2) está constituido por una

35

superficie de tela resistente, goma, hule, plástico blanco o similar, y que va sujeta debidamente al marco de la mesa de juego, pudiéndose acoplar mediante unos tensores (3) con el fin de mantener una tensión adecuada y a voluntad sobre dicha superficie. Sobre la

40

misma, se situán, en forma conveniente, los jugadores de los equipos contendientes (4) que podrán tener una forma esquemática o detallada, según se desee. Dicha superficie va bordeada por un resalte.

45 La forma de sujeción de dichos jugadores (4)
sobre la superficie (2), será la adecuada, pudiendo si-
tuarse en la parte inferior de la superficie del campo,
en el punto donde va situado cada jugador, un refuerzo
de cualquier material adecuadamente resistente a la mi-
50 sión que ha de desempeñar, y que será preferentemente
ligero y de poco peso (tal como tela, goma, corcho, alu-
minio, etc.)

55 En partes opuestas de la mesa (en las dos ca-
beceras o en los dos laterales) se han practicado una
serie de ranuras verticales (6), en número de once por
cada lado, situadas en la forma que se aprecia en el
esquema (fig. 1ª y 3ª) cuyas ranuras tienen la finali-
dad de dejar paso a las teclas (5) que accionan las va-
rillas (5') que a su vez accionan a los jugadores.

60 Dichas teclas van debidamente unidas a las va-
rillas, y son atravesadas por un eje (7), situado en
el interior del conjunto del dispositivo, de tal forma
que tengan movimiento apto para la pulsación. El extre-
mo de las varillas (8) va doblado en ángulo hacia arri-
65 ba, estando dispuesto de tal forma que actúa como mazo
bajo cada punto de acoplamiento de los jugadores (4)
en la superficie del campo (2). De aquí se desprende
que la longitud de las varillas sea variable, según el
lugar que reglamentariamente haya de ocupar cada juga-
70 dor. Estas varillas o teclas pueden llevar un muelle
para recuperación, o efectuar esta acción por gravedad,
y sus terminales pueden estar unidos, si se desea, a la
base del jugador.

75 Las porterías, situadas una en cada extremo de
la superficie (2), pueden estar construidas en relieve,

80

o bien simplemente señaladas en el resalte que bordea el campo de juego; en tal caso, se habrá practicado ante cada portería y en un punto adecuado, una ramura de suficiente tamaño para dejar paso al balón en las jugadas constitutivas de gol, por cuya ramura caerá en una rampa de recuperación del balón, que saldrá al exterior, si se desea, mediante cualquier sistema adecuado de control mediante moneda o ficha.

85

La superficie total del juego, es susceptible de ir cubierta en su totalidad mediante un cristal o material plástico transparente, protegiendo así a los jugadores y evitando salidas indebidas del balón fuera del campo.

90

Habiéndose situado la mesa de juego (1) sobre un soporte adecuado (9) con patas, aquella podrá colocarse sobre éste, bien descansando sobre el tapete o bien sobre el marco que lo delimita.

95

El fondo de la caja inferior o soporte, debe tener una inclinación para facilitar el recorrido y extracción de las bolas de juego por los medios ya descritos.

100

En la presente invención, podrán introducirse las modificaciones en materiales, dimensiones, montaje, mecanismo, etc., siempre que no afecten la esencialidad de la misma.

105

NOTA.- Descrito suficientemente cuanto precede, sólo resta consignar que lo que se declara como nuevo, propio y útil del solicitante, es lo contenido en las siguientes

REIVINDICACIONES

1.- Juego recreativo de mesa con movimiento

110

del balón por rampas variables, caracterizado porque se ha dispuesto un marco de forma rectangular, cuadrada, poligonal o redonda y adecuada al fin a que se destina, en cuyo interior, y dejando resaltos laterales, se ha situado una superficie de juego, constituida por una tela resistente, goma, plástico blando, hule o similar, que va montada en el marco citado, siendo susceptible de llevar unos tensores adecuados para regular la tensión de la mencionada superficie, sobre la que se colocarán ordenadamente los jugadores, que podrán tener movimientos de giro, si se desea, y los cuales tendrán un peso progresivo que aumentará en los que se sitúan en el centro y disminuirá en los de los extremos.

115

120

125

130

135

2.- Juego recreativo, según reivindicación 1ª, caracterizado porque en lados opuestos de la mesa o soporte sobre la que descansa el campo de juego, se han practicado unas ranuras verticales en una o varias filas, debidamente estudiadas, por las que asoman al exterior unas teclas que accionan unas varillas de longitud variable, cuyo terminal interior va doblado en ángulo hacia arriba, y coincide con la base de las figuras de los jugadores, a la que pueden ir unidas si se desea, en cuyo punto es conveniente la disposición de unos refuerzos de material adecuado, resistente y de poco peso, con el fin de evitar un desgaste prematuro de dicha superficie por su parte inferior, yendo dichas teclas atravesadas por un eje fijo en los laterales de la parte interior del dispositivo, y pudiéndose dotarse a dichas teclas de un muelle de recuperación o bien tener este movimiento por gravedad.

140 3.- Juego recreativo, según reivindicaciones
anteriores, caracterizado porque el marco y campo de
juego descansa sobre el soporte, bien sirviendo dicho
campo como punto de apoyo, o bien constituyendo éste
el marco que lo bordea; habiéndose situado en cada ex-
tremo oponente del campo citado, una portería que pue-
145 de ser en relieve o marcada sobre el resalte que lo
bordea y que puede llevar una red; habiéndose dispues-
to una ranura de dimensiones suficientes para que pue-
da introducirse en la misma, el balón, en las jugadas
de gol.

150 4.- Juego recreativo, según reivindicaciones
que anteceden, caracterizado porque el conjunto puede
ir, a voluntad, cubierto por su parte superior, con un
cristal o lámina de plástico transparente para evitar
deterioros y asimismo impedir que las bolas salten fue-
155 ra de la superficie de juego.

5.- Juego recreativo, según anteriores reivin-
dicaciones, caracterizado porque en el fondo de la me-
sa o soporte, por su parte inferior, se ha dispuesto
una rampa a la que caen las bolas por la ranura de las
160 porterías en las jugadas de gol, y por cuya rampa se
deslizan hacia un punto de recuperación que facilita
la salida de las bolas, pudiéndose adaptar un sistema
de control de las mismas y una cazolista o red de re-
cepción y salida, accionado por monedas, fichas o si-
165 milar, de forma que puedan limitarse y controlarse las
jugadas.

6.- Juego recreativo, según reivindicaciones
que preceden, caracterizado porque su accionamiento se
halla basado en los relieves que adquiere la superfi-
170 cie del campo de juego al ser impulsada hacia arriba

175

en los puntos que se hallan determinados por los jugadores, mediante el impulso de los masos accionados por las teclas correspondientes, que determinan aumentos y descensos del nivel en la superficie del juego, formando declives variables por los que corre la bola representativa del balón, en las direcciones que se desee, producidas por las combinaciones de relieves que se producen al pulsar las distintas teclas.

180

7.- "JUEGO RECREATIVO DE MESA CON MOVIMIENTO DEL BALON POR RAMPAS VARIABLES".-

Todo según queda descrito en la presente memoria, que consta de siete hojas foliadas y mecanografiadas por una sola cara, con ciento ochenta líneas y dibujo que se acompañan.-

Madrid, 8 de octubre de 1.952

P.A.

C. Marañón
EL AGENTE OFICIAL.-



800-862

29880

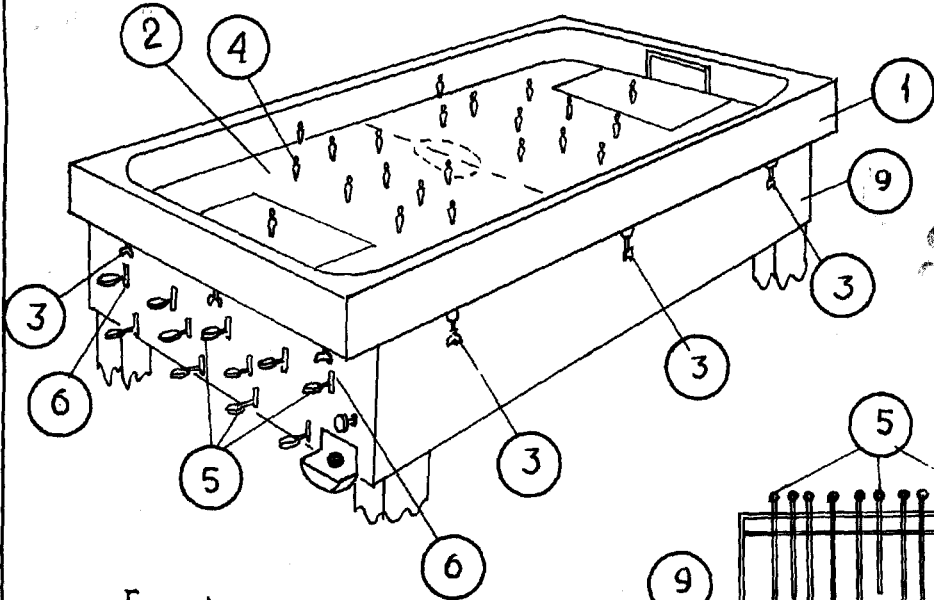

Fig. 1

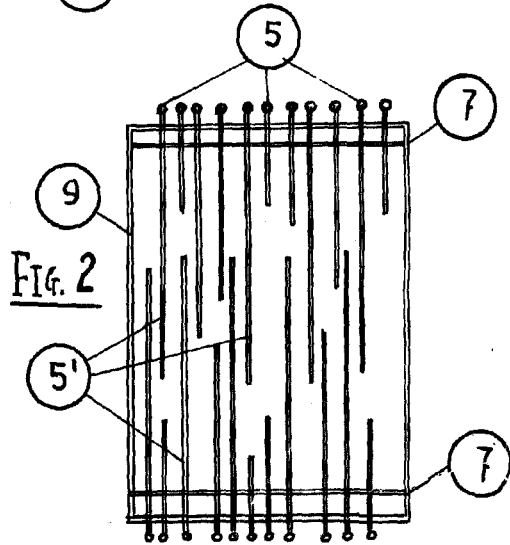

Fig. 2

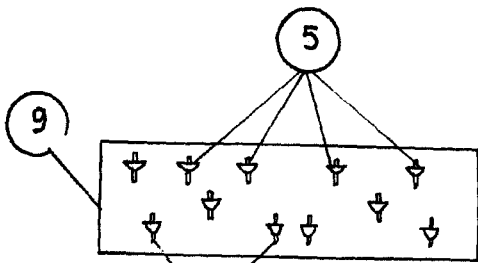

Fig. 3

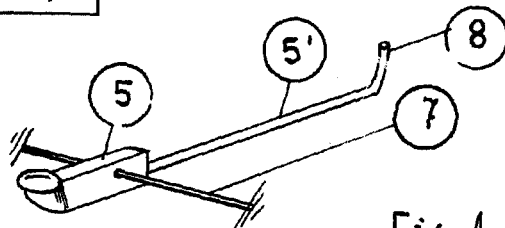

Fig. 4

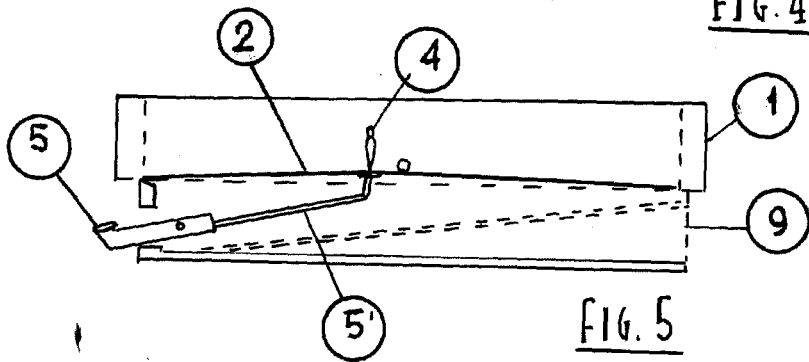

Fig. 5

Andrés Fraizoz Labarta