

32793

32793



Memoria Descriptiva

---

Correspondiente a un MODELO DE UTILIDAD que por un periodo de veinte años, para toda España y sus Colonias, se solicita a favor de D. EULALIO EZCURRA HUARTE de Pamplona por

-UN CUADRADILLO PARA MANECILLAS DE PUERTAS-

---

La presente solicitud de modelo de utilidad, tiene por objeto la protección en España de un cuadradillo con ranuras para manecillas de puertas, etc, que por su características de sencillez, eficacia, economía en mano de obra, etc, le hacen  
5 reunir una serie de indudables ventajas sobre los conocidos y utilizados hasta la fecha.

Para una mayor facilidad en su descripción, haremos ésta con referencia al plano que unido a la presente memoria se acompaña.

10 Consiste en un cuadradillo -A- que lleva en uno de sus extremos fija una de las manecillas -D- y en su otro extremo que se aloja en la otra manecilla -C-, lleva practicadas una serie de ranuras -B- hechas sobre una de sus aristas y en el sentido y dirección de la diagonal del mismo.

.....

3 2793

29



15 Sobre la manecilla -C- lleva practicado un taladro -E- que a su vez sigue la dirección de esta misma diagonal y que permite que al introducir un pasador por dicho taladro, cruce una de las ramuras -B- y por consiguiente al alojarse en la misma, impide la salida del cuadradillo de la manecilla -C-.

20 En la Figura primera se representa una vista lateral del conjunto de piezas descritas, y en la Figura segunda el mismo conjunto en una vista por la parte superior.

Este cuadradillo tiene la ventaja de que el que lo adquiere lo puede cortar con una lima para adaptarlo al grueso de la puerta y con la misma lima puede practicar las ramuras sin necesidad de ninguna otra ayuda, ni operación mecánica.

25 En los cuadradillos hasta ahora usados, la mayoría de las veces, la manecilla no se adapta exactamente a la puerta y hay que cortar el cuadradillo por ser demasiado largo, y después de cortarlo necesariamente han de llevarlo a un taller para que taladren los agujeros que han de servir para alojar al pasador.

30 En el cuadradillo objeto del presente modelo de utilidad repetimos que dicha operación de taladro queda suprimida y por consiguiente es el propio usuario quien puede realizar la operación de practicar las ramuras. Además con los taladros, debido al poco grosor del cuadradillo, se parten con frecuencia por alguno de los orificios, lo que hace que su duración sea muy relativa. Por el contrario como en el modelo que se solicita, solamente se practican unas ranuras en una de las aristas, no afectan sensiblemente a la resistencia del cuadradillo y por ello su duración en uso es indefinida.

40 Lo expuesto puede ser objeto de modificaciones de detalle siempre que las mismas no alteren ni cambien esencialmente la naturaleza del modelo.

45

N O T A

Descrito que queda el MODELO DE UTILIDAD se considera que su objeto debe de recaer sobre las siguientes

.....

3 9793

29S



Reivindicaciones

50 Primera: UN CUADRADILLO PARA MANECILLAS DE PUERTAS caracterizado por llevar en uno de sus extremos practicadas una serie de ramuras, hechas sobre una de sus aristas y en el sentido y dirección de la diagonal del mismo.

55 Segunda: UN CUADRADILLO PARA MANECILLAS DE PUERTAS caracterizado por reivindicación primera y por que sobre la manecilla que se aloja en el extremo del cuadradillo provisto de las ramuras, vá practicado un taladro que a su vez sigue la dirección é inclinación de esta misma diagonal.

60 Tercera: UN CUADRADILLO PARA MANECILLAS DE PUERTAS caracterizado por reivindicaciones anteriores y por que al introducir un pasador por dicho taladro, hace que se aloje en una de las ramuras, impidiendo la salida del cuadradillo de la manecilla correspondiente.

Cuarta: UN CUADRADILLO PARA MANECILLAS DE PUERTAS

Tal y como se describe en la presente memoria que consta de tres hojas mecanografiadas, escritas por una sola cara y del plano que unido a la misma se acompaña.

Madrid a 29 de Septiembre de 1952

Juan del Valle  
P.P.

3 9798



29

FIGURA 1.



FIGURA 2.



Madrid 24 Septiembre de 1952

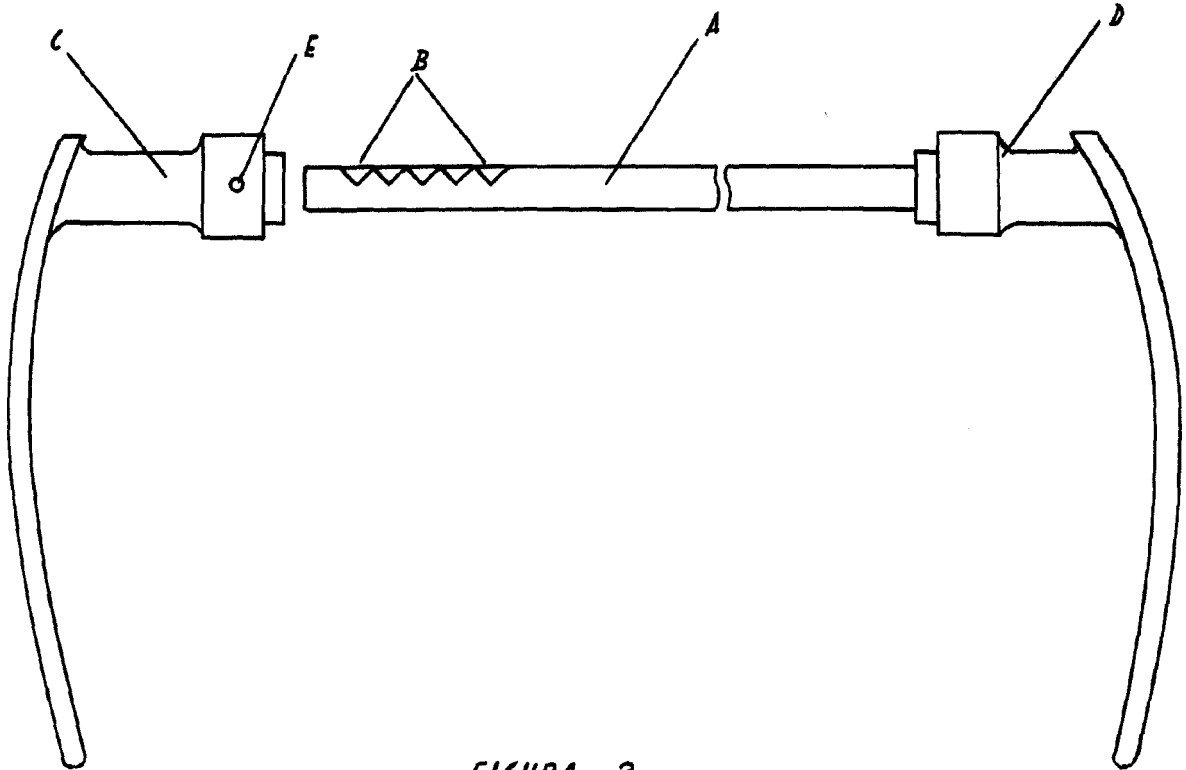
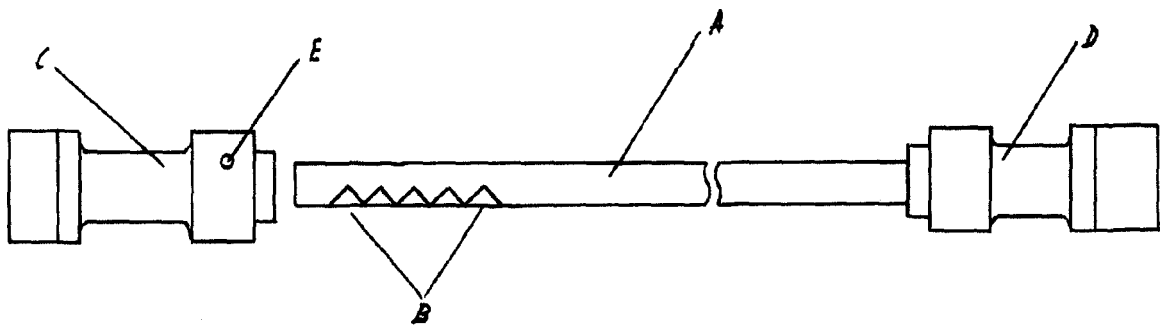
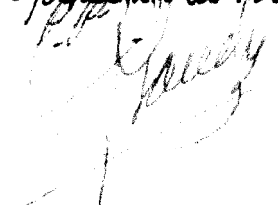

Escala variable