

32782



32782.

MEMORIA DESCRIPTIVA

que se acompaña a la solicitud de un Modelo de Utilidad por 20 años en España, sus Colonias y Protectorado, a favor de D. Alfonso Sánchez Cambón, de nacionalidad española y residente en Madrid, calle de Ricardo Ortiz, 3, por: "PERCHA-TENEDOR PARA MEDIAS DE SEÑORA".-

El presente modelo de utilidad se refiere como su enunciado indica, a una percha-tendedor para medias de señora, con el cual se consigue tender a secar dichas prendas sin correr el riesgo de que las mismas puedan deteriorarse -como cuando se emplean pinzas de madera pueden engancharse en cualquier esguince de ellas, mancharse al desteñir la pinza el color de alguna prenda que hubiera sostenido antes, o bien al rozar con la cuerda que las há de sustentar- ya que todos estos inconvenientes quedan eliminados.



5
10
15
Esencialmente consiste en una pieza hueca de material plástico, que adoptando forma de percha lleva alojada en su interior una lámina acerada de longitud igual a la percha; dicha lámina presenta un doblez en cada brazo -que no llega a ser el ángulo recto- los cuales, tienen la misión de comunicar a la misma una acción de balleteo en ambos brazos contra la parte inferior de los extremos de la referida percha. En el cuerpo central de la misma se há practicado un orificio pasante de arriba a abajo, en el cual se há montado el pivote del gancho sustentador del conjunto, el cual pasando también por un orificio practicado en el centro de la lámina, sujeta a la misma mediante una muesca practicada en el extremo de dicho pivote. En los puntos de contacto de la lámina con la percha, se han practicado; en la primera, un abombado al exterior y, en la segunda, un rebaje donde se aloja dicho abombado con el fin de que la sujeción sea segura y perfecta en todo momento.

20
Para la mejor comprensión de la presente memoria descriptiva, se acompña a la misma una lámina de dibujos en la cual se han representado:

25
Figura 1ª. - Un corte seccional en el cual se aprecian; con -1- paredes de la percha; -2- extremos de los brazos de la misma; -3- cuerpo central de ella; -4- lámina acerada; -5- dobleces practicados en ella; -6- extremos de la misma; -7- pivote del gancho sustentador y -8- el gancho sustentador propiamente dicho.

Figura 2ª. - Una vista de la anterior por su parte inferior, en la cual se aprecian; con -1- paredes que forman el vaciado de la percha; -2- brazos de la misma; -4- lámina acerada;



-5- partes de la misma en las cuales se há practicado el doblez;
-6- extremos de la lámina acerada y -7- pivote del gancho sustentador.

5 Figura 3ª. - Una vista en perspectiva de todo el conjunto, en la cual se aprecian: con -2- extremos de los brazos de la percha; -3- cuerpo central de la misma; -5- dobleces de la lámina acerada que sobresalen al exterior por los cortes practicados en el lomo de la percha; -7- pivote del gancho sustentador; -8- gancho propiamente dicho y -9- las medias sujetas mediante el dispositivo.

10 A la vista de lo expuesto anteriormente, claramente se há de comprender el funcionamiento del modelo que tratamos, pues bastará hacer una pequeña presión en los puntos de la lámina acerada que sobresalen al exterior por el lomo de la percha,
15 para que la misma se separe de la cara inferior de la referida percha, é introduciendo entre ambas caras ó cuerpos la media ó prenda a tender, se deja de presionar sobre los puntos de dicha lámina, la cual, volverá a presionar inmediata y permanentemente contra los puntos de contacto situados en la cara inferior
20 de la percha, y sujetando entre ambos cuerpos la prenda intercalada.

25 Descrito suficientemente el objeto del presente modelo de utilidad, solo queda hacer constar que los detalles que se introduzcan en su construcción y que no llegasen a alterar la esencialidad de lo que se vá a reivindicar, como asimismo la elección de materiales, habrán de considerarse igualmente comprendidas y protegidas por el presente registro.

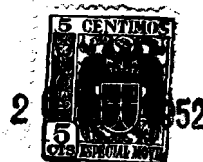

N O T A

1 - Percha-tendedor para medias de señora, caracterizado esencialmente por estar constituido por un cuerpo hueco de material plástico o similar adecuado, que adoptando forma de percha presenta en el interior de sus brazos un vaciado total de arriba a abajo, menos en los extremos de los mismos en cuya cara inferior se han practicado unos avellanados.

2 - Percha-tendedor para medias de señora, según lo reivindicado en el punto anterior, caracterizado esencialmente porque dicha percha lleva montada en su interior y por la parte inferior de la misma, una lámina acerada, la cual, es fijada al cuerpo central del conjunto mediante el pivote del gancho sustentador, que sobresaliendo por la parte inferior del cuerpo central, atraviesa a dicha lámina por el orificio que lleva en su centro y la sujeta mediante una muesca practicada en el extremo del mismo.

3 - Percha-tendedor para medias de señora, según lo reivindicado en los puntos anteriores, caracterizado esencialmente porque dicha lámina acerada presenta unos dobleces que sobresalen al exterior por la parte superior del conjunto, terminando los extremos de dicha lámina en unas cabezas que presionan constantemente contra y por la parte inferior de los brazos de la percha, gracias a la acción de ballesta que la comunican los dobleces efectuados en la misma.

4 - Percha-tendedor para medias de señora.-

Según se describe y reivindica en la presente memoria y se ilustra en los dibujos que a la misma se acompañan.-

Madrid, 26 SEP. 1952

32782



32782

Fig. 1

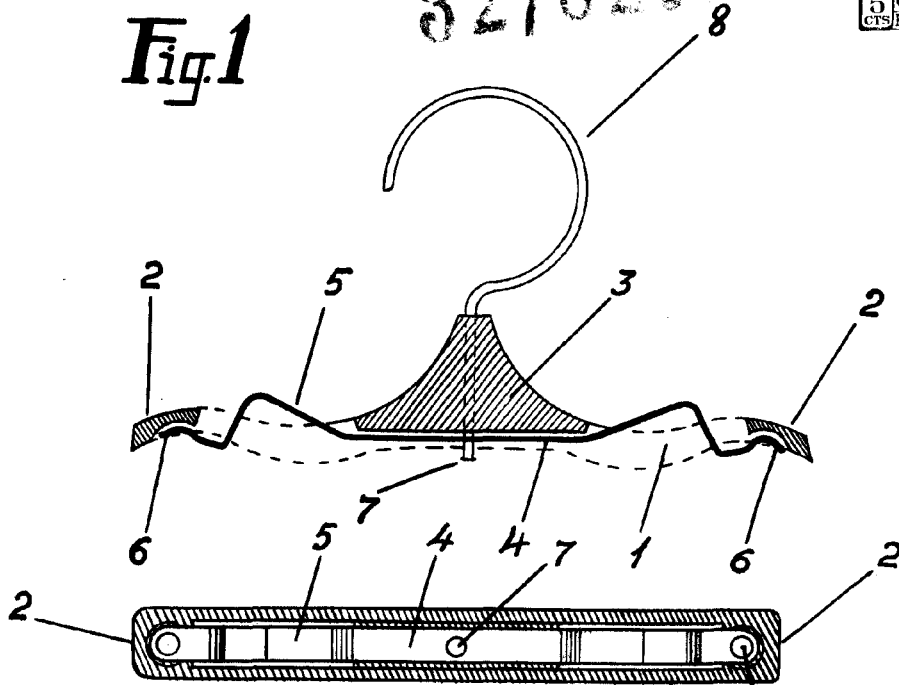

Fig. 2

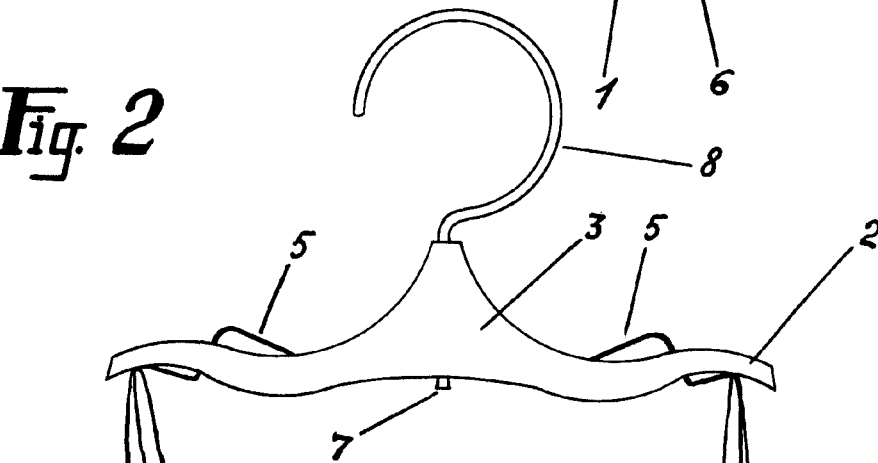
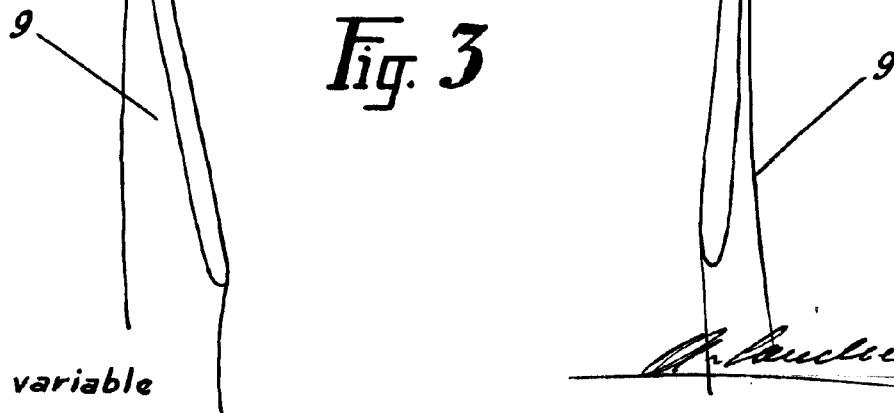

Fig. 3



Escala variable

Alfonso Sánchez Cambón