

32777

30 JUN



MODELO DE UTILIDAD

32777.1

Solicitantes: Don Francisco Gomis Bonastre y Don Vicente Peral Seguí.

Residencia : Alicante.- Avda. de Orihuela, 17.

oooOooo

MEMORIA DESCRIPTIVA

Sobre:

"MOLDE O APARATO PARA LA FABRICACION DE TODA CLASE DE CALZADO DE GOMA".

-0-

5 El presente Modelo de Utilidad se refiere a un molde o aparato para la fabricación de toda clase de calzado de goma, incluso de señora con tacón y alpargatas, con pisos de caucho, fieltros, yute y demás fibras, pudiendo emplearse para dicho calzado los cortes de piel, lona o cualquier clase de tejidos.

10 Este molde se caracteriza, muy esencialmente, porque no es necesario el empleo de ninguna clase de prensas, ya que el molde en cuestión, está electrificado y lleva un sistema de aprieto que permite suprimir estas citadas prensas, siendo también otra gran ventaja importantísima la gran sencillez de su funcionamiento y la -



considerable y rápida facilidad de carga y descarga.

15 En los dibujos adjuntos, a título de ejemplo no -
limitativo, se ilustra una forma de ejecución del inven-
to, con referencia a los cuales:

El molde o aparato según la invención, se compone de las piezas mecánicas que a continuación se denominan:

20 Planta o base, (1), con salientes de encaje por la parte superior para guía del anillo, (2), y con hueco - por la parte inferior para colocar la resistencia.

Anillo, (2), con hueco o cámara que contornará el perímetro de la planta del piso a fabricar.

25 Horma con puente-guía, (3), para estabilizar y centrar ésta sobre el anillo, (2). Si por la clase de calzado a fabricar o por exigencias del trabajo, no fuese necesario que la horma lleve el puente-guía citado anteriormente, podrá suprimirse éste.

30 Horquilla o puente de presión, (4), desmontable o giratorio, tomando como punto de sujeción los bulones, (5), llevando en la parte superior un husillo roscado, (6), con maneta de aprieto, (7).

35 Las mencionadas piezas, que constituyen este molde, pueden ser construídas indistintamente, de hierro, aluminio y otros metales o materiales apropiados.

FUNCIONAMIENTO

40 En primer lugar se calentará el molde a la temperatura necesaria y una vez la horma levantada, se coloca el corte en la misma, procediéndose a poner la carga de goma dentro del anillo, (2), colocándose seguidamente la horma (3) de forma que los extremos del puente-guía que lleva la citada horma, coincidan con unos orificios



que para tal fin tendrá la planta del molde (1), consiguiendo de esta forma estabilizar y centrar la gorma (3) con la planta (1) y luego con la maneta (7) se apretará lo suficiente para proceder a la vulcanización.

NOTA

Descrita suficientemente la naturaleza del invento y su forma de realización práctica, se hace constar que la presente descripción es susceptible de modificaciones de detalle en cuanto no altere su esencialidad; recogiendo en las siguientes:

REIVINDICACIONES

1ª.- Molde o aparato para la fabricación de toda clase de calzado de goma, caracterizándose porque no es necesario para su funcionamiento el empleo de ninguna clase de prensas y porque su funcionamiento y carga son de una gran sencillez.

2ª.- Molde o aparato, según reivindicación precedente, caracterizándose porque sujeto a la parte superior de la horma lleva un puente-guía cuyos extremos encajan con unos agujeros que para tal efecto lleva la planta, consiguiéndose de esta forma centrar y estabilizar la horma sobre el anillo.

3ª.- Molde o aparato, según reivindicaciones anteriores, caracterizándose porque para el apriete del molde en cuestión lleva una horquilla o puente de presión desmontable o giratorio, tomando como punto de sujeción unos bulones colocados en la planta, llevando en la parte superior un husillo roscado con una maneta para el apriete susodicho.

4ª.- "Molde o aparato para la fabricación de toda clase de calzado de goma"; según queda esencialmen-



75 te descrito en la presente memoria, que consta de cuatro páginas mecanografiadas por una sola cara y se representa en los dibujos adjuntos.

Madrid, 30 de Julio de 1952.

EMILIO GUILL SIRVENI
P. P.

Feral y Somis S.C.

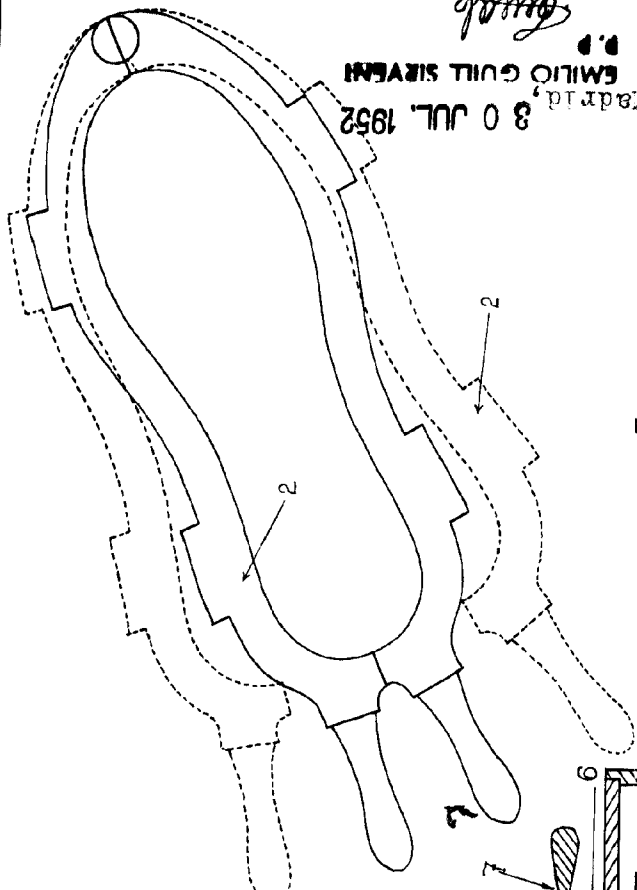
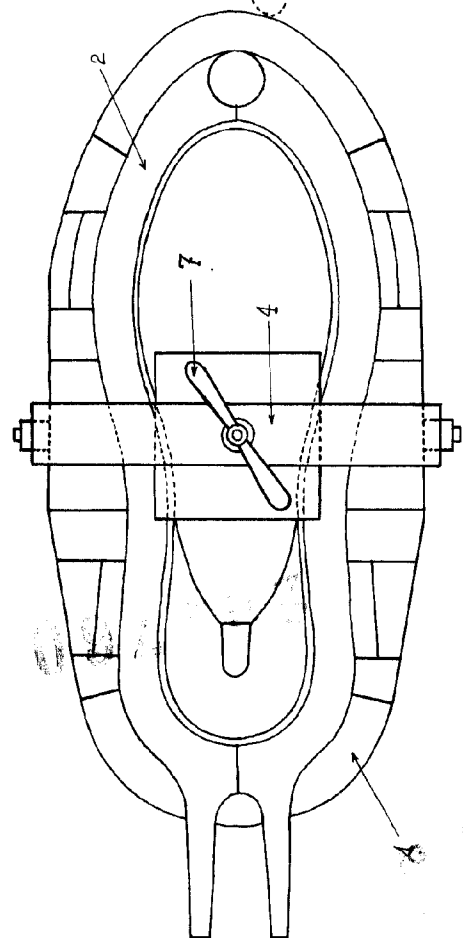

Madrid, 30 JUL. 1952
EMILIO GULLI SIBERNI
P. P.
Gullis

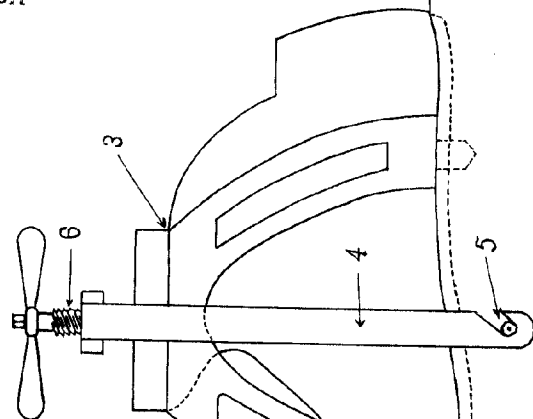
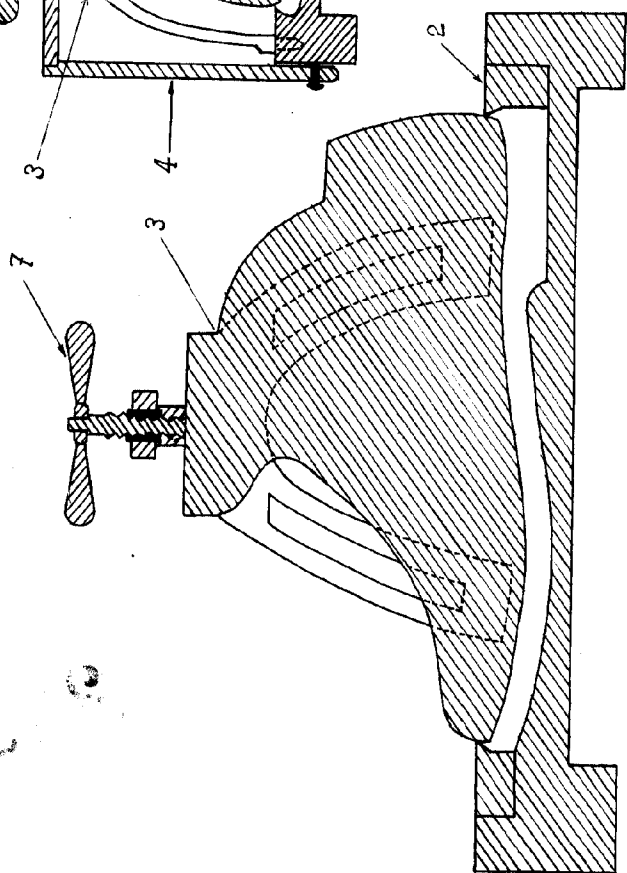
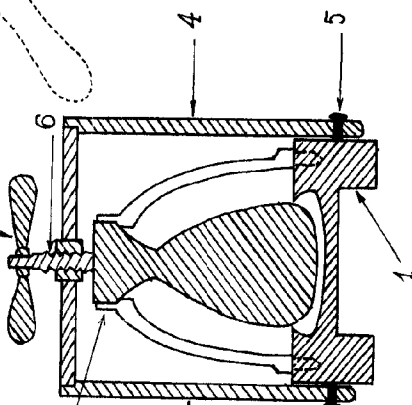

30 JUL

189777