



32755

MODELO DE UTILIDADMEMORIA DESCRIPTIVA

sobre:

"TACON DE MADERA PERFECCIONADO".Solicitante: Don RAFAEL GIMENO BOILS.Residencia: BARCELONA, Garrotxa, 42 y 44.Nacionalidad: Española.

La fabricación de tacones de madera para calzado se efectúa labrando tacos de este material por medio de tornos adecuados que les dan la forma requerida por diseño. Estas formas, hasta el presente, deben limitarse a una altura del tacón, comprendida entre la pestaña o tapa superior y la tapa firme o tapa inferior, que no puede pasar de los siete centímetros para una sección de tapa firme de veinticinco milímetros como mínimo, debido a tener que trabajarse tacos de madera con las fibras en sentido horizontal al piso del tacón. Al pasar de los citados límites, y aún dentro de ellos mismos, se rompe la pieza en la operación del desbastado.

Colocando el taqué de madera con las fibras perpendiculares al talón, podría realizarse el modelo que se deseare, más, en este caso se rompe la pestaña o tapa



superior por falta natural de consistencia.

Los dos extremos expuestos limitan los diseños de los dibujantes y fabricantes de calzado, para ampliar los cuales y dar mayor facilidad a los creadores de modelos de artesanía, ha sido ideado el tacón de madera perfeccionado que constituye el objeto de la presente solicitud.

En su esencia se caracteriza dicho tacón por estar compuesto de dos piezas sólidamente unidas entre sí, de las cuales la primera queda constituida por una pestaña o tapa superior, formada por un trozo de madera con las fibras paralelas o aproximadamente paralelas al piso del tacón, y la segunda por otro trozo de madera con las fibras más o menos perpendiculares a dicho piso, estando unidas ambas piezas por encolado a presión y, además, por tres mechas o cilindros de madera convergentes entre sí hacia la base del tacón formando cuña con respecto a las dos piezas de madera mencionadas, de ángulo variable según los modelos. Dichas mechas, que van asimismo encoladas y colocadas a presión, pueden ser de sección y longitud variables, si bien ha podido comprobarse que preferentemente presentan un diámetro de seis milímetros aproximadamente y que en el taco inferior penetren no menos de veinte milímetros. La finalidad de dichas mechas es la de asegurar la unión e imposibilitar la deformación del conjunto en el caso de que la humedad reblandeciera momentáneamente la capa de cola que une los dos tacos.

En el dibujo adjunto se ilustra a título de ejemplo, no limitativo, una forma de realización de la invención.

En dichos dibujos:



Fig. 1 representa una vista lateral del tacón de madera realizado según la invención, señalándose en líneas de trazos la correspondiente horma de calzado;

Fig. 2 es una vista desde la tapa firme o base del mismo tacón;

Fig. 3 es una vista de frente del propio tacón; y

Fig. 4 es una vista en perspectiva correspondiente.

El tacón ilustrado, que representa un modelo de altura no conocida hasta la fecha para tacones de madera trabajados normalmente en una sola pieza, está constituido por una pestaña o tapa superior 1, formada por un trozo de madera con las fibras aproximadamente paralelas al piso del tacón, y un taco de madera 2 con las fibras aproximadamente perpendiculares a dicho piso, estando asegurada la unión entre ambas piezas citadas, además de por encolado a presión según queda dicho, por tres mechas o cilindros de madera 3, 3' y 3" convergentes entre sí hacia la base del tacón formando cuña con respecto a las citadas piezas 1 y 2.

Debe hacerse constar que la invención descrita no es aplicable únicamente a tacones de gran altura como el ilustrado en el dibujo, sino que también puede aplicarse a tacones de altura corriente pero de perfiles más atrevidos o más artísticos según las exigencias de los fabricantes de calzado y que hoy son imposibles de realizarse debido a las dificultades técnicas en fabricar tales tacones por el sistema usual.

La resistencia y seguridad del tacón perfeccionado según la invención son extraordinarias, pues presentando el cuerpo del mismo las fibras esencialmente perpendicu-



larmente al suelo, es prácticamente imposible romperlo sin recurrir a un gran esfuerzo mecánico y que en ningún caso puede ser accidental, sino expreso deseo de destruirlo, en tanto que los tacones corrientes pueden romperse en varios trozos con un simple tropezón de quien los lleve.

Se hace constar que todo cuanto no altere, cambie o modifique lo esencial del invento puede quedar sometido a variaciones de detalle.

10

N O T A.

El modelo de utilidad que se solicita recae sobre las siguientes reivindicaciones:

15 1ª.- Tacón de madera perfeccionado, caracterizado por estar compuesto de dos piezas sólidamente unidas entre sí, de las cuales la primera queda constituida por una pestaña o tapa superior, formada por un trozo de madera (1) con las fibras paralelas o aproximadamente paralelas al piso del tacón, y la segunda por otro trozo de madera (2) con las fibras perpendiculares o aproxima-
20 damente perpendiculares a dicho piso, estando unidas ambas piezas citadas, además de por encolado a presión, por tres mechas o cilindros de madera (3, 3', 3") convergentes entre sí hacia la base del tacón formando cuña con respecto a las dos piezas de madera mencionadas,
25 de ángulo variable según los modelos.

2ª.- Tacón de madera perfeccionado según reivindicación 1ª, caracterizado porque las mechas o cilindros de madera mencionados penetran en el taco inferior no menos de veinte milímetros.

30

3ª.- TACON DE MADERA PERFECCIONADO,

32755 1952



tal y como queda descrito y reivindicado en la presente memoria que consta de cinco hojas mecanografiadas por una sola cara y de una lámina de dibujos.

Barcelona, 19 de Septiembre de 1952.

RAFAEL GIMENO BOILS
P.P.

J. GÓMEZ ACEBO y MODET

P.P. 

ESCALA VARIABLE.

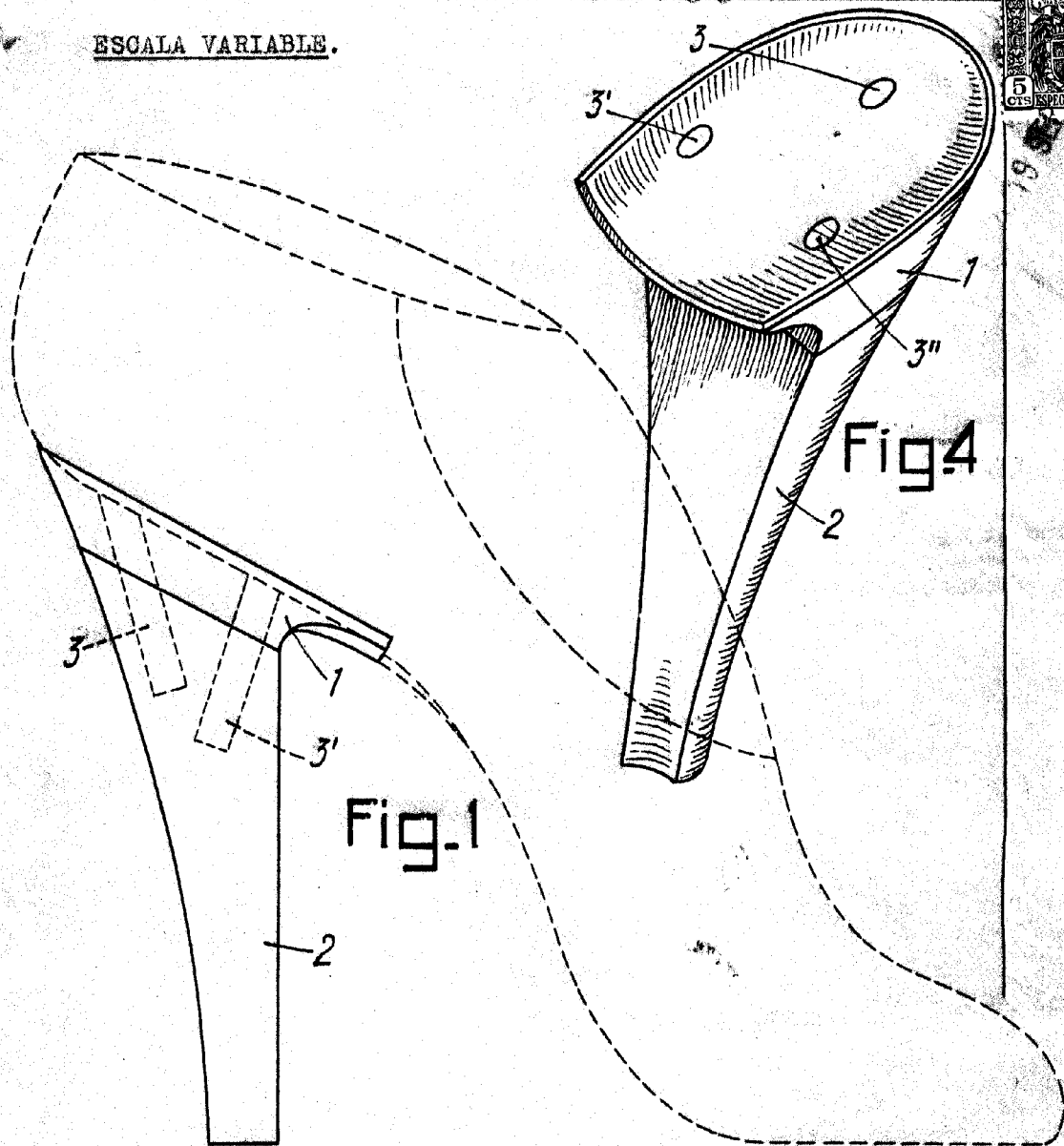

Fig. 1

Fig. 4

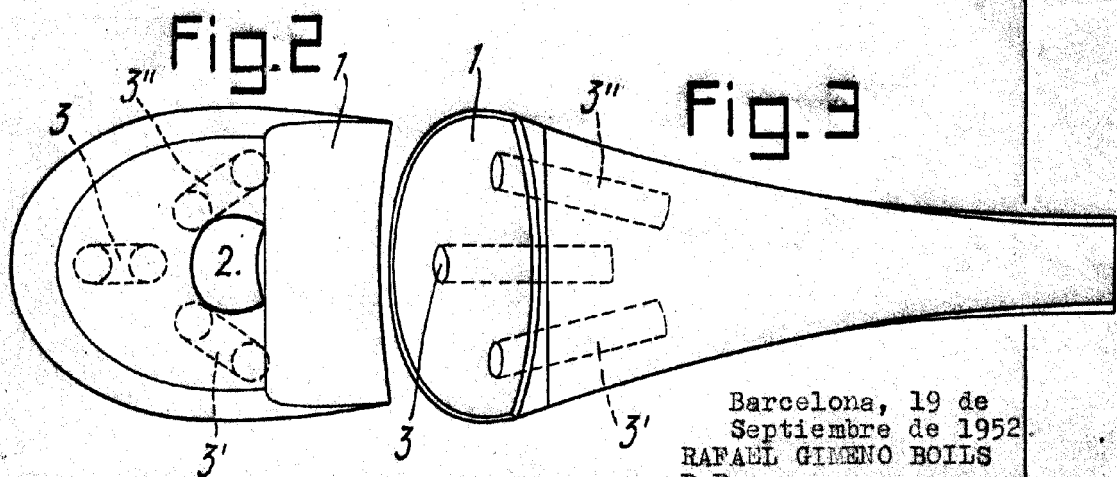

Fig. 2

Fig. 3

Barcelona, 19 de Septiembre de 1952.
RAFAEL GIMENO BOILS

J. GOMEZ ACEBO y CIA

[Handwritten signature]