

para PORTAFILTROS UNIVERSAL, a favor de Don Ramon Grifé Bruguera y don Jaime A. Segarra Benet, españoles, mayores de edad y residentes en Madrid, Alcalá 30 y Velázquez 28, respectivamente, direccion postal Apartado de Correos 560.

MEMORIA DESCRIPTIVA

Los técnicos encargados del perfeccionamiento del material fotográfico, han prestado poca atención a los portafiltros a pesar de que el uso de los filtros se está haciendo obligatorio. Hoy, como antes, la montura de éstos se hace según el diámetro del objetivo a que ha de aplicarse. El portafiltro destinado a una lente de 30 milímetros no podrá ser utilizado en otra de 20 o de 42. El aficionado a la fotografía se ve precisado a adquirir tantos juegos de filtros como objetivos haya de utilizar, lo cual resulta embarazoso y caro.

Viene a subsanar todos esos inconvenientes, el Portafiltros Universal cuyo Modelo de Utilidad solicitamos inscribir y que consiste en lo siguiente: Dos aros que encajan perfectamente y entre los que se coloca el filtro cuyo color ha de emplearse. El aro inferior M va provisto de unas pinzas resorte P y P' que abren al presionar el apéndice lateral M' contra H'. Esa abertura es la que permite colocar el portafiltros sobre el objetivo de la cámara al que queda fuertemente agarrado por la acción del resorte.

La pieza inferior M que describimos, lleva otro aro H perfectamente encajado, que gira alrededor de aquella, al accionar las pinzas cuyas patillas van sujetas a éste aro y a la pieza inferior M, haciendo así posible el giro de aquel y la acción del resorte.

El aro superior N ajusta fuertemente dentro del M por razón de unas pestañas que lo presionan sobre la pared de éste; de esta forma, el cristal queda bien sujeto y apto al fin a que está destinado.

Las ventajas de este portafiltros son extraordinarias: ahorro de dinero y tiempo, ya que es apto para cualquier objetivo. Además se le ha dado al aro superior la forma de parasol con lo que el fotógrafo se evita el empleo de otra pieza de uso casi obligatorio. Los filtros se colocan con extraordinaria rapidez en el portafiltros, y éste a su vez sobre el objetivo sin necesidad de enroscarlo ni encajarlo; basta aplicarlo entre las patillas del portafiltros.

La forma de su construcción y materiales son completamente variables pudiéndose adaptar, como decimos, a todos los objetivos, aunque para mayor comprensión, y a título de ejemplo solamente, lo expresamos en la forma que lo hacemos en el adjunto dibujo, quedando todo ello comprendido dentro del espíritu de las siguientes reivindicaciones.

NOTA

Descrito el objeto y utilidad de esta invención, lo que se declara

como no divulgado ni practicado en España, comprende las siguientes

REIVINDICACIONES

- 1) Se reivindica un Portafiltros Universal aplicable a todos los objetivos, que se caracteriza por estar formado de dos piezas redondas y huecas que encajan perfectamente con objeto de colocar entre ambas el filtro que se desee.
- 2) Se reivindica en relacion con la anterior reivindicacion el que la pieza superior, con formato de parasol, lleva unas pestañas en el lugar que acopla con la inferior con objeto de que presione sobre las paredes interiores de ésta, inmovilizando así el filtro que se emplee.
- 3) Se reivindica en relacion con las anteriores reivindicaciones, el que la pieza inferior lleva unas pinzas cuyas patillas van sujetas a la misma y a un aro que gira a su alrededor.
- 4) Se reivindica en relacion con las anteriores reivindicaciones, el que las pinzas en cuestion cierran por accion de su resorte y pueden abrir hasta el total diámetro del portafiltros cuando con la mano se aproximan dos apéndices laterales, uno acoplado a la pieza inferior y otro formando parte del aro que gira a su alrededor.
- 5) Se reivindica en relacion con las anteriores reivindicaciones el que estas pinzas por accion de su resorte pueden apresar la boca de cualquier objetivo al que queda, de este modo, acoplado el portafiltros objeto de estas reivindicaciones.
- 6) Se reivindica un Portafiltros Universal.

Lo que se describe y reivindica en la presente Memoria descriptiva que consta de dos hojas foliadas escritas a máquina por una sola cara acompañadas de una lámina de dibujos.

Madrid de Agosto de 1.952

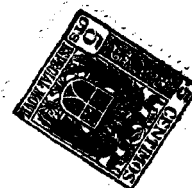
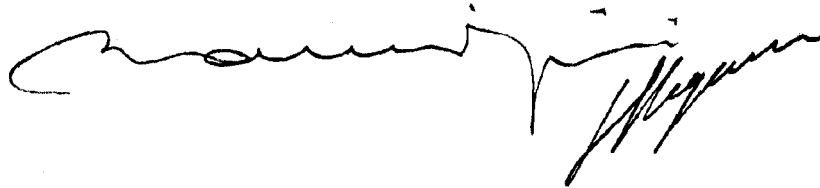

Portafiltros Universal.

41898

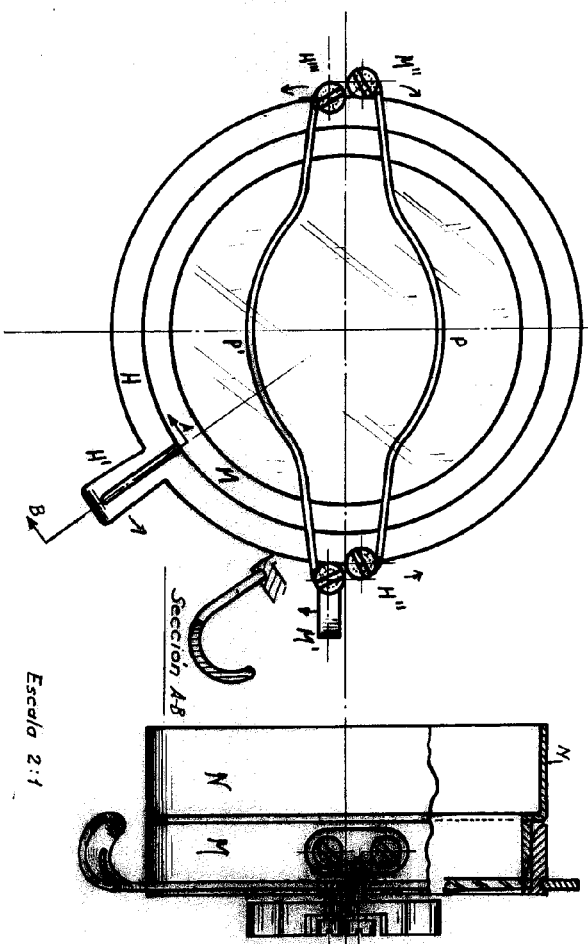

Escala 2:1

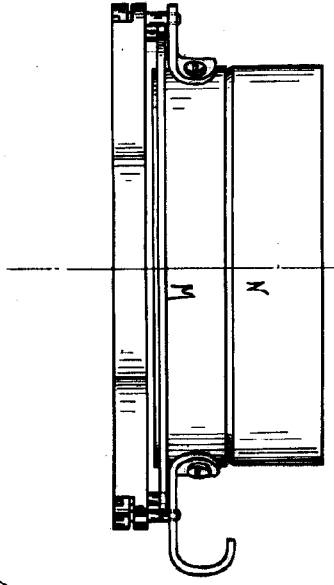

Madrid de de 1952

82614

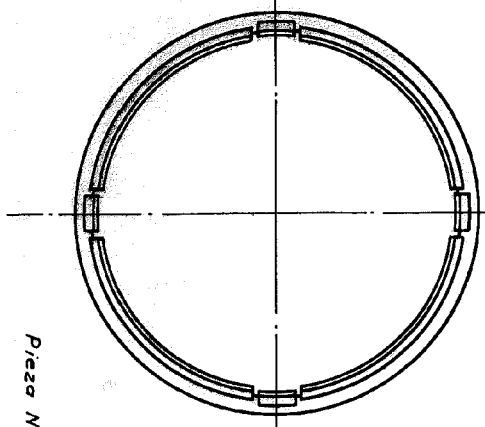

Pieza N

