

32583.

32583

16 SEP



MEMORIA DESCRIPTIVA  
DEL  
MODELO DE UTILIDAD

que por 20 años, para España y sus Posesiones, se solicita a favor de DON MANUEL DELGADO ORTEGA, de nacionalidad española, domiciliado en SEVILLA (España) calle Imagen, n.º. 13 por: "UN APARATO DE ANUNCIOS LUMINOSOS".-

-o-o-o-o-o-o-o-

5 Este modelo que nos ocupa y cuyo registro se solicita, se caracteriza por estar constituido por un aparato para anuncios luminosos que representa la embocadura de un teatro, con una disposición adecuada de cristales para la colocación de anuncios, resultando de una gran vistosidad y utilidad publicitaria y muy económica su construcción.

10 Está formado por un cuerpo caja (1-fig.1-2) construida en metal, madera o de cualquier otra clase de material que se desee de forma rectangular, con unas molduras (2-fig.1) embutidas o talladas bién del mismo material o de cualquier otro que se desee, las cuales pueden ser de

3-9583



cualquier figura que se desee, bien cilíndrica, rectangular etc., pudiendo ir tallada o superpuesta.

15 En el centro imitando la embocadura de un teatro llevando en la parte superior un dosel (3-fig.1) y a derecha e izquierda del mismo dos cortinas (4-fig.1) recogidas presentando en el fondo del escenario una serie de divisiones (5-fig.1) en la forma y figura que se desee para la colocación de los anuncios; entre el cuerpo (1-fig.1-2) y la embocadura del teatro llevará también otra serie de divisiones (6-fig.1) de mayor tamaño que los anteriores, y también de forma y figuras variadas para colocar anuncios.

20 En el interior del cuerpo caja (1-fig.1-2), llevará una disposición convenientemente adecuada de espejos y dos lámparas (7-fig.2) fluorescentes que al encenderse, reflejarán sobre los espejos y estos proyectarán la luz por igual sobre los anuncios insertos en los cristales (5-6-fig.1). En sus laterales del cuerpo (1-fig.1-2) llevará unas ranuras (8-fig.1-2) para la aireación del mismo, llevándolo acoplado en una de las esquinas e interiormente un aparato (9-fig.2) eléctrico-mecánico para efectuar el medido y apagado de los anuncios en el tiempo deseado.

25 El aparato luminoso puede ser construido de cualquier tamaño y material adecuado; todo según se detalla en el dibujo adjunto que lo forman:

30 La fig. 1. El aparato visto por su cara anterior y en perspectiva y

La fig. 2. Vista interior del mismo.

#### -R E I V I N D I C A C I O N E S-

40 Se reivindica como de la propia y nueva invención la propiedad y explotación exclusiva de:

1º.-Un aparato de anuncios luminosos, caracterizado por

-3-25 83



45

estar constituido por un cuerpo caja de madera, metal o cualquier otro material adecuado que en el centro forma una imitación de la embocadura de un teatro, llevando en el fondo del escenario una serie de divisiones para la colocación de anuncios en la forma que se desee, sobre la parte exterior de la embocadura hasta la unión con el cuerpo caja llevará también otra serie de divisiones al igual que las anteriores distribuidas convenientemente.

50

2ª.- Un aparato de anuncios luminosos, según la reivindicación, caracterizado por estar constituido el interior del mismo por una serie de espejos convenientemente dispuestos, que al encenderse dos lámparas fluorescentes, éstas reflejan sobre los espejos los cuales proyectarán la luz por igual sobre los anuncios, llevando para la aireación interior del aparato, unas ranuras convenientemente dispuestas en sus laterales.

55

60

3ª.- Un aparato de anuncios luminosos, según reivindicaciones anteriores, caracterizado por consistir esencialmente en: "UN APARATO DE ANUNCIOS LUMINOSOS".-

Consta la presente memoria descriptiva de tres hojas numeradas y mecanografiadas en una sola cara a las que se acompaña un plano para su mejor comprensión.

MADRID, 16 Septiembre de 1952.-

Rodolfo de la Torre  
P.



Figura 1

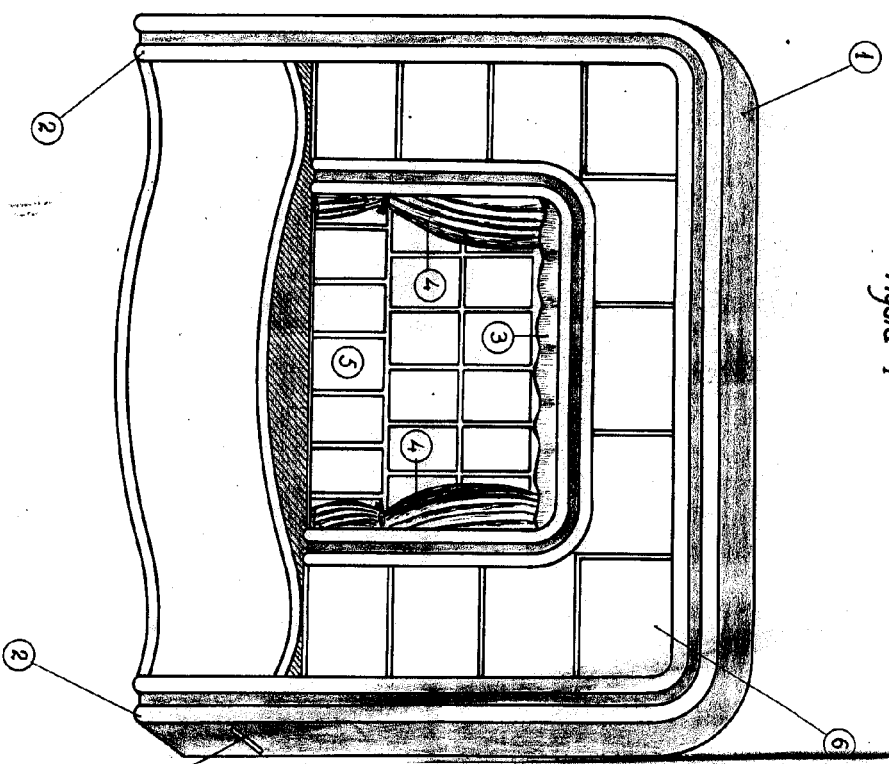

626

Figura 2

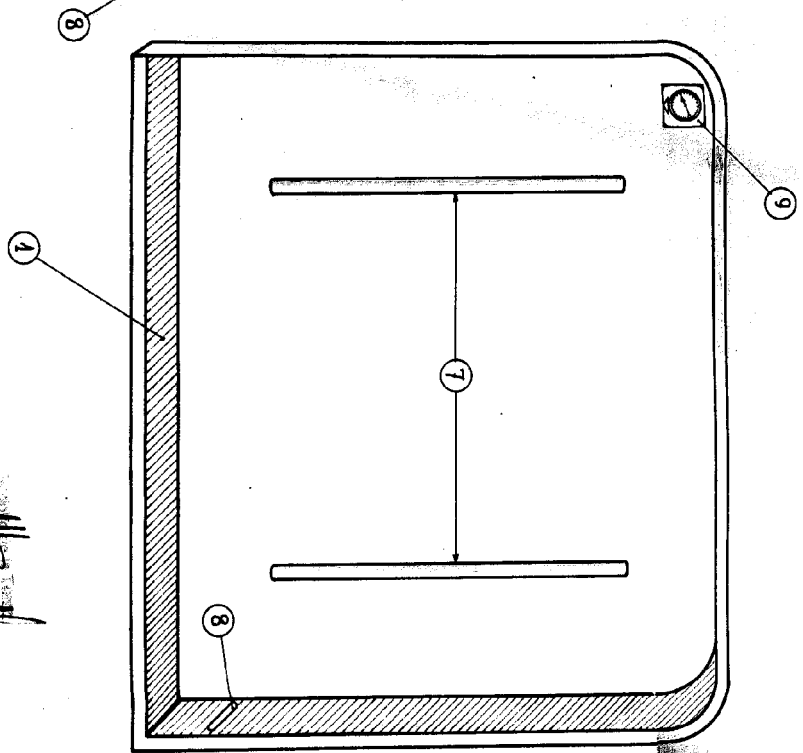

Escala: Variable.

*Manuel Delgado Ortega*  
D. F. Manuel Delgado Ortega