



32581

M O D E L O
D E
U T I L I D A D

a favor de Don Joaquín MASDEU SAENZ-DIENTE, de nacionalidad española, residente en Barcelona, Calle Hurtado, 30, por "BRAZO RETENEDOR DE LOS CONTACTOS EN RELEVADORES ELÉCTRICOS".

- . -

MEMORIA DESCRIPTIVA

- La presente invención se refiere a un brazo retenedor de los contactos en relevadores eléctricos, destinado especialmente para ser aplicado en el relevador del tipo descrito y reivindicado en el modelo de utilidad N^o 31.874 del propio solicitante, mediante cuyo brazo se evitan flexiones perjudiciales a las láminas fijas de los contactos, asegurándose el buen funcionamiento eléctrico del relevador, que en las realizaciones desprovistas de este elemento complementario están expuestas a irregularidades mecánicas que se traducen en defi-
- 5.
- 10.



32581 1

ciente funcionamiento del circuito o instalación del que depende el relevador.

5. Esencialmente, el brazo objeto de la invención consiste en una pieza de material aislante formada por un sector curvado de anchura correspondiente a la del porta-contactos del relevador, cuyo sector va provisto interiormente de unos salientes en número equivalente al de las láminas de contacto, prolongándose por la parte opuesta este brazo en un apéndice provisto de un tornillo o análogo para su fijación sobre el martillo dependiente de la armadura móvil del electroimán que constituye el relevador.

10. Una vez montado este brazo sobre el referido martillo, la zona curvada del mismo queda situada sobre las láminas de contacto, actuando los pivotes interiores de aquella pieza de apoyo o sostén de las láminas fijas del relevador, las cuales de esta forma no sufren flexión alguna cuando sobre ellas vienen a incidir las láminas contiguas accionadas por el impulsor transversal del propio martillo articulado. Sean cual fuere la presión para el contacto, las láminas posteriores o fijas posibilitan un perfecto contacto al mantenerse inalterablemente en la mismo posición gracias a los pivotes o salientes del brazo retenedor mencionado.

20. Para la mejor comprensión de la presente memoria descriptiva, se acompaña un dibujo en el que, tan sólo a título de ejemplo, se representa un caso práctico de realización de un brazo retenedor de las características

25.



32581

indicadas.

5. En dicho dibujo, la figura 1 es una vista del brazo retenedor en la posición de circuito abierto del relevador; la figura 2 muestra este mismo brazo en la fase correspondiente al cierre del circuito; la figura 3 es una vista en planta del relevador con el brazo indicado; y la figura 4 es una vista en perspectiva de la pieza objeto de la invención.

10. El brazo objeto de la invención está formado por una pieza dividida en un sector curvado -1- y un apéndice recto -2-, hallándose provisto el primero en su cara interna de unos pivotes o salientes -3-, y el segundo, de un orificio para paso del tornillo -4-, que puede actuar al propio tiempo para la fijación del martillo -5- sobre la armadura móvil -6-, articulado a la fija -7- o núcleo de la bobina -8- del relevador.

20. La cara cóncava de este sector curvado -1-, cuya anchura es equivalente a la del cuerpo portacontactos -9-, queda situada sobre las cabezas o bornes de las láminas -10- y -11-, de las que las primeras son impulsadas por la pieza transversal -12- del martillo -5- para establecer contacto con las segundas, efectuándose el contacto por los bornes correspondientes y gracias a la flexión de aquellas láminas -10-.

25. La pieza curvada -1- es portadora en su cara interna de tantos pivotes o salientes -3- cuantas son las láminas -11-, a las que aquellos mantienen en la debida posición sea cual fuere la situación de la armadura



móvil -6-, de la que depende el brazo retenedor, el cual, como se desprende de la observación de las figuras, obra de apoyo de dichas láminas posteriores -11- en evitación de que las mismas, al apoyarse sobre ellas las flectoras -10-, sufran tensiones o movimientos indebidos, que darían lugar a la anulación del contacto si quedaran sus cabezas excesivamente alejadas de la trayectoria que siguen las de las láminas contactoras -10- movidas por el martillo -5- a través de su impulsor -12-.

5. Gracias a la adopción de este brazo retenedor -1- -2-, queda asegurado un perfecto contacto entre las láminas de conexión eléctrica -10- y -11-, ya que las segundas quedan libres de deformaciones y se mantienen siempre a la debida distancia de las primeras para que sus bornes puedan tocarse al recibir corriente el electroimán.

10. La forma que adopta este brazo puede apreciarse en la figura 3, aun cuando cabe indicar que la misma, al igual que el material de que está constituido, puede variar, siempre que el mismo sea aislante para impedir contactos indebidos con las láminas posteriores -11-.

20. Las ventajas que supone el empleo del brazo retenedor o de apoyo descrito son varias, entre las que cabe citar la seguridad con el contacto, la imposibilidad de averías y la completa protección de las láminas contactoras correspondientes.

25. Serán independientes del objeto de la invención los materiales, formas y dimensiones del brazo descrito,



32581

siempre que las variaciones que se introduzcan no afecten a su esencialidad.

- . -

N O T A

Se reivindica como objeto del presente modelo de utilidad:-

5. 1. Brazo retenedor de los contactos en relevadores eléctricos, especialmente de aplicación en el relevador descrito y reivindicado en el modelo de utilidad N^o 31.874, que consiste esencialmente en una pieza de material aislante de forma y dimensiones adecuadas, dividida
10. en un sector curvado y en una prolongación o apéndice recto provisto de los medios para su fijación en el martillo o armadura móvil del relevador, cuya pieza presenta en la cara cóncava de su sector curvado uno o varios salientes o pivotes destinados a servir de apoyo
15. para las láminas fijas o posteriores del portacontactos, las cuales se mantienen inmóviles y detenidas por dichos pivotes en las dos posiciones del circuito abierto y cerrado del electroimán, a los fines de mantenerse a la debida distancia para un perfecto contacto de las láminas
20. flexibles que son impulsadas por la extremidad transversal del martillo accionador, estando en proporción directa la anchura del sector curvado del brazo retenedor con la del portacontactos, y el número de pivotes o salientes



32581

de apoyo, con el de láminas posteriores o estables del relevador, al efecto de obtener la detención conjunta de todas estas últimas al presionar contra ellas las flexibles.

- 5. 2. Brazo retenedor de los contactos en relevadores eléctricos, según la reivindicación anterior que se caracteriza por el hecho de que el sector curvado del mismo queda situado con su cara cóncava sobre las cabezas de los juegos de láminas contactoras, a fin de que en las dos posiciones extremas puedan actuar libremente sobre las láminas posteriores los correspondientes pivotes o salientes de apoyo.

3. Brazo retenedor de los contactos en relevadores eléctricos.

La presente memoria consta de seis hojas foliadas, escritas por una sola cara.

Barcelona, a 11 de septiembre de 1952.

Joaquín MASDEU SAENZ-DIENTE

p.a.

32581

Fig. 1

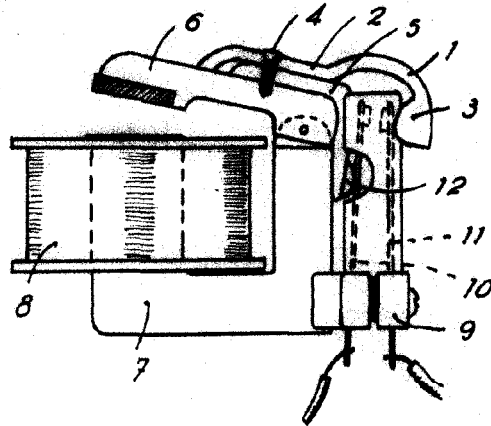

Fig. 2

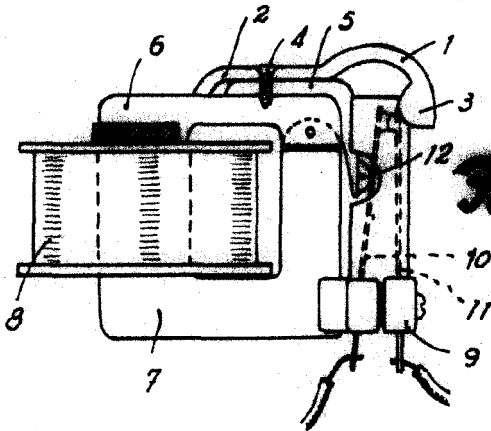

Fig. 3

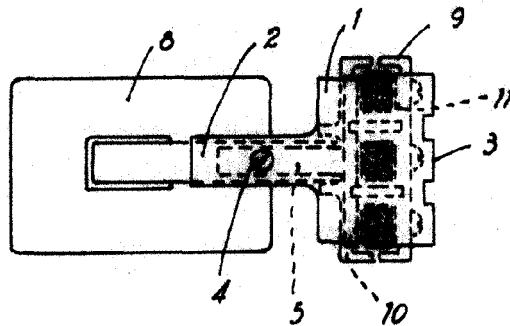
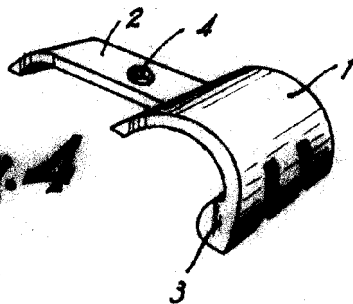

Fig. 4



Barcelona, 11 Septiembre 1962
Joaquín Masdeu Sánchez-Diente
P. A.