

32565



32565

MODELO DE UTILIDAD

por 20 años

por "UN DISCO FONOGRAFICO CON LOS TITULARES SONOROS", a favor de D. Federico Jarque Serralls, de nacionalidad española, domiciliado en Barcelona, Travesera de las Corts, nº 365.

=====

MEMORIA DESCRIPTIVA

5. Al vulgarizarse, cada día más, el uso de dispositivos para el cambio automático de discos, ocurre que los oyentes no tienen ocasión de saber que disco se va a interpretar, o cual ha sido el que se acaba de oír. Y ello, si no se trata de una "suite" musical debidamente ordenada, lo cual no es frecuente, es un molesto inconveniente.

Para subsanarlo, el recurrente ha ideado y puesto en ejecución práctica un nuevo disco con sus titulares sonoros, que por ser nuevo y de su propia invención solicita



10. que se le garantice en su propiedad y explotación exclusiva, mediante la concesión del Modelo de utilidad a que se refiere la presente memoria descriptiva.

15. La esencialidad del nuevo disco, es la de que en el arranque, o en el final, o en ambas partes a la vez, de la ranura impresionada, se ha grabado, sonoramente, el título de la obra y el nombre del autor, con o sin la referencia de los artistas que interpretaron la obra para su grabación.

20. Como puede comprenderse, bastan para ello, una sola o unas pocas espirales del ranurado, conforme puede verse en los dibujos que, a título de ejemplo, se adjuntan a esta memoria, y en los que -1- es el disco, -2- las ranuras, -3- la zona inicial, y -4- la final, destinadas a la emisión del título de la obra y nombres del autor e intérpretes. Y tal como se representa en la figura II, cabe que estas espiras, iniciales o finales, se graben en unas zonas más periféricas o más centrales, del disco, si bien enlazadas con la parte central dedicada a la obra, por si interesa prescindir de su emisión en algún caso.

30. A los efectos legales del Modelo que se solicita, serán variables todos cuantos detalles no afecten, alteren, cambien o modifiquen la esencia del disco descrito.

N O T A.

35. Se reivindica como objeto de este registro por Modelo de utilidad:

40. 1.- Un disco fonográfico con los titulares sonoros, que se caracteriza porque en el arranque de su ranura espiral sonoramente grabada, o al final de la misma, o en ambas partes a la vez, esté grabado acústicamente el título de la obra, el nombre de su autor, y eventualmente el de los artistas o conjuntos que la interpretaron a los efectos de

32565



grabación.

45. 2.- El propio disco de la reivindicación anterior, caracterizado por el hecho de que la zona inicial o final de la ranura, grabadas con el título de la obra y nombres del autor e intérpretes, queden dispuestas sobre unas espiras separadas hacia afuera, o hacia el centro del disco, y algo distanciadas de la espiral grabada con la obra musical o hablada que forma el cuerpo principal del disco.

50. Sean cuales fueren las circunstancias que concurren con la esencialidad del Modelo de utilidad definido en las anteriores reivindicaciones, cual objeto es:

3.- "UN DISCO FONOGRAFICO CON LOS TITULARES SONOROS".

55. Consta la presente memoria de tres hojas foliadas, mecanografiadas por una sola cara y del dibujo unido a la misma.

Barcelona veintiuno de agosto de mil novecientos cincuenta y dos.

P. A. de D. Federico Jarque Serralls,
L. DURÁN
P. P.

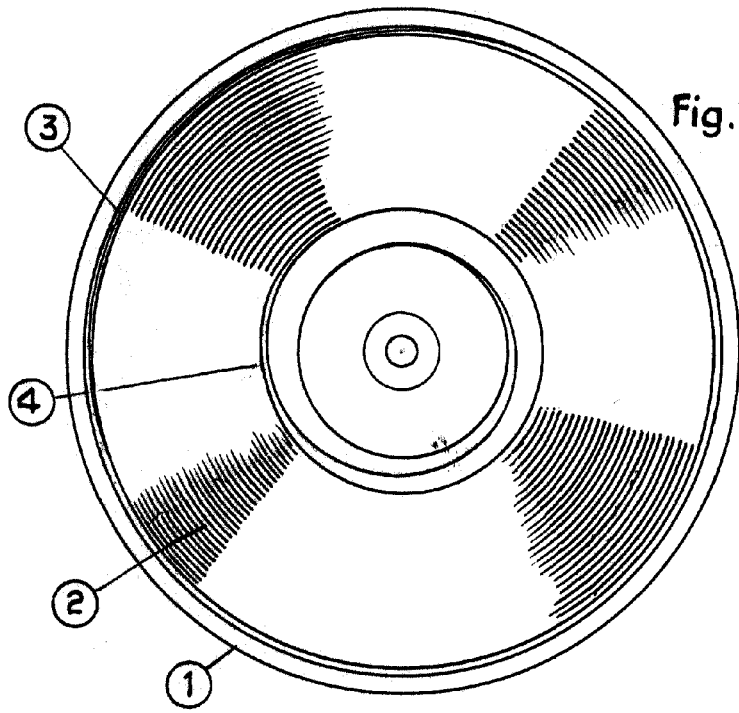

Fig. I

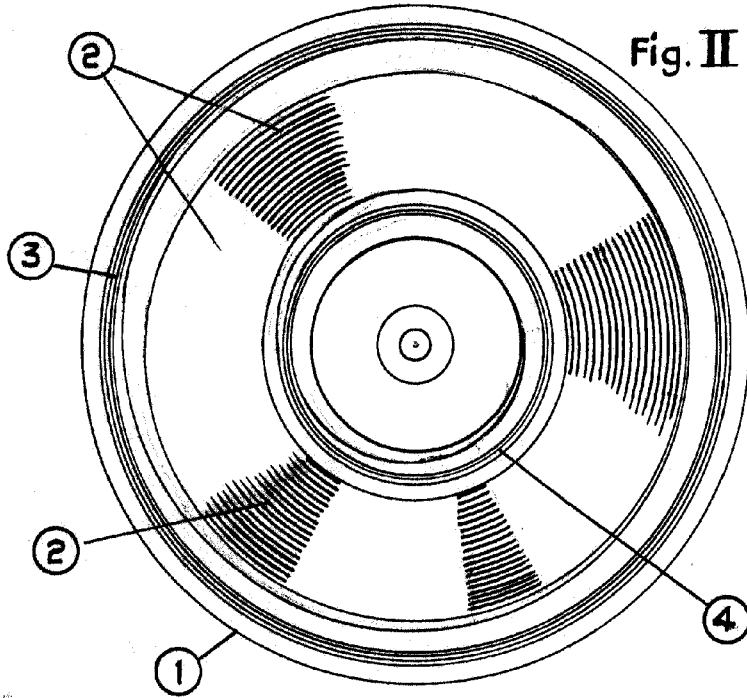

Fig. II

BARCELONA 21 AGO. 1952
F. OLIVAN

ESCALA VARIABLE