

32521



MEMORIA DESCRIPTIVA

que se adjunta a la solicitud de un modelo de utilidad por veinte años en España por: "PALILLERO ESPECIAL PLÁSTICO", a favor de D^a UNIDAD FERRERIA FRIAS, residente en Madrid, calle Martires Concepcionistas 7-1^a. int. izq.

Este modelo de utilidad para palillero especial plástico está destinado para abastecer en gran escala al mercado nacional, tanto a los particulares en general como en especial a los diversos establecimientos públicos (bares, cafés, restaurantes etc.), en donde son imprescindibles los llamados servicios de mesa, teniendo la ventaja sobre los otros tipos usuales de palilleros, que los palillos en él contenidos, bien de madera, celuloide o similares, salen al mismo por un orificio (semicircular o cuadrado), de diámetro aproximadamente igual al de los palillos de mesa normales, de uno en uno, sin necesidad de sorber o tocar los restantes, cuando la persona que precisa de este servicio va a utilizarlos.

Por su sencillo y original sistema de cierre, la operación de cargar el palillero de palillos se hace sencilla y rápidamente; se efectúa abriendo el palillero, separando su tapa lateral del cuerpo propiamente dicho (en donde se alojan un número variable de palillos, de un tirón, ya que la misma empuja a presión.



El que precisamente se emplea, en este modelo de utilidad, el material plástico en su fabricación, reporta las siguientes ventajas prácticas:

- 5 a) Poco peso y estructura sólidas, sobre todo si el plástico a emplear es el llamado "poliestireno".
- b) Poderle dar fácilmente cualquier dimensión y forma apropiadas, así como colorido vario y atractivo, facilitando su introducción en el mercado nacional, con la consiguiente adaptación y uso generalizado del sistema, predominantemente, higiénico.
- c) Poder fabricarse el mismo en gran escala, ya que fabricado el molde, la tarada de piezas es rápida para abastecer todas las necesidades del mercado nacional.
- 15 d) Facilitar el cierre a presión, por la extraordinaria flexibilidad de estos plásticos, siendo este sistema de cierre de la tapa lateral el más sencillo y rápido para separarla del cuerpo y reponer los palillos necesarios.
- e) Resulta aún más su aspecto higiénico, por las peculiares características externas de los modernos plásticos, siendo fácilmente lavables (en caso de ensuciamiento de polvo etc.) con una esponja o trapo humedecido en agua; esta cualidad es un estímulo más para que lo adquirieran los establecimientos públicos antes señalados, proporcionando así al público en general mayor comodidad y limpieza en la práctica del servicio.

25 El palillero en sí se caracteriza por componerse de dos piezas - cuerpo y tapa - de material plástico (poliestireno, baquelita, resinas de uraa etc.) de colores y tamaño variables, totalmente independientes, que encajan entre sí a presión, gracias a la flexibilidad del material plástico a emplear, pudiendo 30 o no llevar como ayuda botones cilíndricos o estrías alargadas, bien en la tapa o en el cuerpo y con o sin entrantes opuestos inversamente.



En el caso de que tapa y cuerpo encajen por simple presión, esta se consigue por la diferencia de ángulo en las terminaciones de sus paredes y siempre gracias a la flexibilidad del material a emplear. Ambos - tapa y cuerpo - no se desprenden con facilidad, sino es mediante un tirón, para lo cual se sujeta con una mano el cuerpo y se tira de la tapa (o viceversa).

El cuerpo del pelillero se caracteriza por ser de forma cuadrada-rectangular, alargado y lleva hacia el centro de la parte inferior una ligera canal, saliente, para facilitar la salida de los pelillos por el orificio en que termina la misma en el lado opuesto al de la tapa; agujero que puede ser semicircular, circular o cuadrado. Con objeto de que el pelillero pueda descender correctamente encima de las mesas, mostradores etc. lleva en su parte inferior unos soportes como los que se ilustra en el diseño u análogos.

La tapa se caracteriza por ser también cuadrada o rectangular y correspondiente de tamaño para encajar a presión exactamente con el cuerpo del pelillero, en el que van alojados los pelillos.

Los pelillos que se utilicen pueden ser bien cuadrados o redondeados y ovalados y como antes se ha dicho salen sin dificultad, por el orificio del cuerpo, bastando para ello con agitar el pelillero con una sola mano, aun sin cambiar de posición horizontal el mismo, imprimiéndole un ligero movimiento lateral.

La 1ª Figura conjunta muestra el cuerpo del pelillero con la tapa colocada siendo: a) el cuerpo propiamente dicho, b) la tapa, c) los soportes, d) canal, e) orificio de salida. La figura 2ª diseña la tapa separada. La Figura 3ª el pelillero en su conjunto. Todo ello a base de ejemplo, sin limitarse en absoluto el fondo de cuanto se consigna y reivindica en la presente memoria.

E O P A

El presente modelo de utilidad comprende las siguientes reivindicaciones:

1.^a- Palillero especial plástico para contener palillos de madera, celuloide o similares, para su uso como servicio de mesa por los particulares en general y en especial en establecimientos públicos, tales como bares, cafés, restaurantes y del tipo...

2.^a- Palillero especial plástico para palillos, cuadrado, redondo u ovalado, que salen de uno en uno del cuerpo del mismo, en posición horizontal, por un orificio situado en el lado inferior y básico del cuerpo, en la terminación de la hendidura o canal interna, anular que puede ser semicircular, circular o cuadrado y que permite el paso de los palillos al exterior.

3.^a- Palillero especial plástico, caracterizado por componerse de dos piezas totalmente independientes de material plástico de forma cuadrada o rectangular y dimensiones apropiadas, que encajan entre sí a presión, gracias a unos salientes, estrías o botones, alargados o cilíndricos, que llevan inversa e indistintamente la tapa y el cuerpo del palillero, con o sin hendiduras en el interior de las paredes, exactamente opuestas a dichos salientes; o que también pueden encajar por la simple presión, sin salientes o entrantes algunos, por diferencia de ángulo entre las paredes de tapa y cuerpo.

4.^a- Palillero especial plástico (poliestireno, resinas de urea, baquelita u otro cualquiera) caracterizado por la flexibilidad del material que permite el cierre a presión de las piezas tapa y cuerpo, siendo el mismo idóneo por la variedad de colores que lo hacen atractivo con la consiguiente adaptación del sistema por parte del público en general, por presentar mayores garantías de higiene, que el sistema en sí contiene, siendo además este material plástico fácilmente lavable.

5.^a- Palillero especial plástico para palillos de madera, celuloide y similares, de formas cuadrada, redonda u ovalada.



6º.- Palillero especial plástico.

Todo ello de acuerdo con lo que se consigna y reivindica en la presente memoria descriptiva y que se ilustra con los dibujos o figuras adjuntas.

Esta memoria consta de cinco hojas foliadas y escritas a máquina por una sola cara.

Madrid 11 de Septiembre de 1952

J. Ferrera

Unidad Ferreira Frías

Fig. 1ª

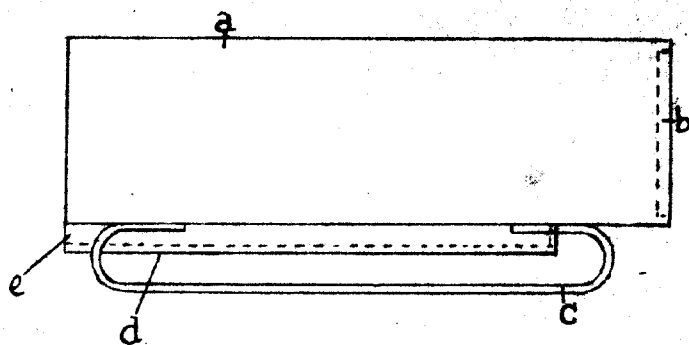

Fig. 2ª

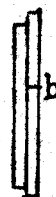
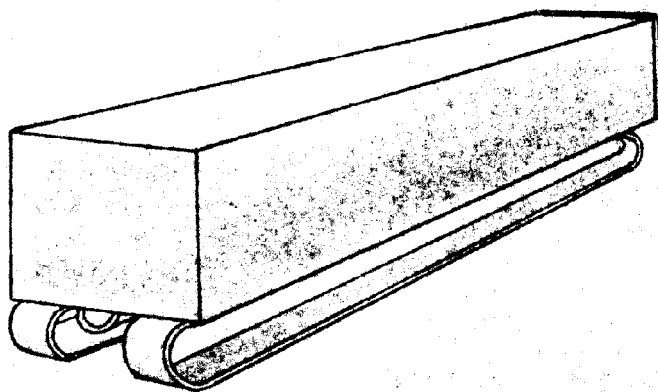

Fig. 3ª



Madrid ^{ESCALA VARIABLE} Septiembre 1952

J. Ferrer