

32510



MEMORIA DESCRIPTIVA

Correspondiente a la solicitud de registro de Modelo de Utilidad que, por veinte años, se solicita para España y sus Colonias, a favor de Don Benito MANSO ALONSO, de nacionalidad española, residente en San Sebastián (Guipúzcoa), Paseo de Colón número 7 - 5ª,

p o r

" PEINE DE DOBLE ACCION PARA IMITACION DE MADERAS "

En la pintura de decoración uno de los problemas que se --
presentan como de más difícil ejecución es el de la imitación
de maderas, ya que requiere una gran experiencia y una acer-
tada elección de materiales para poder lograr un resultado --
satisfactorio.

Para simplificar estos trabajos y conseguir perfectas imita-
ciones de toda clase de veteados, no sólo por aprendices, si-
no por simples aficionados, se ha ideado y realizado el peine
de doble acción que constituye el objeto de la presente Memo-
ria descriptiva y uno de cuyos posibles ejemplos de realiza-



ción se representa, con carácter no limitativo, en los adjun-
tos dibujos, que representan un peine en vista lateral y en
sección.

15 Está constituido por un cuerpo (1), en caucho o materia de
similares características de elasticidad y fácil limpieza, -
cuya parte superior, de mayor longitud, adopta forma de media
caña (2), con una serie de nervaduras semicirculares (3) en
su parte superior; de la parte inferior axial, y perpendicu-
larmente al plano de dicha mediacaña, desciende un cuerpo --
20 rectángular (4), sin aristas vivas, que se prolonga en la --
parte inferior en una serie de púas (5), que forman el peine
propiamente dicho.

25 Para su empleo no es posible dar reglas determinadas, ya -
que las diversas posiciones que han de darse al peine, tanto
por la parte de las púas como en el de las nervaduras semi--
circulares concéntricas de su parte opuesta, dependerán de -
la clase de madera a imitar y de los tipos de pintura emplea
dos, pero para cualquier experto en la materia será fácil --
comprender la forma de su utilización, así como los buenos -
30 resultados de los trabajos con él realizados.

Claro es que el ejemplo descrito y representado podrá ser
alterado en detalles secundarios de materia, forma y dimen--
siones, sin que por ello se abandonen las ideas básicas del
objeto de ésta Memoria.

5

N O T A

EN RESUMEN: El Modelo de Utilidad que, por veinte años, se
solicita para España y sus Colonias, ha de recaer sobre las
siguientes reivindicaciones:

40 1ª:- " PEINE DE DOBLE ACCION PARA IMITACION DE MADERAS ",
que se caracteriza por estar constituido por un cuerpo, de --
goma o materia de similares características, que adopta for-
ma rectángular sin aristas vivas, y en uno de cuyos lados ma

32510₃



SEP. 1952

45

yores lleva, formando pieza con él y perpendicularmente dispuesto, una media caña de mayor longitud y provista en su superficie curva de una serie de nervaduras anulares concéntricas, presentando en el lado opuesto a la media caña una serie de púas, prolongación de dicho cuerpo y destinadas al peinado inicial de la pintura, que se completará con adecuados movimientos de la media caña sobre ella.

50

2ª.- Por último, se reivindica como objeto sobre el que ha de recaer el Modelo de Utilidad que por veinte años, se solicita para España y sus Colonias,-----

p o r

" FEINE DE DOBLE ACCION PARA IMITACION DE MADERAS "

55

Todo conforme queda expresado en la presente Memoria descriptiva que consta de tres páginas escritas a máquina por una sóla cara y plano que se acompaña.

Madrid, 9 de Septiembre de 1.952.

P.A.,



32510¹²

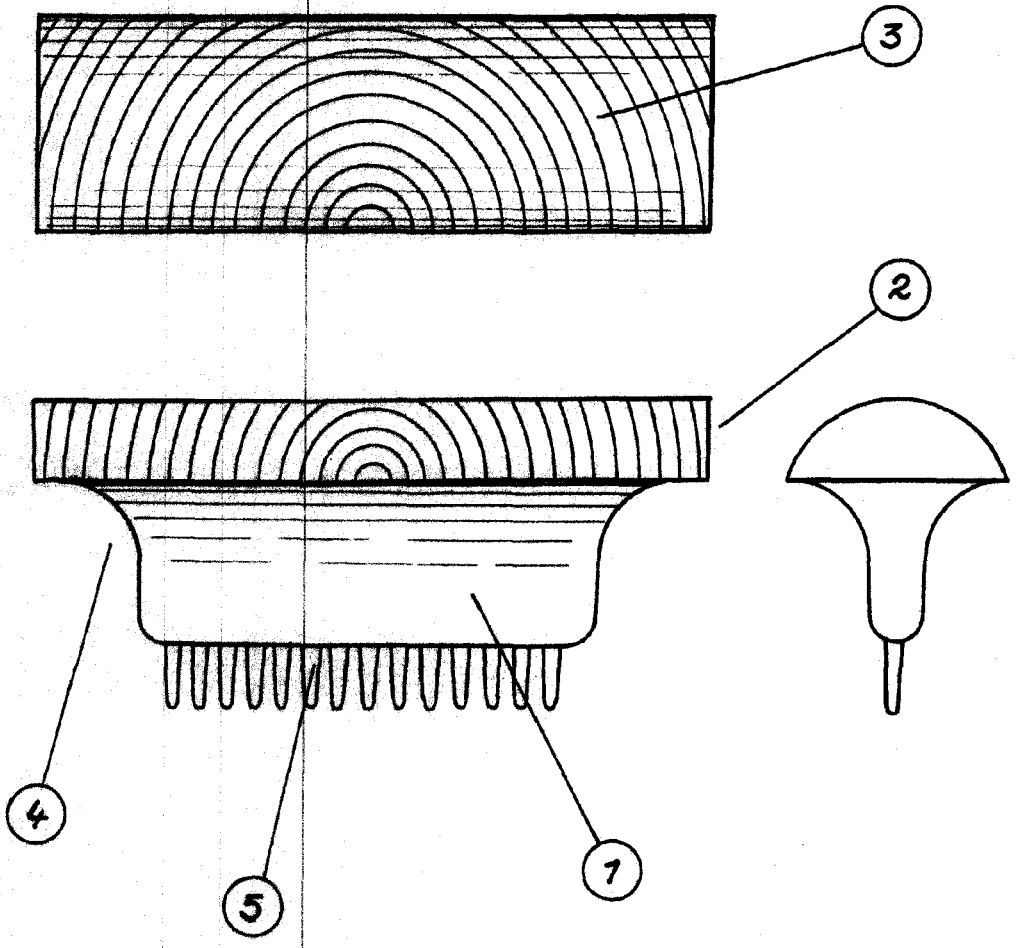
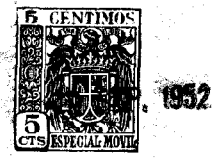

ESCALA VARIABLE
MADRID, 9 Septiembre 1.952.

P.A.
[Handwritten signature]