

32502

32502



MEMORIA DESCRIPTIVA

correspondiente a un modelo de utilidad por veinte años, para todo el territorio español, colonias y protectorados, por: " UN SONAJERO ", a favor de Don Fernando Pérez Santa María Campos, de nacionalidad española, domiciliado en MADRID, Avda. de José Antonio nº 7.

El presente modelo de utilidad tiene por objeto garantizar la explotación exclusiva de un nuevo sonajero musical para los niños, de sonido melodioso y suave.

5

Consta esencialmente de un recubrimiento exterior de celuloide, papel ó cualquier otra materia y forma, en cuyo interior se sitúa el dispositivo musical, consistente en varios alambritos de distinta longitud que atraviesan un disco de metal y se clavan en un taco de madera.

10

Para su mejor comprensión se hace referencia al plano adjunto, donde se ha representado, a título de ejemplo no limitativo, el sonajero objeto de este modelo en figura única con las siguientes referencias:

15

- 1- disco de madera
- 2- chapa metálica adosada a la madera

32502

-9 Str



-3- varillas de alambre acerado de distintos tamaños clavados circularmente en la madera.

-4- disco metálico que golpea los alambres -3-

-5- alambrito que sujeta el badajo -4-

20

-6- enganche del badajo a la cubierta superior -7-

-8- cuerpo del sonajero

-9- cubierta inferior

-10- mango o empuñadura.

25

Agitando el sonajero el disco -4- golpea en los alambres -3- produciendo el sonido armonioso en virtud de la distinta longitud de los mismos, que se hallan clavados en la madera -1- através de la chapa -2-.

30

La cubierta representada en el plano por las piezas -7-, -8- y -9-, puede ser de forma variable, así como la empuñadura.

35

Descrito suficientemente el objeto de este modelo de utilidad, se hace constar que cualquier modificación que se introduzca, ya sea en su forma, dimensiones, proporciones, clase de material empleado o disposición de los distintos elementos que lo integran, se considerará como propio de este modelo, siempre que no altere esencialmente su función característica.

N O T A

40

Se declaran de novedad en España las siguientes

REIVINDICACIONES

45

1ª.- Un sonajero, que se caracteriza por constar de un taco de madera que lleva adosada una chapa metálica provista de orificios através de los cuales pasan unos alambres acerados de distinta longitud que se clavan en la madera en forma circular.

32502



50

2^a.- Un sonajero, según la reivindicación anterior, que se caracteriza porque de la parte superior o tapa del sonajero pende un badajo formado por un aro metálico sostenido por un alambrito mas fino sujeto a la tapa por medio de un hilo o cualquier otro medio, el cual golpea en los alambres situados en forma circular y que por su distinta longitud producen sonidos armoniosos.

3^a.- UN SONAJERO

55

Todo ello según se describe y reivindica en la presente memoria que consta de tres hojas mecanografiadas por una sola de sus caras y se ilustra con el plano adjunto.

Madrid, 9 de Septiembre de 1952

FRANCISCO MORIONES
P. P.

32502



32502

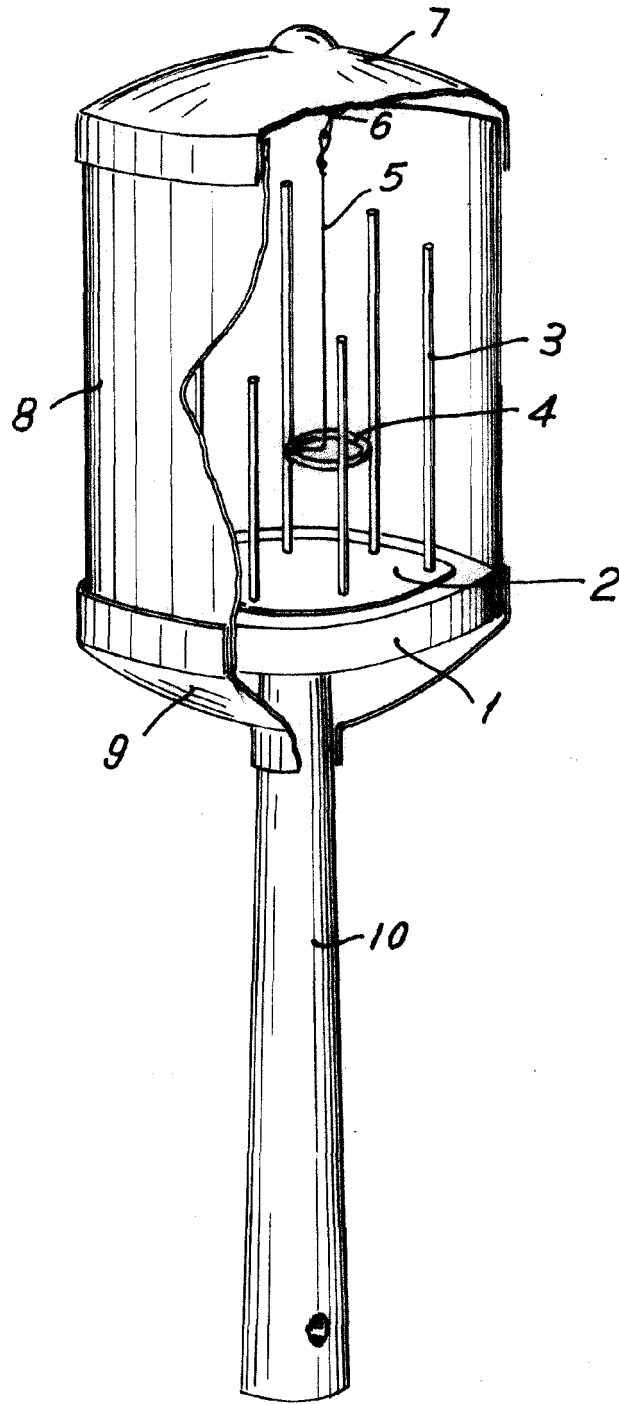

Madrid, 9 de Septiembre 1952

REGISTRACIONES

Escala variable.