

39427

23 A



M O D E L O
D E
U T I L I D A D

a favor de LA ANGELES BADAL AGUARÓN, de nacionalidad española, domiciliada en Barcelona, Paseo de Gracia, 33, por "CUCHARA PERFECCIONADA PARA LA FABRICACION DE LOSETAS".

MEMORIA DESCRIPTIVA

La presente invención se refiere a una cuchara para la fabricación de losetas con modificaciones introducidas en su boca de descarga que permiten una mas perfecta utilidad en el resultado de su empleo.

5. El objeto de la invención consiste esencialmente en que la cuchara va provista de una boca de descarga, con aletas espaciadas que forman unos canales, por donde se vierte el material para construir las losetas.

10. Para la mejor comprensión de cuanto se indica en la presente memoria descriptiva, se acompaña un dibujo en

39427



el que, esquemáticamente y tan sólo a título de ejemplo, se representa un caso práctico de realización del objeto de la invención.

5. En dicho dibujo la figura 1, representa una vista en perspectiva de la boca de descarga; la figura 2, una vista alzada en sección longitudinal; la figura 3, una vista en planta superior; y las figuras 4 y 5, representan vistas en perspectiva de variantes en la realización de las referidas bocas de descarga.

10. En el aludido dibujo, el objeto de la invención está constituido por una boca de descarga -1-, montada en sentido inclinado a la base -2- y provista de unas aletas espaciadas -3- cuya separación entre sí, forma unos canales -4-.

15. En la realización de la figura 4, las referidas aletas están formadas por los dobleces -5- de la propia plancha que forma la boca de descarga; y en la realización de la figura 5, la plancha del fondo de la boca de descarga forma las ondulaciones -6-.

20. Esta distribución facilita, que del ser vertida la masa pastosa de material, caiga estriada en forma que permita, con más facilidad, dar más variedad de dibujo en las losetas fabricadas, al propio tiempo que uniformizar al máximo la colocación de la masa.

25. Se comprende que será independiente del objeto del presente modelo de utilidad, el material empleado en su construcción, dimensiones y todo cuanto no afecte a la esencialidad de la invención.

39427

23 AGO 6



N O T A

Se reivindica como objeto del presente modelo de utilidad:-

1. Cuchara perfeccionada para la fabricación de losetas, que se caracteriza por presentar una boca de descarga, provista de unos canales profundos por los que se vierte la masa pastosa, cuyos canales están separados entre sí por unas aletas longitudinales, formadas por tabiques espaciados o por dobleces de la propia chapa de la cuchara.

2. Cuchara perfeccionada para la fabricación de losetas, según la reivindicación anterior y que se caracteriza por el hecho de que, la boca de descarga va montada en sentido inclinado a la base.

3. Cuchara perfeccionada para la fabricación de losetas.

La presente memoria consta de tres hojas foliadas escritas por una sola cara.

Barcelona, a 23 de agosto de 1952.

Angeles BADAL AGUARÓN

I.a.

Fig.1

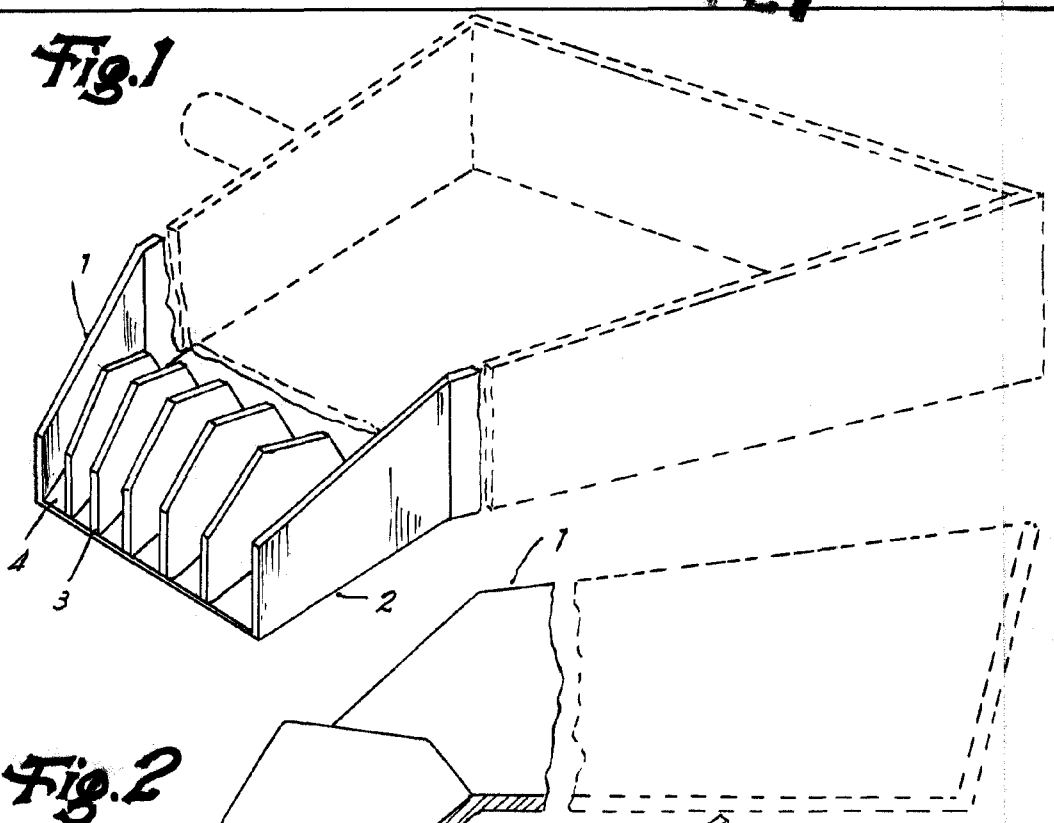

Fig.2

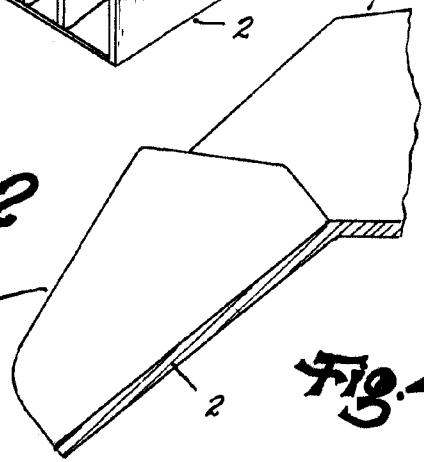

Fig.4

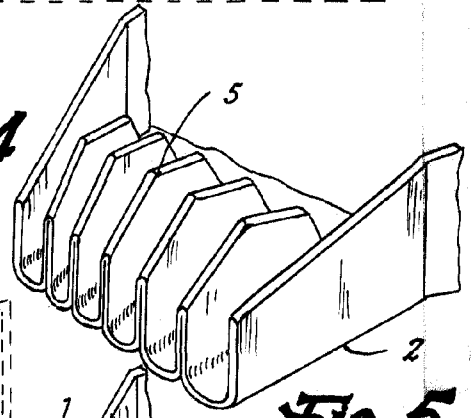

Fig.3

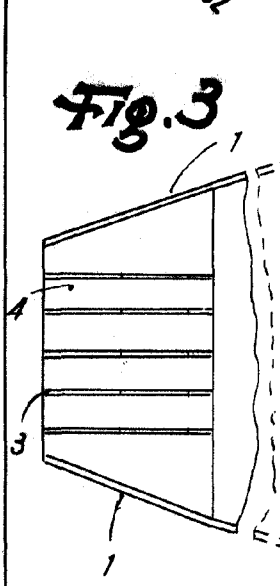
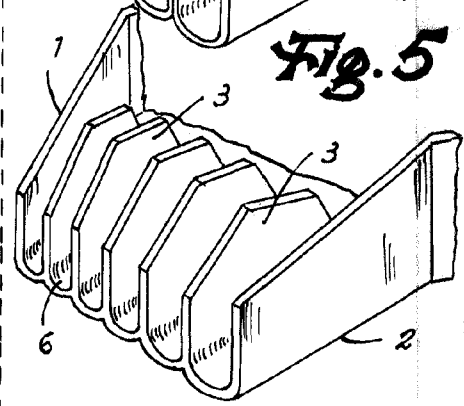

Fig.5



Barcelona, 23 Agosto 1952
Angeles Badal Aguaron
p.a.