



32366

M O D E L O
D E
U T I L I D A D

a favor de don OTTO FELTS DE LA ROCA, residente en Barcelona, calle Provenza, 275, pral., por "CAMA PLEGABLE EN FORMA DE BALLESTA".

- . -

MEMORIA DESCRIPTIVA

La presente invención se refiere a una cama plegable en forma de ballesta, la cual se caracteriza por su extremada simplicidad de construcción y montaje, resultando de gran utilidad para deportes, campo y playa, toda vez que la misma puede extenderse o armarse sin necesidad de emplear herramienta alguna, ofreciendo la propia ballesta un sistema de suspensión similar al de las camas estables corrientes. Además, esta cama ocupa muy poco volumen una vez plegada, lo que es muy interesante desde el punto de vista de su almacenamiento o transporte,

32366



que resulta en ambos casos cómodo.

5. Esencialmente, la cama objeto de la invención está constituida por varias tablillas de material y dimensiones adecuadas, preferiblemente metálicas, las cuales se hallan articuladas entre sí por sus extremos y por varios puntos intermedios, formando una ballesta completa que, una vez extendida, ocupa el espacio normal de una cama corriente. En los dos extremos de estas tablillas, o bien solamente en algunos de ellos, van montados los pies para apoyo del conjunto, los cuales se hallan articulados en forma de bisagra para su total rebatido cuando la cama ha de plegarse. En la parte central de la ballesta no figura pie alguno, al efecto de que en esta zona se produzca un efecto de suspensión al recibir el
10. cuerpo.
- 15.

- Para la mejor comprensión de la presente memoria descriptiva, se acompaña un dibujo en el que, tan sólo a título de ejemplo, se representa un caso práctico de realización de una cama plegable en forma de ballesta, de las
20. características indicadas.

- En dicho dibujo, la figura 1 es una vista en planta de la ballesta abierta; la figura 2 muestra la misma totalmente plegada y lista para su transporte o almacenamiento; la figura 3 es una vista en perspectiva de la cama montada y en posición de uso; y la figura 4 es un detalle de
25. uno de los pies rebatibles de la cama de referencia.

El objeto de la invención está constituido por varias tablillas -1- y -2-, las cuales se hallan articuladas entre sí por sus extremos -3- y por sus puntos medios



5. - 4 - en forma de tijera, quedando formada una ballesta extensible cuyas dimensiones tatrales, una vez abierta, está en relación directa a las de las tablillas mencionadas -1- y -2-, fabricadas a base de un material resistente (madera, aluminio o similar).

10. En todos o bien solamente en algunos de los extremos articulados -3-, van colocados los pies de esta cama, los cuales están formados (fig. 3) por una pieza en ángulo -5-, provista de una extremidad cilíndrica para recibir el pasador -6- solidario de los soportes -7-, unidos a la cara interna de las tablillas componentes, quedando formada de esta manera una articulación a modo de bisagra que permite rebatir dichos pies -5- sobre la propia tablilla cuando ha de plegarse la cama. Para asegurar la perfecta posición de dichos pies -5- con relación al suelo, los primeros presentan un apéndice de apoyo para nivelar la altura del pasador de giro -6-.

15. En la figura 3 puede apreciarse claramente cómo queda sentada la cama una vez la ballesta que la compone se halla completamente extendida. Los pies -5- determinan un conjunto rígido que impide cualquier flexión lateral. Al no existir en la parte central de dicha ballesta punto alguno de apoyo sobre el pavimento, se dispone en la primera de una perfecta suspensión elástica, que viene proporcionada por la propia flexibilidad de las tablillas que integran esta cama.

20. Para colocarla en posición de uso basta, por tanto, extender la ballesta y abrir los pies -5-, quedando

25.

32366^{19 A}



5. el conjunto tal como muestra la figura 3. Cuando se precisa plegar la cama, sólo es necesario cerrar dicha ballesta y rebatir sus pies -5- sobre las tablillas, quedando todo ello de la forma que representa la figura 2, en la que puede verse que el volumen de la cama plegada es reducidísimo.

Las ventajas que supone la cama en forma de ballesta descrita son, entre otras, las siguientes:

10. a) simplicidad de construcción, por emplearse tablillas cortadas a la longitud y ancho requeridos, cuyas uniones se realizan por medio de simples tornillos en los puntos necesarios para obtener la ballesta;

15. b) sencillez de montaje o armado y de plegado, facilitando este último en gran manera el transporte o almacenamiento;

c) seguridad una vez en posición de uso, gracias a los pies debidamente distribuidos en las extremidades de la ballesta; y

20. d) una perfecta suspensión, proporcionada por la flexibilidad de las tablillas utilizadas, para las que puede emplearse un material ligero y resistente, tal como madera, aluminio o similar.

25. Como se comprende, el número de tablillas, así como sus dimensiones, son variables, de acuerdo con las necesidades de la construcción o con los fines a que se destine la cama.

Serán independientes del objeto de la invención los materiales, formas y dimensiones de las piezas compo-



mentos de la cama descrita, siempre que las variaciones que se introduzcan no afecten a su esencialidad.

- . -

N O T A

Se reivindica como objeto del presente modelo de utilidad:

5. 1. Cama plegable en forma de ballesta, que consiste esencialmente en un entramado extensible a base de varias tablillas de material y dimensiones adecuados, articuladas debidamente entre sí por sus extremos y por varios de sus puntos medios, quedando formada una ballesta
10. plegable cuyas dimensiones están en relación directa a las de sus piezas componentes, figurando en todos o sólo en algunos de sus extremos unos pies rebatibles articulados a las tablillas a modo de bisagras, los cuales en la posición de uso de la cama quedan dispuestos sensiblemente
15. verticales para constituir el apoyo de la ballesta sobre el suelo, pudiendo dichos pies ocultos al poder adosarse sobre las tablillas y quedar ocultos al proceder al plegado de la totalidad de la ballesta, la cual carece en su parte media de todo punto de apoyo al efecto de ofrecer
20. una suspensión proporcionada por la propia flexibilidad de las tablillas que la integran.

2. Cama plegable en forma de ballesta.

La presente memoria consta de cinco hojas foliadas escritas por una sola cara.

- 6 - 32366

19 AG



Barcelona, a 19 de agosto de 1952.

OTTO FELTS DE LA ROCA

p.a.

A large, cursive handwritten signature in dark ink, extending across the width of the page below the typed name.

32366



Fig. 1

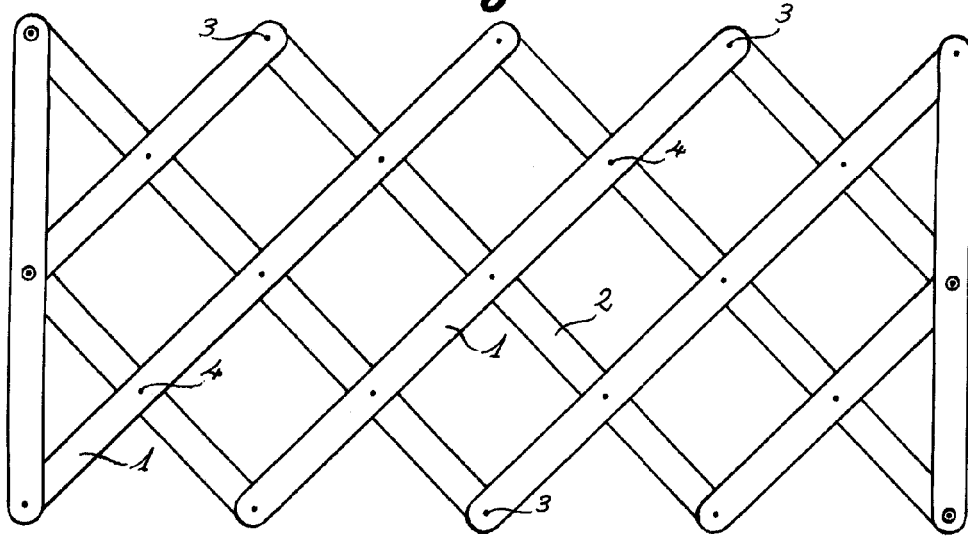

Fig. 3

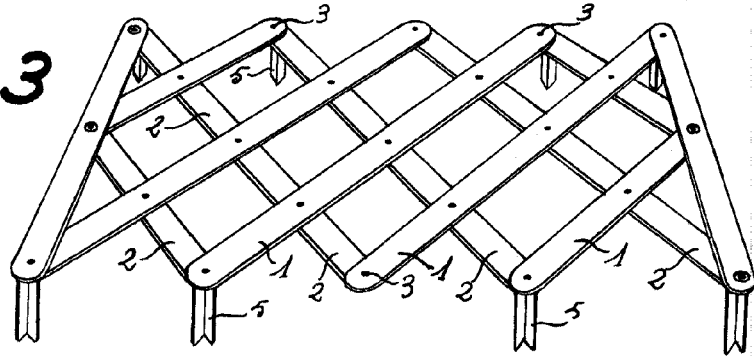

Fig. 2

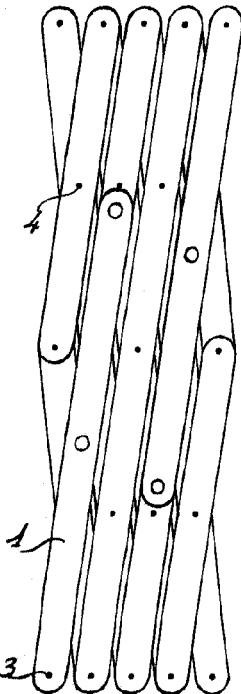
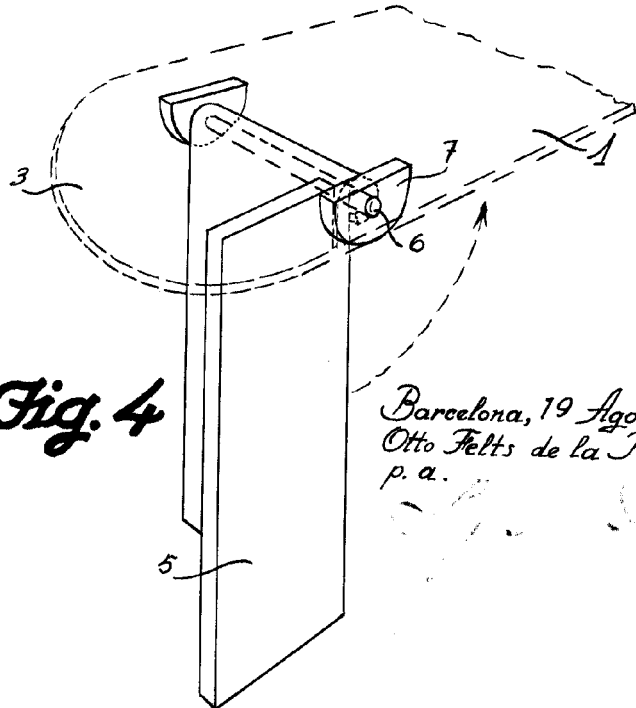

Fig. 4



Barcelona, 19 Agosto 1952
Otto Felt's de la Roca
p. a.