

32347



MEMORIA DESCRIPTIVA

del MODELO DE UTILIDAD, por 20 años, solicitado a favor de Don José M O R E L L Pena, de nacionalidad Española, residente en Barcelona, calle de Alcolea numero 16, por : " UN BOLSILLO BOLSA IMPERMEABLE ".

Este Modelo de Utilidad hace referencia a un bolsillo -bolsa impermeable.

5 Sabido es que en muchas ocasiones conviene guardar objetos de uso frecuente de tal manera que estén absolutamente protegidos de la humedad y que sin embargo se tengan a mano. Tal es el caso de los objetos de uso personal que no pueden llevarse durante el baño, como son el reloj, el encendedor y otros, los cuales sin embargo se precisan y que por tanto hay que abandonar en la caseta o en la playa o -
10 confiar a otra persona.

El recurrente ha ideado una bolsa bolsillo impermeable , que suelta o unida por cualquier medio, al bañador o nata-



lón, proporciona un lugar seguro donde depositar los objetos mencionados, con lo que se tiene a mano y al propio tiempo se evita su posible deterioro.

Con el fin de ilustrar la presente memoria descriptiva, en los dibujos de la hoja adjunta y a título de ejemplo se representa un caso particular de realización práctica del objeto de la misma, mostrando la figura 1, un alzado y la figura 2, un corte transversal por A-B.

Consiste esencialmente en dos láminas iguales -1- de goma, lona vulcanizada, plexiglás u otro material impermeable, de forma rectangular, cuadrada u otra cualquiera, siempre que presenten un lado recto, las cuales se hallan unidas por sus bordes excepto por uno de ellos, que presentan un reborde -2-, de sección circular que sobresale -2'- de las láminas, quedando dichos rebordes -2- fuertemente unidos por la presión que ejercen dos piezas metálicas de baquelita, caucho endurecido o similar -3-4- alargadas, una a continuación de la otra cuyo perfil es el de una - C - puesta boca abajo, las cuales deslizan en los rebordes -2- hasta los salientes -2'- permitiendo separar los bordes de la bolsa y abrirla para colocar en su interior los objetos que se desee.

Se caracteriza dicha bolsa porqué presenta unas pestañas salientes -6- junto a los rebordes, para coserlas en el interior de un bolsillo del pantalón o bañador y además unos cordones -5- sujetos al extremo de la parte saliente de los rebordes para evitar que al separar las piezas de cierre éstas salgan fuera.

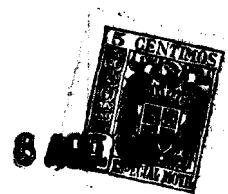

Una variante en la forma de realización se caracteriza porqué los rebordes guías o las propias piezas de cierre presentarán, según convenga, unos salientes o topea para evitar que éstas al deslizar salgan afuera.

45 En la realización práctica de este Modelo variará el material- empleado, así como la forma, dimensiones y acabado del mismo y, en -general, cuanto no altere, modifique o cambie su esencialidad.

===== N O T A =====

Se reivindica como objeto de este Modelo de Utilidad:-

- 1ª.- Un bolsillo bolsa impermeable, que esencialmente consiste en
 - 50 dos láminas iguales, de goma, lona vulcanizada, plexiglás u otro- material impermeable, de forma rectangular, cuadrada u otra cual- quiera que tenga un lado recto; dichas láminas se hallan unidas - de forma continua y estanca por sus bordes excepto por uno de ellos en el que presentan un reborde recto, de sección circular, cuyos -
 - 55 extremos sobresalen de la bolsa formada y quedan fuertemente uni- dos entre sí en sentido longitudinal, por la presión que ejercen- dos piezas metálicas, de baquelita, /caucho endurecido, alargadas , dispuestas una a continuación de otra , cuyo perfil es el de una - C - puesta boca abajo, y cuyas dos ramas son las que sujetan -
 - 60 los rebordes en el sentido de afuera a adentro. Dichas piezas me- tálicas deslizan en los rebordes hasta los salientes de los mis- mos, permitiendo de esta manera separar los bordes de la bolsa.
- 2ª.- El propio bolsillo bolsa, de la reivindicación anterior, que se caracteriza porqué presenta unas pestañas salientes junto a los
 - 65 rebordes para coserlas a la prenda o bañador que se desee y además unos cordones que unen los extremos de la parte saliente de los - rebordes para evitar salgan afuera de éstos las piezas de cierre.

32347



32.- El propio bolsillo bolsa impermeable que se caracteriza además porqué los rebordes guías, o las propias piezas de cierre presentarán, según convenga, unos salientes o topos para evitar que éstas, al deslizar, salgan afuera.

42.- Un bolsillo bolsa impermeable.

Consta la presente memoria descriptiva de cuatro hojas foliadas escritas por una sola cara.

Barcelona, 8 de AGOSTO de 1.952.

P. A.

M. L. MORA

M. L. Mora

32347



FIGURA 1



FIGURA 2

BARCELONA 8 de Agosto de 1952

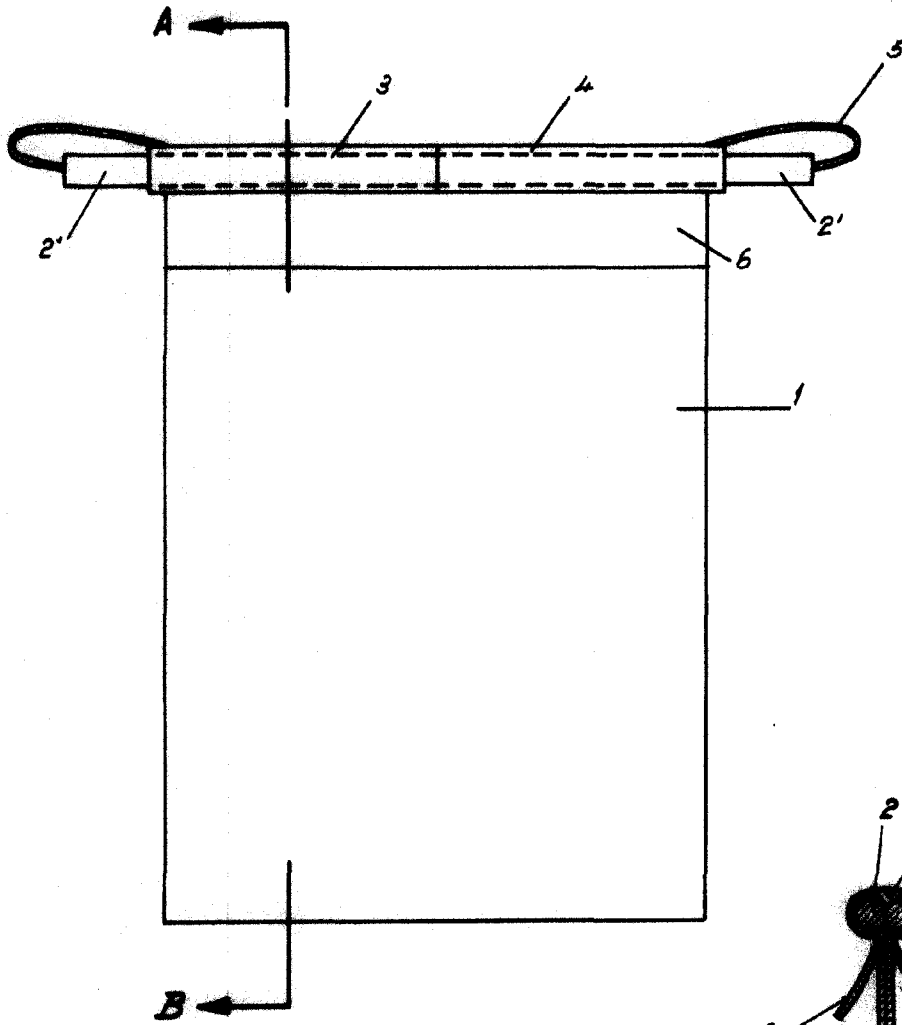
M. A. MORA

M. A. Mora

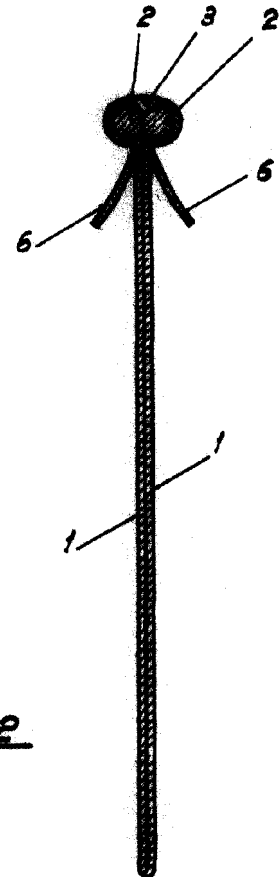
Escala variable