

32817



*Memoria Descriptiva*  
*para*  
un Modelo de Utilidad, por veinte años,  
  
*a favor de*  
Sociedad Española de Plásticos y Metales, S.A.  
- sociedad española -  
  
*residente en*  
Madrid -  
calle Nueva B nº 15 -Prosperidad-  
  
*por:*  
\* CARRETE FOTOGRAFICO UNIVERSAL \*

---



El presente modelo de utilidad se refiere a un carrete fotográfico universal, fabricado preferentemente en material plástico, que sustituye con ventaja a los que actualmente se usan, ya que permite utilizarse lo mismo para las cámaras que precisan carrete con núcleo central de madera, como para aquellas que exigen que éste sea de núcleo metálico. En la actualidad, las cámaras que existen en el mercado para las medidas 6 x 9 cm ó 6,5 x 11 cm., utilizan, según el tipo de fabricación, o carrete con núcleo de madera, o carrete con núcleo metálico, no sirviendo el carrete de núcleo de madera para las cámaras que precisan núcleo metálico, y viceversa, lo que significa un grave engorro para el aficionado, así como también para el comerciante y el fabricante.

El carrete cuyo modelo se reivindica viene a evitar por sus características especiales, el inconveniente que hoy tienen los aficionados, al tener que estar forzosamente pendientes del tipo de carrete (con núcleo de madera ó metálico) que han de adquirir; además hace innecesario el doble depósito de carretes, de una misma medida, que hoy se ven obligados a tener los comerciantes, simplificando las operaciones de enrollado en fábrica, venta y distribución de los carretes fotográficos.

Para mayor claridad, concretaremos las características del carrete cuyo modelo se reivindica con referencia a las adjuntas figuras, que no tienen carácter alguno li-



mitativo, ya que, dentro de que el carrete cumpla su misión, pueden modificarse sus detalles de organización y presentación como pueda ser conveniente y mientras con ello no se afecte a la esencialidad reivindicada, los que se construyan estarán igualmente comprendidos y protegidos por el presente registro.

En la lámina se presentan cuatro aspectos del carrete que muestran el conjunto de su organización.

Con referencia a dichas figuras y a los números que sobre ellas designan los detalles del carrete representado, que interesan a los fines de esta memoria la descripción del mismo es como sigue:

Su núcleo -1- y discos laterales -2-, tienen un diámetro intermedio entre las medidas standard, de los hasta ahora conocidos en el mercado con las denominaciones de madera o metal.

La característica esencial del carrete a que nos referimos es la cavidad lateral -3-, destinada a alojar el mando o llave que hace girar al carrete dentro de la máquina, cuya cavidad penetra y perfora el núcleo del carrete, con lo que permite arrollar el film y su papel protector, sin que, su diámetro total exterior, supere al que exigen las cámaras que exclusivamente pueden utilizar los actuales carretes de núcleo metálico.

Además, la ranura -4- practicada a lo largo

32317

32. -



5

del núcleo y que sirve para sujetar el extremo del film arrollado, tiene forma de cuña, con sus costados inclinados respecto al eje y presentando mayor longitud en uno de sus lados, con lo que se consigue mayor facilidad y seguridad para introducir en ella el principio de la envolvente de papel, con el consiguiente ahorro de tiempo y material.

---



N O T A

El presente Modelo de Utilidad, consta de las siguientes reivindicaciones:

5  
10  
15  
20

1ª. - Carrete fotográfico universal, caracterizado porque en uno de los extremos de su núcleo, entre el correspondiente disco lateral y el límite de la ranura destinada a recibir el principio de la película, va practicada un vaciado o cavidad de sección rectangular, que atraviesa de lado a lado dicho núcleo y prolonga el espacio o ranura que en dicho disco lateral está destinado a la llave o mando de la máquina; resultando, entre esta ranura y tal cavidad, una dimensión, para alojamiento de tal llave, igual al de que existe en los carretes tipo madera, mientras que el diámetro del núcleo es ligeramente menor que el de ésta, conjugándose con el de los discos laterales de modo que permite el arrollamiento de la película con su envoltente de papel para poder montarlo indistintamente en las cámaras fotográficas que utilizan actualmente los carretes llamados de núcleo de madera o metálico, en los tamaños de 6 x 9 y 6½ x 11.

2ª. - Carrete fotográfico universal 1º.

Según se describe y reivindica en esta memoria descriptiva.

32317

5<sup>as</sup>. -



Se detalla e ilustra con los planos que a la misma se acompañan.

La cual consta de cinco hojas, foliadas y escritas amáquina por una sola de sus caras.

Madrid, a 30 AGO. 1952

GUILLERMO ROZAS

*Guillermo Rozas* 2

H/Bat.-

32317

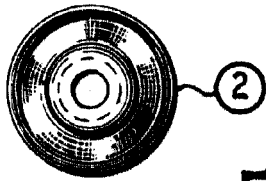

FIG.-3

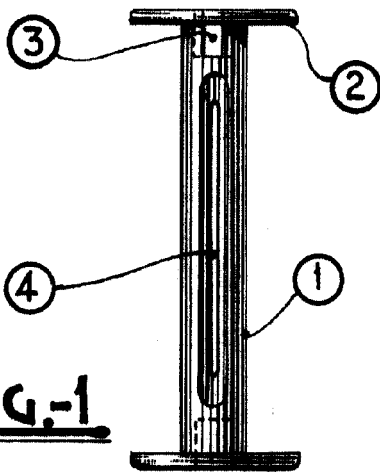

FIG.-1

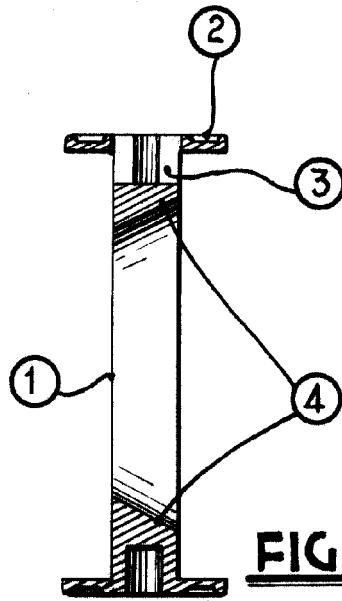

FIG.-2

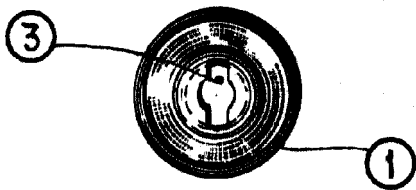

FIG.-4

*Sanquero*