

32242



M O D E L O
D E
U T I L I D A D

a favor de la sociedad española EXCLUSIVAS INDUSTRIALES,
S. A., domiciliada en Barcelona, calle Roger de Flor, 82,
por "UN JUGUETE EN FORMA DE CARRO DE COMBATE".

- . -

MEMORIA DESCRIPTIVA

5. La presente invención se refiere a un juguete en forma de carro de combate, cuyo realismo llama poderosamente la atención de los niños, para los cuales constituye una excelente diversión, exenta de peligro, dado que los proyectiles que lanza son inofensivos debido a su pequeña masa y a la escasa velocidad que su poca fuerza les puede imprimir.

10. El juguete objeto de la invención consiste esencialmente en un vehículo cuya forma exterior es similar a la de un carro de combate con su correspondiente torreta

39942

31



y armamento.

Dicho vehículo dispone en su interior de una pera o jeringa insufladora, la cual, acoplada a la recámara del cañón, es accionada desde el exterior.

5. El juguete dispone de una dotación de proyectiles apropiados, los cuales, puestos en la boca del cañón, son lanzados al accionar la jeringa. Esta puede llenarse con un líquido coloreado o substancia pulverulenta, cuyo lanzamiento simula chorros de fuego o nubes de humo, de gran efecto.

10. Para la mejor comprensión de cuanto se indica en la presente memoria descriptiva, se acompaña un dibujo en el que, tan sólo a título de ejemplo, se representa un caso práctico de realización del juguete objeto de la invención.

15. En dicho dibujo, la figura 1 representa la vista en perspectiva del juguete; la figura 2 es una sección longitudinal, estando colocado un proyectil en la boca del cañón dispuesto para su lanzamiento; y la figura 3 representa la vista análoga a la anterior, en el momento del disparo.

20. En el aludido dibujo, el juguete objeto de la invención está constituido por un vehículo de material plástico y colorido variado de aspecto similar a un carro de combate, el cual está compuesto de una pieza base -1- montada sobre ruedas -2- por las que puede rodar el vehículo. La pieza -1- lleva simulados lateralmente los bandos de deslizamiento -3- y engranajes -4- correspondiente a tales

25.

39242 31 J



vehículos. Dicha pieza -1- dispone en su interior de un cuerpo cilíndrico -5- en el cual se acopla la torreta -6- solidaria, aunque giratoria, de la cubierta -7-. En la torreta va montado el cañón -8-, el cual sobresale a través de la tronera -9- de aquélla. En el interior de la torreta va dispuesta una jeringa -10-, la cual está acoplada a la parte posterior o recámara del cañón -8-.

Sobre esta jeringa -10- descansa la base de un pulsador -11-, el cual sobresale al exterior a través de la abertura circular -12- practicada en la parte superior de la torreta -6-.

Sobre la cubierta -7- existen diversos pivotes -13- en los cuales van dispuestos los proyectiles -14-, viéndose a uno de ellos acoplado en la boca del cañón -8-.

Como se deduce de la descripción hecha y a la vista del dibujo, el funcionamiento es el siguiente. Se oprime el pulsador -11- sobre la jeringa -10-. El aire de ésta, al ser comprimido, sale violentamente por el cañón -8- y lanza el proyectil -14-. Al salir el aire se produce un vacío en la jeringa -10-, vacío que al soltar el pulsador -11- provoca la entrada de aire en ella, quedando de nuevo en condiciones de repetir la operación.

Se preven diversas realizaciones variando la forma del vehículo y dotándolo con varias torretas, cada una de ellas con su correspondiente mecanismo lanzador.

Este juguete puede funcionar también llenando la jeringa con un líquido, el cual sale arrojado violentamente, dando la sensación si su color es apropiado, de un cho-

32242 31



rro de fuego.

Asimismo puede funcionar con una substancia pulverulenta, para lo cual se proveería a la jeringa de una boca de carga, dando lugar un funcionamiento a la creación de nubes de humo.

5.

Se comprende que será independiente del objeto de la invención el material empleado en la construcción de este juguete, así como la forma que adopte y las dimensiones, tanto absolutas como relativas, que se le den y, en general, todo cuanto no afecte a su esencialidad.

10.

- . -

N O T A

Se reivindica como objeto del presente modelo de utilidad:-

15.

1. Un juguete en forma de carro de combate, que consiste en un vehículo de forma similar a la indicada por su denominación, armado con uno o mas cañones, el cual se caracteriza esencialmente por llevar montada en el interior de cada torreta una pera o jeringa insufladora, la cual, acoplada a la recámara del cañón y convenientemente accionada por un pulsador exterior, proporciona la fuerza propulsora para el lanzamiento de los proyectiles.

20.

2. Un juguete en forma de carro de combate, según

39242

31



la reivindicación anterior, que se caracteriza por el hecho de que los proyectiles son preferentemente, de forma cilíndrica ojival con el culote hueco o en espiga a fin de facilitar su acoplamiento en la boca del cañón.

5. 3. Un juguete en forma de carro de combate.

La presente memoria consta de cinco hojas foliadas escritas por una sola cara.

Barcelona, a 31 de julio de 1952.

EXCLUSIVAS INDUSTRIALES, S.A.

p.a.

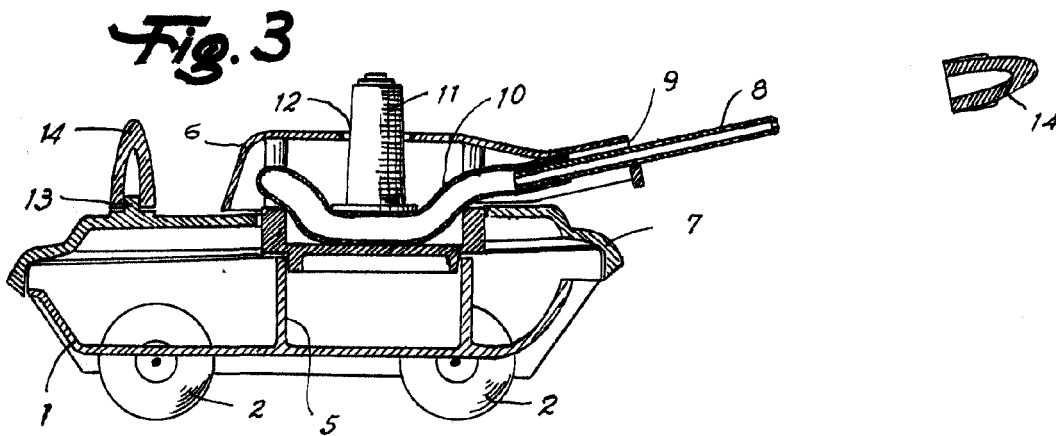
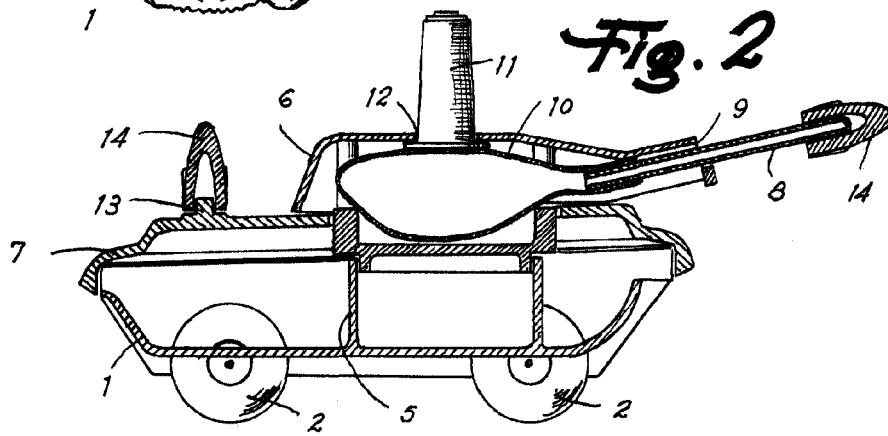
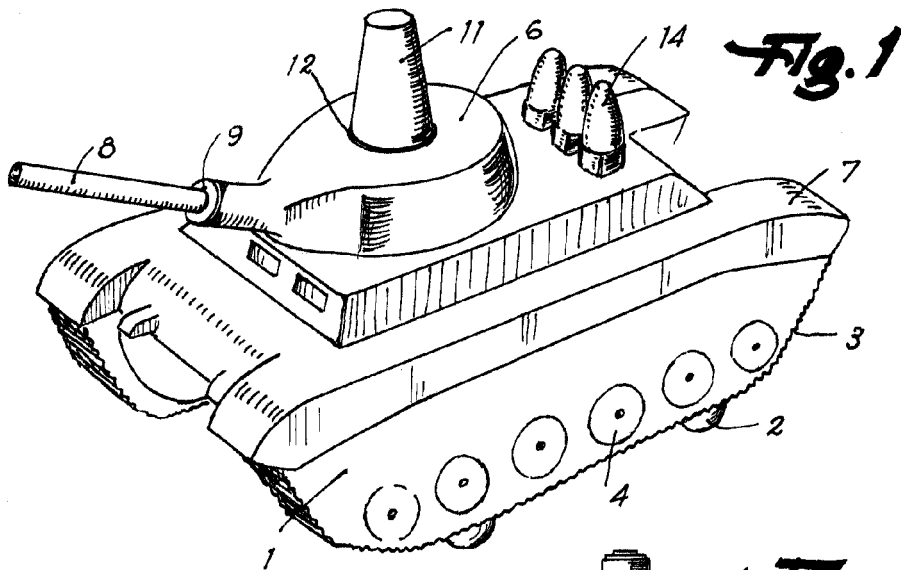

Barcelona, 31 Julio 1952
Exclusivas Industriales, S.A.
p.a.