



29463
32163

MEMORIA DESCRIPTIVA
del Modelo de Utilidad solicitado a favor de
D. SANTIAGO LEANDRO FUENTE Y GARCIA-ARNAIZ, do-
miciado en Madrid, calle de Jaén, 23 y 25, por:
"CAMA TRANSFORMABLE EN LITERA MÚLTIPLE".

Las exigencias de la vida moderna que
obliga a utilizar viviendas reducidas lleva consi-
go el habilitar para dormitorios piezas de dimensio-
nes pequeñas en que escasamente cabe un solo lecho.

5 Ello induce para alojar a más de una per-
sona en dichos dormitorios reducidos, a superponer
el primer lecho otro ó otros, formando literas múl-
tiples.

10 Por tal causa, se fabrican modelos de es-
tas de diversas clases en que se busca la máxima so-
lidez, la mayor facilidad en el montaje y desmonta-
je, y también la mejor línea armónica.

15 Pero la realidad es que en los modelos exis-
tentes no se logra lo que se pretende y ello a costa
de dispositivos complicados y caros.

Con el Modelo de Utilidad que nos ocupa,
se logra reunir de una manera sencilla y segura to-
das las características antes señaladas como ideales.

20



Esta caracterizado el presente Modelo de cama transformable, por disponer en la parte inferior de los pilares de un discreto ensanchamiento que aparentando una basa ó zocalo, sirve en realidad para el encaje de la parte superior, más estrecha, de los pilares de otra cama del mismo modelo, constituyendo así una litera de dos ó mas lechos superpuestos, según se superpongan dos ó más.

25

En la cama transformable que nos ocupa y cuyo dispositivo es aplicable a cualquier tipo, el encaje de unos pilares en otros se realiza por simple superposición, quedando fija y segura sin necesidad de sujeción de tornillos, palomillas ó enganches.

30

En el Modelo que nos ocupa todos los elementos son desmontables con solo desencajarlos, y sin practicar esfuerzo ni golpe alguno, bastando el simple levantamiento de la cama superior, para aislarla de la inferior.

35

En cuanto a la linea armonica de la cama que se describe no varia en absoluto hasta el punto de que estando sin superponer, no tiene ninguna señal que la distinga de las camas corrientes.

40

En el Diseño y Plano que se acompañan, se representa el Modelo de Utilidad : En la figura 1ª aparece la cama en perspectiva.

45

En la 2ª se representan los cabeceros de dos camas superpuestas del Modelo que nos ocupa y que se transforman, constituyendo una doble litera



por su simple superposición en las condiciones antes descritas.

50

Finalmente en la figura 3ª se representa el detalle del dispositivo de encaje.

55

En todas las indicadas figuras se señala en (A) y (B) las partes superior e inferior de los pilares de la cama inferior y en (A') y (B') los correspondientes elementos de la cama superior.

En cuanto a su disposición y montaje, del Modelo descrito, basta una simple inspección de dichas figuras para comprenderlos.

N O T A .- Se reivindica la propiedad de este Modelo de Utilidad, por :

65

PRIMERA . - Cama transformable en litera múltiple caracterizada por disponer en la parte inferior de los pilares de un discreto ensanchamiento que aparentando una basa ó zocalo, sirve en realidad para el encaje de la parte superior, más estrecha, de los pilares de otra cama del mismo modelo, constituyendo así una litera de dos ó más lechos superpuestos, según se superpongan dos ó más.

70

SEGUNDA . - La cama transformable de la primera reivindicación, de dispositivo aplicable a cualquier tipo, en que el encaje de unos pilares en otros se realiza, por simple superposición, quedando fija y segura sin necesidad de sujeción de tornillos, palomillas ó enganches.

75



80

TERCERA . - La cama transformable de las reivindicaciones anteriores, en que todos los elementos son desmontables con solo desencajarlos, y sin practicar esfuerzo ni golpe alguno, bastando el simple levantamiento de la cama superior, para aislarla de la inferior.

85

CUARTA . - La cama transformable de las reivindicaciones anteriores, en que la línea armonica de la misma no varia en absoluto, hasta el punto de que estando sin superponer, no tiene ninguna señal que la distinga de las camas corrientes.

QUINTA . - CAMA TRANSFORMABLE EN LITERA MÚLTIPLE.

Tal y como se describe en esta Memoria Descriptiva que consta de cuatro hojas foliadas y mecanografiadas por una sola cara, y de una hoja simple de Planos.

Madrid, a -5 AGO. 1952

MARIO SOLER
Por Poder

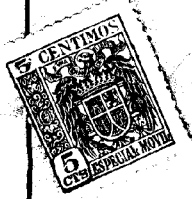

Fig. 1

32163

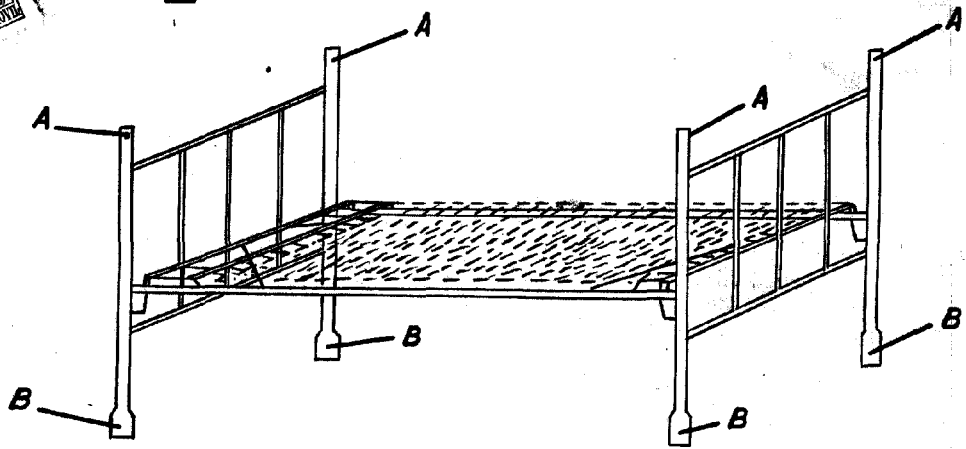
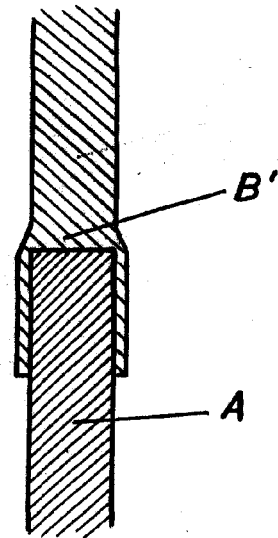
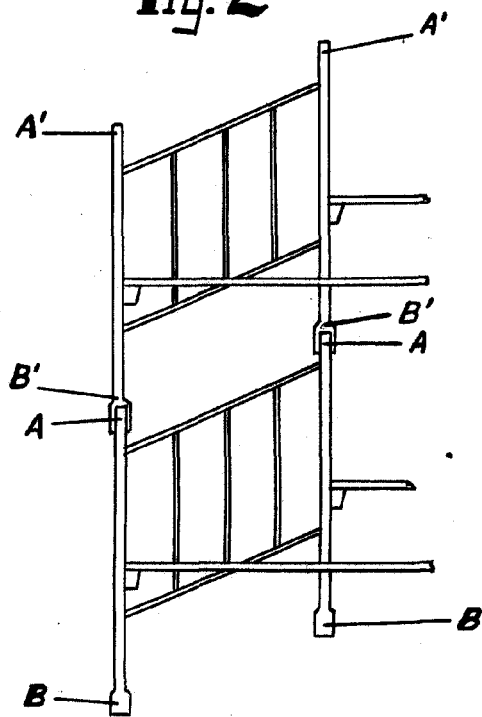

Fig. 2

Fig. 32163



Escala variable
MADRID, - 5 AGO. 1952

MARIO SOLE
Por Poder