

3 2049



MEMORIA DESCRIPTIVA

=====

correspondiente a un MODELO DE UTILIDAD, cuyo registro se solicita por veinte años, a favor de D. Hector SEQUERO CARRILLO, de nacionalidad española, residente en MADRID, Pl. de los Mostenses, 2, por: "DISPOSITIVO PARA CAPTACION DE SEÑALES ACUSTICAS".

El dispositivo que vamos a describir en la presente memoria, está destinado a resolver el problema que presenta para los conductores de vehículos mecánicos y especialmente de camiones, el no percibir las señales acústicas de otros vehículos cuando les piden paso o avisan su cruce, problema cuya importancia es tal que ha dado motivos a desgracias y graves accidentes.

5.-

Los modernos vehículos con sus cabinas herméticas, el potente ronquido de sus motores y el aliciente de la "radio" en muchos de ellos, hacen que difícilmente se perciban las llamadas efectuadas por otros conductores muy especialmente en invierno cuando se mantienen cerradas.

10.-



2049

das las cabinas por los rigores de la temperatura.

15.- Varios han sido los sistemas ideados para conseguir una adecuada percepción de los sonidos; pero cada uno presenta inconvenientes que creemos haber eliminado con el dispositivo que propugnamos.

Las condiciones que debe cumplir un buen captador de señales para automoviles, son:

20.- 1ª.- Captar y recoger la señal transmitiéndola y haciéndola audible la más próximamente al conductor que sea posible.

2ª.- Indicar al conductor del coche que la emite que ha sido oída y atendida su petición.

25.- 3ª.- Que su maniobra sea fácil y no obligue al conductor a abandonar los mandos.

4ª.- Que obligue de una manera refleja a prestarle atención de manera que en todo momento quede para el conductor controlado su funcionamiento.

30.- El dispositivo que hemos ideado lo representamos en la figura 1ª del dibujo adjunto en que vemos la bocina en sección con la capsula telefónica para captar el sonido y la lámpara de señal.

35.- La figura 2 representa el pequeño altavoz dispuesto con los dos interruptores y la lámpara de control instalados en la pieza oval que pueda montarse en el salpicadero, en el borde inferior del parabrisas o en el lugar que más acomode y en la figura 3 se representa el esquema eléctrico del conjunto.

40.- La descripción es como sigue:

45.- Sobre una bocina (A) se monta un microteléfono, (B) una pantalla (C) de forma semi-esférica o parabólica y una serie de alabes (D) fijos a la bocina en su boca, con un cubo o núcleo central en el que se dispone una lámpara de señal (E). En el punto más bajo de la superficie cónica de la bocina, inmediatamente despues de los alabes y debajo de la capsula respectivamente, existen dos ori-



ficios (F) y (G).

50.- En la pieza que sirve de soporte y chasis al altavoz (H) va empotrada una pequeña lamparita piloto (R) de control y dos interruptores (J) e (I).

El esquema eléctrico es sencillísimo:

55.- Del terminal positivo de la batería del coche se alimenta, a través del interruptor (J), el circuito, enviando la corriente a la del altavoz (H) de donde parte una derivación que a través del interruptor (J) alimenta el electroimán de un interruptor de mecanismo puesto en serie (P) que alimentan las lámparas (F) y (R).

60.- El microteléfono y el altavoz se unen en serie mediante la línea 2.

65.- El funcionamiento es el siguiente: Colocada la bocina en la parte posterior del vehículo, las ondas sonoras son captadas y guiadas por ella, hasta chocar en la pequeña pantalla del fondo que las concentra sobre la capsula microteléfonica transmitiéndose al altavoz donde se reproducen. Percibidos por el conductor éste acciona el interruptor (J) separando solamente un instante una mano del volante e inmediatamente la corriente al pasar por el electroimán abre y cierra el circuito de las lamparas produciendo una luz intermitente en el piloto del control y en la lámpara de la bocina, avisando ésta última al coche que hace la llamada, que ha sido oída y tiene paso, la iluminación alternativa del piloto de la cabina indica, primero, que el dispositivo de señal optica funciona, y 75.- segundo, una vez hecha la maniobra, su destello alternativo recuerda al conductor de una manera refleja que debe poner otra vez fuera de servicio las luces.

80.- Con nuestro dispositivo evitamos que el conductor tenga que pulsar, por ejemplo, durante un cierto tiempo un interruptor, abandonando el volante y tambien aseguramos que siempre controla la luz de paso, pues le tiene que llamar la atención el parpadeo de la de control, evitando



que pudiera dejarla encendida.

85.- Los pequeños alabes de la base de la bocina, así como los orificios hechos en su superficie y la pantalla situada ante la capsula tiene por objeto garantizar que en los lavados o en caso de lluvia y viento puedan introducirse salpicaduras de agua que inutilizarían el mismo. Con nuestra forma constructiva garantizamos el que nunca pueda el agua llegar a la capsula.

90.- Descrita suficientemente la disposición y forma constructiva de nuestro modelo, hemos de hacer constar que tanto el dibujo adjunto como la descripción han sido hechos a título no limitativo sobre una de las formas de construcción industrial, pudiendo realizarse variaciones tales, como forma exterior de los elementos, dimensiones, coloridos y materias empleadas en su construcción, metales, resinas sintéticas y similares sin que ello afecte a la esencia de la invención.

- - - - -

100.-

REIVINDICACIONES
=====

105.- 1ª).- DISPOSITIVO PARA CAPTACIÓN DE SEÑALES ACUSTICAS", que se caracteriza porque la bocina de captación está provista de unos pequeños alabes o paletas fijas en su interior para evitar la entrada de salpicaduras o golpes de agua y llevar una pantalla parabólica o esférica que concentre las ondas sonoras sobre el microteléfono colocado de espaldas a la entrada del sonido.

110.- 2ª).- "DISPOSITIVO PARA CAPTACIÓN DE SEÑALES ACUSTICAS", que se caracteriza porque en el centro de los alabes de defensa contra golpes de agua que lleva en su boca la bocina y precisamente en su centro o cubo va instalada una lámpara de señales que se accionan desde el puesto de mando del vehículo donde se monta otra lámpara de

29049⁵



115.- control mandandose ambos por un interruptor que a su vez actua sobre el electroimán de otro de mercurio que al funcionar produce destellos en ambas lamparas.

120.- 3).- "DISPOSITIVO PARA CAPTACIÓN DE SEÑALES ACUSTICAS", que se caracteriza porque se utiliza para la maniobra de las señales opticas, precisamente un interruptor y no un pulsador.

4).- "DISPOSITIVO PARA CAPTACIÓN DE SEÑALES ACUSTICAS".

125.- La presente memoria descriptiva consta de cinco hojas foliadas y escritas a máquina por una sola de sus caras componiendo un total de líneas ciento veinticinco.

Madrid, 23 de julio de 1.952.

ANTONIO ESCRIBANA

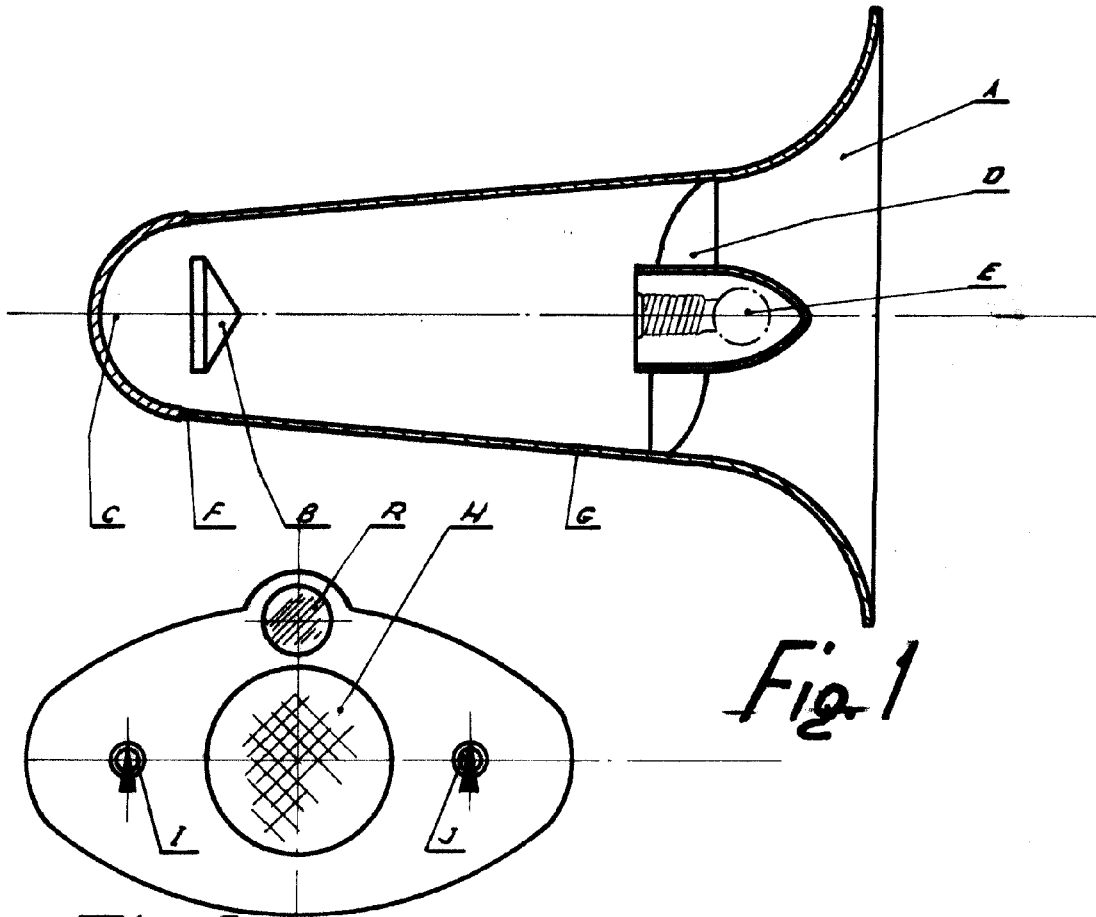

Fig. 1

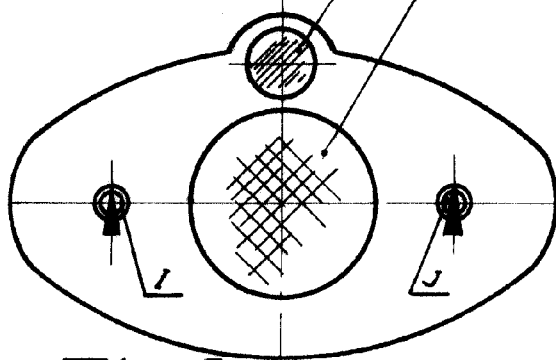

Fig. 2

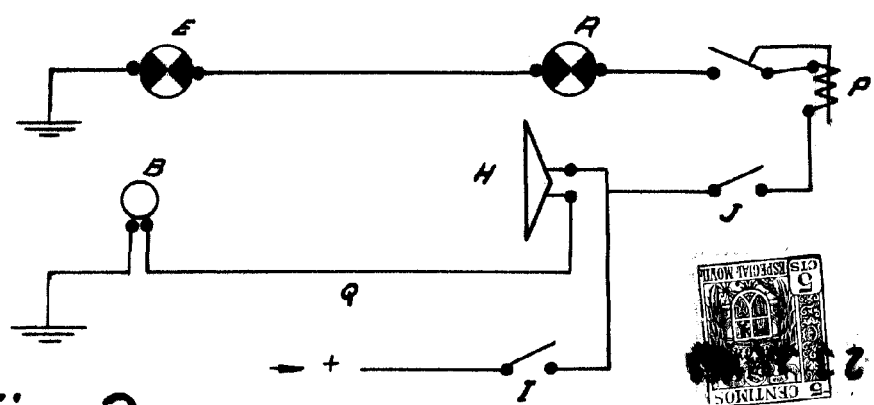

Fig. 3



Madrid 23 Julio 1952
 ANTONIO ESCRIBA
 P.P.

[Handwritten signature]