

32032

22 J



M O D E L O
D E
U T I L I D A D

para " UN EXPRIMIDOR DE FRUTOS PARA OBTENCIÓN DE ZUMOS DIVERSOS",
a favor de Don Raúl LUNA ROYO, residente en Barcelona, calle Mun-
taner nº 111-3ª.-

=== . ===

MEMORIA DESCRIPTIVA

El presente modelo de utilidad se refiere a un exprimidor
de frutos para obtención de zumos diversos.

5 Con el modelo en un solo movimiento de apretar con una mano
el juego de empuñaduras relacionadas con el cuerpo del exprimidor
se logra exprimir el fruto o los frutos contenidos en la parte ade-
cuada del exprimidor, pasando el zumo colado a la parte inferior,
de donde sale por un vertedor adecuado al inclinar el aparato.

10 Dada la rapidez y limpieza en la maniobra y la sencillez en
el servicio, resulta este modelo muy útil para uso doméstico o
para pequeños bares en donde no se use o no convenga tener en uso
otros aparatos mecanizados o eléctricos.

Para facilitar la explicación se acompaña a la presente me-
moria una lámina de dibujos en la cual se ha representado un caso
de realización que se cita a título de ejemplo.

15 En el dibujo:



La figura 1, muestra en alzado la vista del cuerpo del dispositivo parcialmente seccionado.

La figura 2, es un esquema mecánico del mando para el accionamiento del exprimidor.

5 Consiste el modelo, en un caso -1- dotado en su interior de soporte circundante -2- para sostener a un colador cilíndrico -3- de quita y pon. Dentro de este colador juega un embolo prensor -4- accionado por la palanca -5- articulada al borde del caso.

10 Una palanca fija -6- se halla en el cuerpo inferior y entre ambas, según figura 2, forman el sistema de empuñamiento del dispositivo.

El funcionamiento es como sigue:

15 Se coloca dentro del colador -3- el fruto a prensar y seguidamente se actúa en la palanca -5- para que el embolo -4- queda situado dentro del citado colador.

20 En este momento se empuñan simultáneamente ambas palancas -5- y -6- apretando fuertemente con la mano, lográndose un exprimido completo debido a que resulta favorecida la potencia, pasando el zumo a la zona inferior -7- de donde sale por el pico -8- al inclinar el conjunto.

25 El modelo dentro de su esencialidad puede ser llevado a la práctica en otras formas de realización que difieran en detalle de la indicada a título de ejemplo a las cuales alcanzará igualmente la protección que se recaba. Podrá pues construirse en cualquier forma y tamaño, con los medios mas adecuados por quedar todo ello comprendido dentro del espíritu de las reivindicaciones.

N O T A

Descrito el objeto y utilidad de la invención lo, que se declara como no divulgado ni practicado en España comprende las siguientes reivindicaciones:



5

1.-Un exprimidor de frutos para obtención de zumos diversos, caracterizado por comprender un cuerpo receptáculo en una sola pieza dotado de pico vertedor que alcanza a su zona inferior, existiendo a determinada altura de la parte interna un cerco sostén de un colador cilíndrico por el cual juega un émbolo, accionado por una palanca móvil articulada al borde del recipiente, cuya palanca en cooperación con otra fija al cuerpo de aquel forman el asidero prensor para producir el exprimido y zumo deseado.

10

2.- Un exprimidor de frutos para obtención de zumos diversos.

Según se describe y reivindica en la presente memoria que consta de tres hojas foliadas y mecanografiadas por una sola cara y de una lámina de dibujos.

Madrid, a 22 de Julio de 1952.

RAUL LUNA ROYO

p.a.

JAIME ISERN MIRALLES
P. P.



Fig. 1

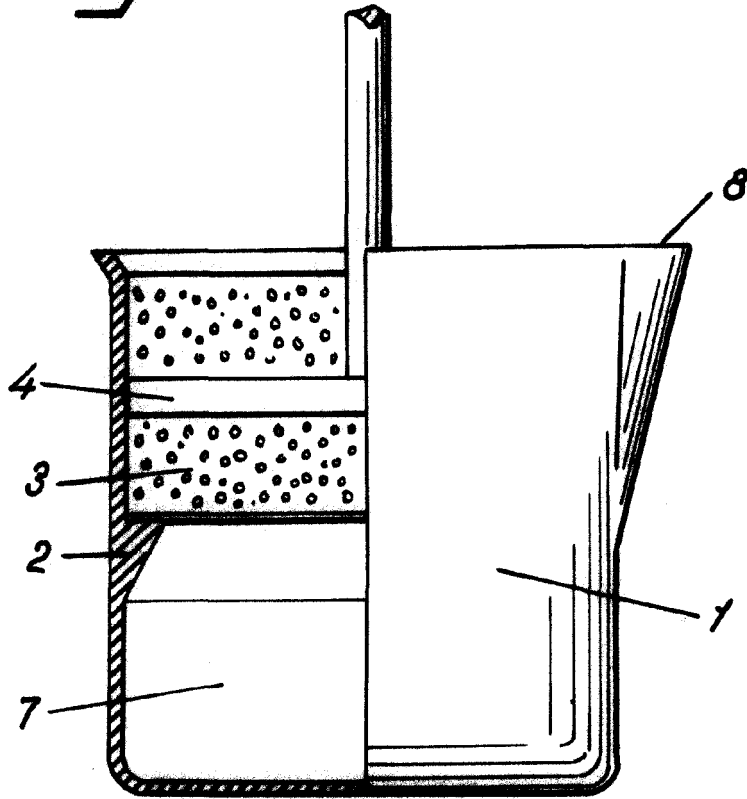
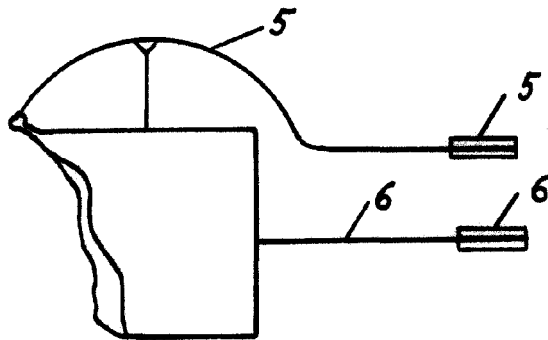

Fig. 2



Madrid, 22 Julio 1952
Jaime Isern

p.p.