

31963
3 1 963



MEMORIA DESCRIPTIVA
DEL
MODELO DE UTILIDAD

que por veinte años, para España y sus Posesiones, se solicita a favor de DON EUGENIO SILVESTRE TAUPENOT, de nacionalidad francesa, domiciliado en SEVILLA-España, calle Rosario nº. 6, por: "DISPOSITIVOS SOPORTE PARA PASTILLA DE JABON".

-o-o-O-o-o-

Este modelo que nos ocupa y cuyo registro se solicita se caracteriza por estar constituido por un soporte para las pastillas de jabón.

Al colocarse en la jabonera corriente la pastilla de jabón después de haberla utilizado por mucho cuidado que se tenga siempre cae agua en dicha jabonera además de la que la pastilla trae después de lavarse, esto da lugar a que la pastilla vaya disolviéndose y reblandeciendo,

-31963



10 éste se evitará con los nuevos soportes en los que una vez terminada de utilizar la pastilla, se coloca en uno de estos soportes y con ello se le facilita el secado rápido del jabón mejorando la calidad y dándole mayor duración.

15 Esta serie de soportes están constituidos por una placa (1-fig-1-2-3) que puede ser circular, cuadrada o de otra forma poligonal cualquiera, en la que lleva una serie de taladros (2-Fig.1-2-4) para la sujeción de estar a la pared o lavabo, de esta dicha placa sale un soporte (3-fig. 1) cónico y de forma ligeramente alargada para terminar en una punta roma, por donde entra la pastilla de jabón, este soporte puede tener también forma arqueada (4-fig.2) hacia arriba y su contorno puede ser redonda y cónica a la vez para que al colocar la pastilla no descansa sobre la base, y de esta forma quedar más aislada facilitándole un secado más rápido, este soporte también puede ser construido portátiles para el lavabo y estar formado por una base (7-fig. 3) circular, cuadrada u otra poligonal cualquiera, a continuación de ésta sale el cuerpo (8-fig.3) de una sola pieza formado por dos troncos de cono, uno inferior y a continuación otro superior menos pronunciado y más alargado para terminar en una punta roma, sobre éste se coloca el jabón, escurriendo el agua, evitando por lo tanto que se reblandezca dándole mayor duración.

20

25

30

35 Estos soportes pueden ser también cónico en la parte de su unión (5-fig.4) con la placa (1-fig.1-2-4) y a

31963

- 3 -



continuación de éste un brazo (6-fig.4) también cónico para terminar en una punta roma y su contorno de forma triangular o poligonal cualquiera.

40

Dichos soportes pueden ser contruidos de metal, materia plástica, .o cualquier otro material adecuado todo según se detalla en el diseño adjunto que lo forma Fig. 1 Vista en alzado del soporte.

Fig. 2 Vista en alzado de un soporte de forma arqueada.

Fig. 3 Vista en alzado del soporte portatil.

45

Fig. 4 Vista en alzado de un soporte de forma tronco cónica.

-REIVINDICACIONES-

Se reivindica como de la propia y nueva invención la propiedad y explotación exclusivas de:

50

1.- Dispositivos soporte para pastilla de jabón caracterizados por estar contruidos por una placa metálica o de cualquier otro material adecuado, de forma circular o de otra poligonal cualquiera, con una serie de taladros para su fijación en la pared o en cualquier otro lugar.

55

2.-Dispositivos soporte para pastilla de jabón según reivindicación 1, caracterizados por estar contruidos por un cuerpo de forma tronco cónica que consta de dos partes una cónica y otra que puede ser arqueada, o poligonal cualquiera terminando en una punta roma.

60

3.- Dispositivos soporte para pastilla de jabón, según reivindicaciones anteriores, caracterizados por estar contruidos esencialmente en: "DISPOSITIVOS SOPORTE PARA

31963

- 4 -



PASTILLA DE JABON".-

Consta la presente memoria descriptiva de cuatro hojas numeradas y mecanografiadas en una sola cara a las que se acompaña un plano para su mejor comprensión.

Madrid, 11 julio de 1952.-

Modesto de la Torre
P.P.

063



Figura 2

Figura 1



Figura 3



Figura 4

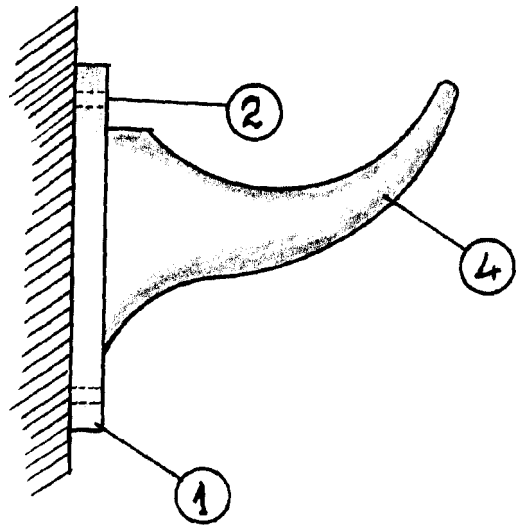
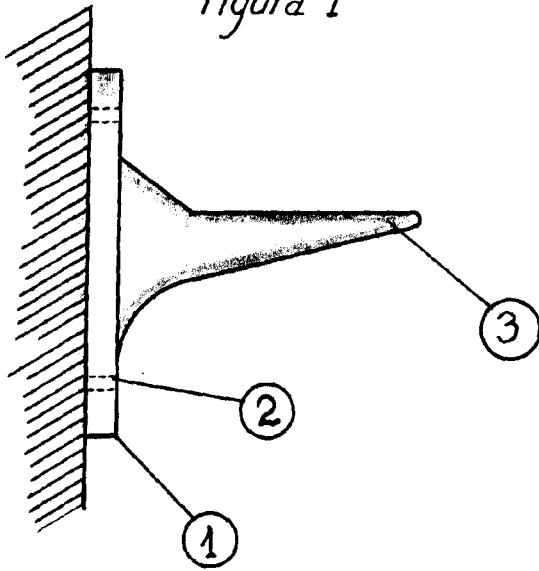
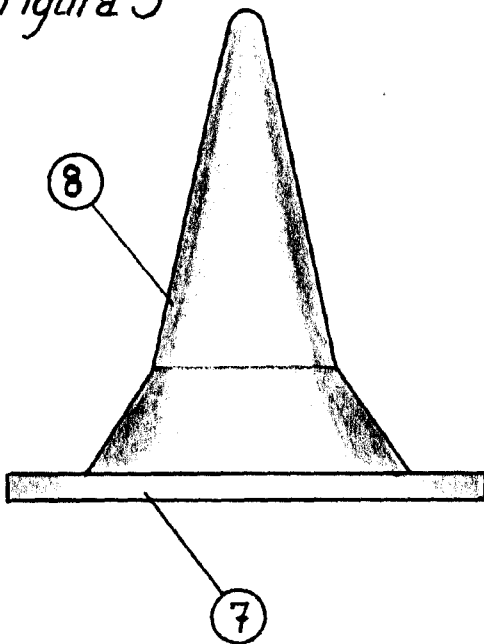
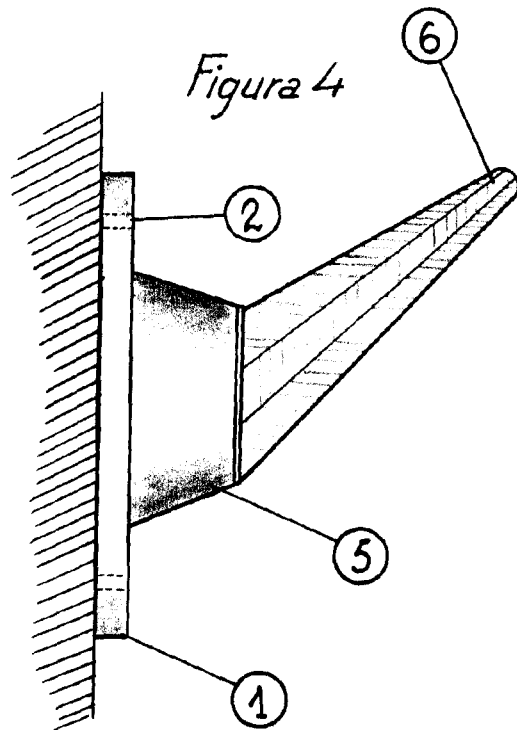

[Handwritten signature]

Escala: Variable.