

8 1947

MODELO DE UTILIDAD

por 20 años

por "UN JUEGO DE FUTBOL DE BOLSILLO", a favor de D. Pedro Sorli Subirats, de nacionalidad española, domiciliado en Barcelona, Juncá, 59, int.

.....

MEMORIA DESCRIPTIVA

El recurrente ha ideado y puesto en ejecución práctica un juego de fútbol de bolsillo, que por ser nuevo y de su propia invención, solicita que se le garantice en su propiedad y explotación exclusiva, mediante la concesión del Modelo de utilidad a que se refiere la presente memoria descriptiva.

5.

Esencialmente, el juego ideado consta de una caja de reducidas dimensiones, en la cual la base superior es esencialmente transparente, y la inferior, presenta

10. su superficie superior levemente cóncava, ya sea aplanada, ya cóncava, con el punto más bajo en su centro geométrico. En el centro de cada cara lateral, están previstas sendas porterías o metas con boca de acceso reducido y en su interior sendas bolas, que pueden cubrir el paso pero no salir al campo. Otras dos bolas como mínimo, de igual o parecido diámetro, pueden moverse libremente por el campo en función de futbolistas, mientras que el balón se imita por otra bola de menor diámetro.
- 15.

A título de ejemplo, y para la mayor precisión de esta descripción, se adjuntan unos dibujos.

20. En los dibujos, la figura I es una vista de lado, parcialmente seccionada, la figura II otra vista de frente parcialmente seccionada, la figura III es una vista por encima, y la figura IV un detalle de la portería.

25. En los dibujos, -1- es el tape superior transparente, -2- las paredes laterales de la caja, -3- la base inferior, en función de campo, con su superficie cóncava con su punto más bajo en el centro -4- del campo. Las metas -5- presentan su boca de acceso algo más estrechas que el diámetro de la bola -6- que contienen, que hace las veces del guardameta. Las bolas -7- imitan a los jugadores, y la -8- el balón.
- 30.

Todo cuanto no afecte, altere, cambie o modifique la esencia del juego de fútbol descrito, será variable a los efectos legales del Modelo que se solicita.

- 35.

**N O T A.**

Se reivindica como objeto de este registro por Modelo de utilidad:

- 1.- Un juego de fútbol de bolsillo, que se caracteriza por estar formado por una caja aplanada, de escaso tama-
- 40.

45. No, cuya base superior queda tapada por una lámina de material transparente, su base inferior presenta la cara interna cóncava, alabeada o diédrica, con su punto más bajo coincidiendo con el centro geométrico de la misma; esencialmente los jugadores se estilizan por bolas de igual diámetro y distinto color, y el balón por otra de menor diámetro; las metas o porterías se resuelven según dos compartimentos contrados con las paredes laterales menores, con un acceso de menor anchura que la bola que representa al guardameta, y que queda constantemente en el interior del compartimento.
50. Sean cuales fueren las circunstancias que concurren con la esencialidad del Modelo de utilidad definido en la anterior reivindicación, cual objeto es:

55. 2.- "UN JUEGO DE FUTBOL DE BOLSILLO".

Consta la presente memoria de tres hojas foliadas, mecanografiadas por una sola cara y del dibujo unido a la misma.

60. Barcelona primero de julio de mil novecientos cincuenta y dos.

P. A. de D. Pedro Sorli Subirats,

L. DURÁN  
P. P.

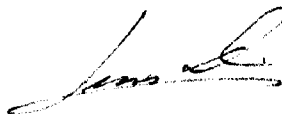

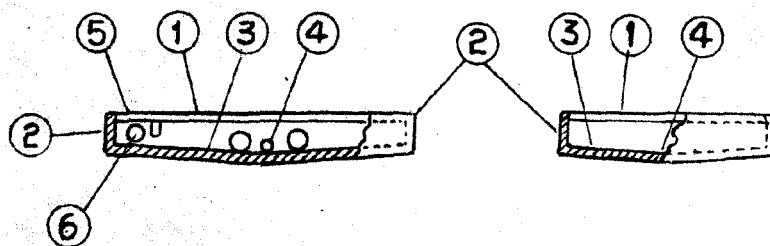

Fig. I

Fig. II

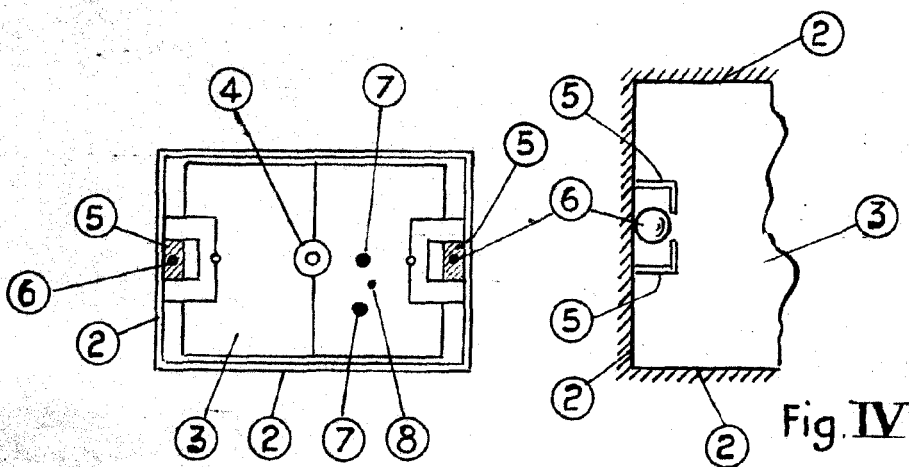

Fig. III

Fig. IV

BARCELONA 1 JUL. 1952

L. DURÁN  
P. P.

ESCALA VARIABLE