

934



MODELO DE UTILIDAD

por 20 años

a favor de Dn. JOSE M^a TORRENTS ARRAUT Y Dn. FRANCISCO SABALA SANFONT, ambos de nacionalidad Española, residentes en Barcelona y con domicilio en la calle Gignás 25 y Muntaner 110, respectivamente. - - - - -
por: "SUSTENTADOR DE CHASIS DE APARATOS RADIO-RECEPTORES UTILIZABLE PARA LA CONSTRUCCION Y REPARACIÓN DE LOS MIS-
MOS".-----

MEMORIA DESCRIPTIVA

En la construcción y en la reparación de los aparatos radio-receptores, y en casos similares, se presenta siempre el inconveniente de la incomodidad para poder manejar el chasis, soporte de los distintos elementos que
5. constituyen la esencia del receptor, para adaptarlo a las distintas posiciones requeridas por el trabajo y mantenerlo en las mismas durante un tiempo suficiente, lo que exige un esfuerzo y una habilidad nada comunes, corrientemente, en el operario a tales trabajos dedicado, requiriendo tales trabajos y en muchos casos la presencia de
10. un auxiliar para la sujeción en posición apropiada de tal chasis o aparato.

Ademas, tales operaciones, así como la incomodidad con que corrientemente se efectúan tales trabajos llevan con-
15. sigo el peligro de posibles roturas o averías, a veces

31934



difíciles de precisar luego, en alguna de las piezas del chasis-receptor o en las conexiones eléctricas del mismo.

Tales inconvenientes quedan totalmente superados con el sustentador de tales chasis o soportes objeto del presente modelo de utilidad por permitir, tal sustentador, el poder dar a los citados chasis, cualquier posición deseada o necesaria para el trabajo, y mantenerla durante todo el tiempo necesario, y ello, sin el menor esfuerzo físico para el único operario que se precisa para el trabajo, el cual puede, por tanto, prestar toda la atención al montaje o reparación a realizar, con el consiguiente ahorro de tiempo y jornales.

Se caracteriza esencialmente el sustentador de referencia por estar constituido por dos pies paralelos, y de suficiente peso para asegurar la estabilidad general del conjunto, cuyos pies pueden, a voluntad, disponerse mas o menos separados entre sí al estar ambos acoplados, por su parte inferior, a una barra o varilla apropiada sobre la que pueden deslizar los citados pies, lo que permite la adaptación del sustentador a cualquier tamaño de chasis sobre el que deba trabajarse, cuyos pies estan provistos, en su parte superior, de medios o dispositivos de sujeción del chasis citado y que actuan a modo de pinzas o mordazas, dispuestas en los extremos de un eje ideal que puede girar, permitiendo el volteo completo del chasis sujetado por los dispositivos indicados, para trabajar con toda comodidad sobre el mismo.

Para la mejor comprensión del presente modelo de utilidad, y a título tan sólo de ejemplo, se acompañan los dibujos de la hoja adjunta en los cuales se representa un



oaso de realización práctica del sustentador de referencia.

En la Fig. 1 se muestra el sustentador llevando acoplado un chasis de radio-receptor.

La Fig. 2 muestra una vista lateral de uno de los pies 50. del chasis.

La Fig. 3 muestra una vista lateral de otra forma o variante que pueden adoptar los citados pies del sustentador.

La Fig. 4 muestra uno de los botones roscable que se adapta en la parte superior del sustentador para la sujeción 55. oión del chasis a través de los dispositivos apropiados para ello.

Las Figs. 5, 6 y 7 muestran, respectivamente, tres modos de ejecución de los dispositivos de sujeción del chasis, entre los muchos que podrían encontrarse para tal 60. fin.

Conforme a los dibujos, el sustentador de referencia esta constituido por los soportes o pies -1- y -1'-enlazados, unidos y sujetos entre sí por la barra, varilla o espiga -2- que atraviesa, la parte inferior de aquellos, 65. por unos orificios -3- cual varilla puede deslizar en unos orificios adecuados practicados en las bases de los citados soporte al objeto de poder regular la distancia entre los mismos, conforme a la longitud del chasis a sujetar y mediante unas tornillos de fijación -4-.

70. Dichos soportes pueden adoptar formas diversas, tales como las representadas en las Figs. 2 y 3. Con el soporte de la Fig. 2 los chasis objeto de trabajo, quedarán siempre a la misma altura, mientras que con el soporte de la Fig. 3, puede elegirse a voluntad la altura a que debe que 75. dar el chasis, conforme a las necesidades determinadas por

31934



su tamaño, ya que puede ser utilizado como eje ideal, de acoplamiento y giro del chasis, cualquier par de orificios correspondientes representados en la parte superior de tal soporte.

80. En la parte superior de los soporte -1- y -2- van dispuestos unos botones -5- y -5'- de fijación, que se sujetan a rosca a unos vástagos terminales de los correspondientes dispositivos de sujeción del chasis y que atraviesan a las piezas -1- -1'- por unos orificios -6- .

85. Los botones citados van provistos de un grafilado adecuado para asegurar la adhesión de los dedos del operario.

Los dispositivos empleados para la fijación directa sobre el chasis deberán estar adaptados a la configuración de tales chasis.

90. Si se trata, por ejemplo, de chasis que no presentan lateralmente rebordes, o codos en ángulo recto, como en el caso representado en la Fig. 1, pueden emplearse un conjunto o par de dispositivos de fijación tales como los representados en las piezas A-B en la Fig. 5.

95. Del citado conjunto la pieza A, está constituida por una pletina -7- doblada en ángulo recto, en uno de cuyos lados, mas corto va acoplado un vástago roscado -8- sobre el que se atornilla el correspondiente botón -5- a través del orificio correspondiente -6- del soporte -1-, y en el otro lado va dispuesto igualmente otro vástago roscado -9- , vertical.

100. Sobre dichas platinas -7- -7'- se dispone la otra pieza -B- constituida por una plaquita -10- -10'- que lateralmente presenta un doble reborde o codo paralelo -11-

-531934



-11'-, que ocupa una mitad del largo de dicha plaquita y en el centro presenta, a su vez, un orificio -12- para permitir el paso del vástago roscado -9-, ya que, como se ha indicado, la pieza -B- se dispone encima de la llo. pieza -A-, al contrario de lo que parece indicarse en la Fig. 5.

Acopladas las piezas -A- y -B-, ésta sobre aquélla, como se indica en las Fig. 1, basta disponer los bordes del chasis entre ambas piezas para que apretadas éstas, 115. por las palomillas -13- -13'-, puedan actuar como mordazas sujetando fuertemente los extremos laterales del chasis, pudiéndose trabajar tranquilamente sobre el mismo, siendo suficiente para su volteo el aflojar los botones -5- -5'-.

120. Si se trata de chasis que presentan acodados sus bordes laterales en este caso se utilizarán otros dispositivos apropiados, tales como los representados, por ejemplo en las Figs. 6 y 7.

En el caso de la Fig. 6, cada dispositivo lateral de su 125. jeción del chasis está constituido por dos piezas, una superior -A- y otra inferior -B-. La pieza -A- presenta un núcleo lateral -14- con orificio central -15-, para el paso del vástago roscado -9- de la pieza -B- (que es la misma pieza -A- de la Fig. 5) y un brazo saliente -16- 130. ligeramente curvado .

La pieza -B- (que como se ha indicado es la misma pieza -A- de la Fig. 5) se acopla y fija al respectivo pie -1- en la forma antes indicada.

Acopladas ambas piezas. una sobre otra, el chasis 135. quedará retenido por sus bordes laterales, por entre las



citadas piezas, y una vez efectuado es suficiente apretar con una palomilla para asegurar su fijacion . En este caso, la altura del vástago -9- debe ser suficiente (y por tanto mayor que la representada en la pieza A de la Fig. 5) 140. para poder alojar entre ambas piezas de la Fig. 6 el borde del chasis cuya altura está representada por la del respectivo codo del mismo.

En el caso representado en la F. 7, cada dispositivo lateral de sujeción del chasis está constituido por un 145. grapón tal como los utilizados por los carpinteros, el cual presenta lateralmente, un vástago roscado -17- para su fijación a través del orificio -6-, al correspondiente botón -5-. Igualmente presenta un vástago roscado vertical -18- con una pieza inferior -19- o disco, que preferible- 150. mente puede ir recubierto de caucho o de otra materia blanda similar. De este modo, el chasis quedará sujeto entre el disco -19- y parte o brazo inferior -20- del grapón sujecion que se fija por medio de una palomilla.

De lo descrito anteriormente se desprende que, cual- 155. quiera que sea la forma o clase del chasis a sujetar puede quedar perfectamente sujeto para operar sobre el mismo, volteándolo convenientemente ante las exigencias del trabajo a realizar, y ello del modo mas sencilla y sin esfuerzo alguno.

160. Las piezas A y B de la Fig. 5 y -B- de la Fig. 6 presentan en el centro y en su borde un semicirculo, al objeto de evitar el tropiezo de las mismas con cualquier dispositivo o elemento del chasis.

Dentro del presente modelo de utilidad serán variables: 165. la clase de los materiales empleados en la fabricacion de

31934



las diferentes piezas o dispositivos que constituyen el sustentador de referencia, el tamaño y forma de los mismos, y, en general será variable todo cuanto no altere o cambie o modifique la esencialidad del sustentador objeto del citado modelo de utilidad.

NOTA:

Se reivindica como objeto del presente modelo de utilidad:

- 1^a - Sustentador de chasis de aparatos radio-receptores utilizable para la construcción y reparación de los mismos, caracterizado esencialmente por estar constituido por dos pies paralelos, y de suficiente peso para asegurar la estabilidad general del conjunto, cuyos pies pueden a voluntad, disponerse mas o menos entre si al entrar ambos acoplados, por su parte inferior, a una barra o varilla apropiada sobre la que pueden deslizar los citados pies, lo que permite la adaptación del sustentador a cualquier tamaño de chasis sobre el que deba trabajarse, cuyos pies están provistos, en su parte superior, de medios o dispositivos de sujeción del chasis citado y que actúan a modo de pinzas o mordazas dispuestas en los extremos de un eje ideal que puede girar, permitiendo el volteo completo del chasis sujetado por los dispositivos indicados para trabajar con toda comodidad sobre el mismo.
- 2^a - Sustentador de chasis de aparatos radio-receptores utilizable para la construcción y reparación de los mismos, según reivindicación primera, caracterizado porque



los dispositivos sujetadores del chasis, presentan formas y disposiciones apropiadas para su adaptacion sobre las 195. distintas clases o formas de chasis a sujetar, según sean chasis de bordes laterales planos o acodados.

3º - Sustentador de chasis de aparatos radio-receptores utilizable para la contruccion y reparacion de los mismos, segun reivindicaciones 1 y 2, caracterizado por- 200. que los dispositivos sujetadores del chasis están constituidos por el conjunto de un par de piezas, una inferior respecto a la otra, entre las cuales se acoplan los bordes laterales del chasis, presentando una de tales piezas un vástago roscado que se acopla al respectivo pie del 205. sustentador y fijándose por un botón de accionamiento.

4º - "SUSTENTADOR DE CHASIS DE APARATOS RADIO-RECEPTORES UTILIZABLE PARA LA CONSTRUCCION Y REPARACION DE LOS MISMOS"

Todo tal y como queda descrito reivindicado y dibujado 210. Conta la presente Memoria Descriptiva de ocho hojas foliadas escritas a máquina por una sola cara.

Barcelona a 5 de julio de 1952.

p.a.



FIG. 1

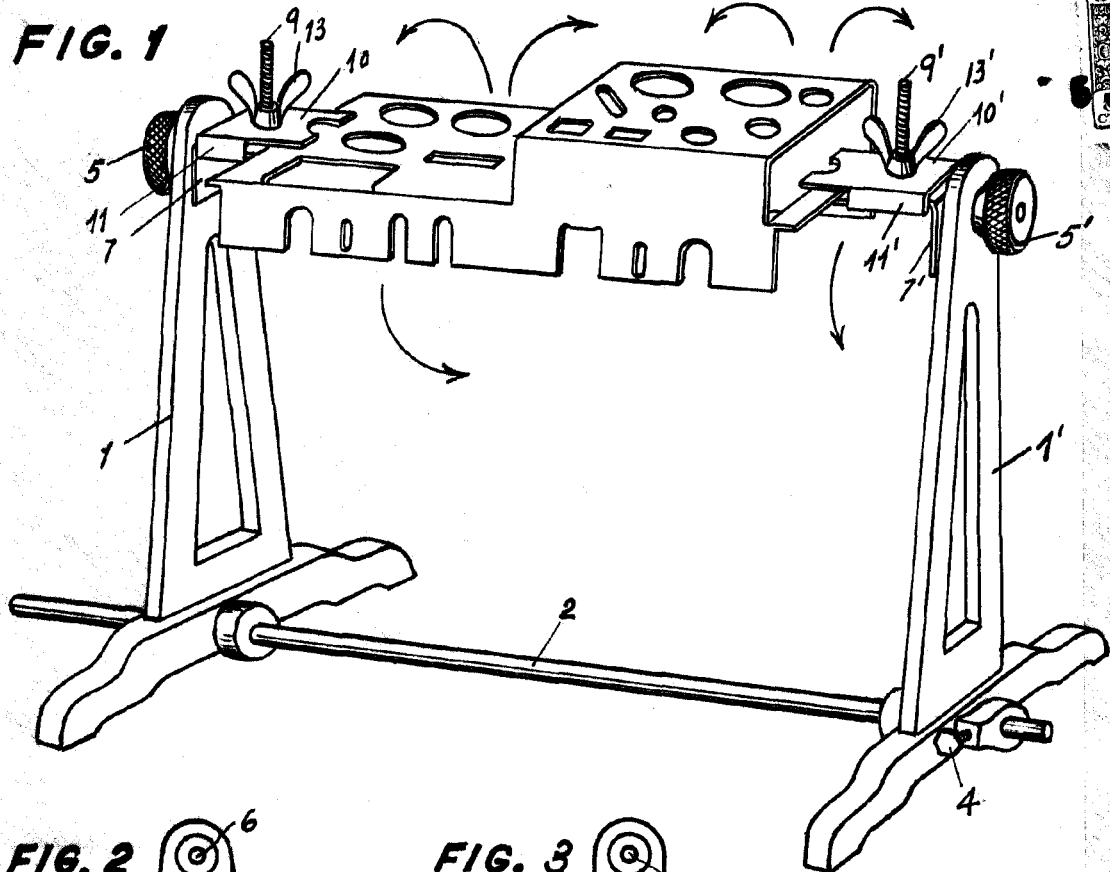

FIG. 2

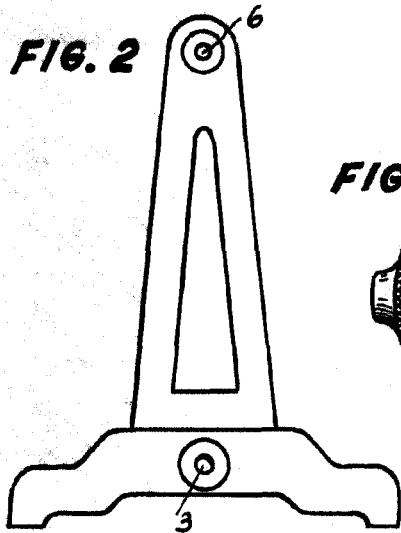

FIG. 3

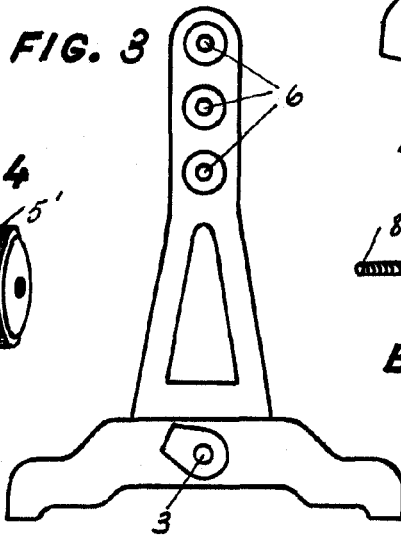

FIG. 4

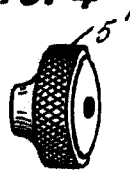

FIG. 5

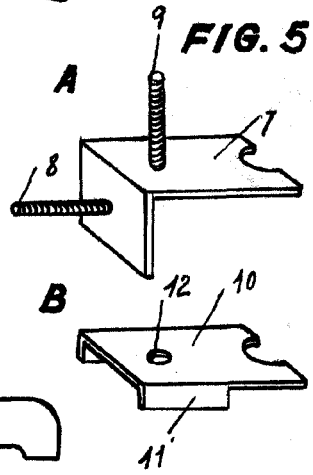

FIG. 6

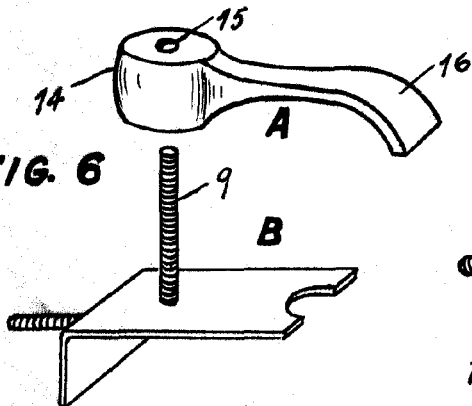
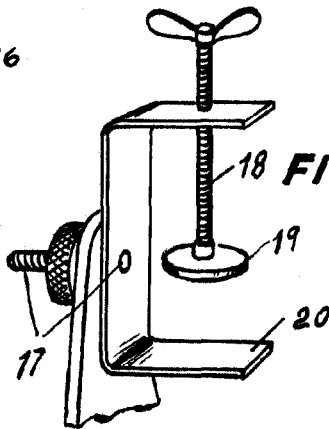

FIG. 7



ESCALA: VARIABLE.

Deposito 5 de Agosto de 1952