



31923

MEMORIA DESCRIPTIVA
=====

correspondiente a un MODELO DE UTILIDAD, por 20 años, a favor de D. FRANCISCO MARIN CAMPAYO, de nacionalidad española y domiciliado en VALENCIA, Bario de la Amistad, 19, por: "TIMBRE PARA SEÑALES ACÚSTICAS DE BICICLETA".

- o - o -

El modelo objeto de la presente memoria, tiene características diferentes a los empleados corrientemente para el mismo objeto que le hacen superior a los que se encuentran en el mercado.

- 5.- Los timbres utilizados en las bicicletas estan normalmente constituidos por un pequeño sector armado de una cremallera que forma parte del pulsador propiamente dicho. Un muelle en tensión mantiene la citada cremallera en un punto límite de su recorrido y sobre este sector engrana una pequeña rueda dentada que acciona un martillo que al girar se abre por fuerza centrífuga y golpea la campana.

- 10.- El mecanismo presenta como fallos característicos la falta de seguridad en el engranaje y la necesidad constante de pulsar que obliga al conductor en algún momento, incluso a una pérdida de atención.
- 15.-



31923

Nuestro modelo tiene la ventaja de que basta accionar un pequeño mando o pulsador sosteniéndolo comprimido para que el sonido se produzca automáticamente de una manera continua que origina una reacción más segura en los peatones o vehi-
20.- culos que se encuentren dentro del campo de acción de la campana.

Para la más fácil descripción del modelo y su exacta interpretación, en el dibujo adjunto hemos representado en la figura 1 un conjunto del dispositivo visto desde el frente y en la figura 2 un perfil de la campana y del martillo.

25.- El modelo se compone esencialmente de una pieza (A) construída de chapa, de hierro, de aluminio, cobre, bronce o material de características mecánicas similares, que presenta en uno de sus bordes dos taladros donde van montados dos tornillos que aprisionan una abrazadera que cierra sobre la misma
30.- chapa de manera que la presión se hace entre esta y la pieza que indicamos.

En su borde opuesto lleva un eje soportado por dos pequeños cojinetes construídos mediante dos taladros en la misma chapa, que se doblan formando dos pequeñas orejas que permi-
35.- tens mantener el eje en la posición paralela al borde de la chapa (A) tal como vemos en el dibujo.

El eje a que hemos hecho mención lleva un muelle (B) arrollado sobre el mismo que le obliga a quedar en una determinada posición.

40.- En el extremo libre del eje va montado un pequeño martillo (C) constituido por una contera o cabeza unida al eje mediante un gusanillo flexible formado por cable de acero retorcido.

El ángulo que forma el martillo y la chapa soporte es
45.- tal que la cabeza del martillo no sobrepasa la base de la cam-



31923

pana que se fija a la chapa base (A) de manera que el martillo quede en una posición próxima a la tangencia a la tangencia a la circunferencia de la base de la campana.

En el centro del eje y precisamente donde se fija a este el extremo del muelle antagonista (B) va un pequeño vástago (D) en posición normal al eje y en este vástago se hace firme, mediante un tornillo de presión, el extremo de un cable de mando (F), cable que es guiado por una camisa también de acero (E), cuyo extremo hace tope en la placa base mediante un orificio hecho en esta y situado en posición normal a la dirección del cable por un pliegue a 90° realizado en la zona de la placa donde está el orificio.

El extremo contrario de la camisa se apoya en una anilla de fijación que se monta sobre el tubo del manillar o del cuatro precisamente en un anillo de tope que a este sin lleva la citada anilla.

El cable de mando va fijo ppr un extremo al vástago (D) que obliga a girar, cuando se acciona el cable, al eje a cuyo extremo va el martillo (C) y el otro cabo se asegura, mediante un tornillo prisionero o un tapón con soldadura, a una palanquita que va sujeta, mediante su correspondiente articulación (G), a la anilla de fijación.

El funcionamiento es como sigue: montada la placa (A), soporte de la campana y del eje giratorio, en una horquilla de cualquiera de las dos ruedas, aunque preferentemente se hace en la delantera, y fijada mediante la abrazadera a que ya nos hemos referido, queda la campana paralela al plano de la rueda, es decir: este plano y el dado por la circunferencia de la base de la campana son paralelos y muy próximos. En estas condiciones los radios en su giro pasan muy próximos al borde de la campana.



21923

Descrita suficientemente la naturaleza del invento y su manera de realización industrial, resta unicamente advertir que los términos de la descripción precedente, así como la representación gráfica, deben tenerse siempre como un ejemplo no limitativo, debido a que son susceptibles modificaciones de detalle que no afectan al fondo del invento.

- - - - -

REIVINDICACIONES

1ª).- "TIMBRES PARA SEÑAS ACÚSTICAS DE BICICLETA", que se caracteriza porque un martillo montado en el extremo de un gusanillo o eje flexible, es accionado por los radios de una rueda del vehículo donde se monta, golpeando una campana de timbre colocada sensiblemente tangente a la posición del martillo y que se fija en las proximidades del plano de los radios mediante una base de chapa sujeta a la horquilla de la rueda por un medio apropiado.

2ª).- El mismo timbre de la reivindicación anterior, que se caracteriza porque el martillo va fijado perpendicularmente a un eje situado en la plancha base del conjunto, paralelamente al plano de la rueda, eje que al girar aproxima o aleja el martillo de los radios y cuyo movimiento se consigue mediante el mando por un cable y la acción de un muelle antagonista arrollado sobre el eje.

3ª).- El mismo timbre de las reivindicaciones anteriores, que se caracteriza porque el cable de mando se fija en su extremo superior a una palanca o pulsador provisto de una abraçadera de presión para instalar en el lugar conveniente del vehículo.



81923

4ª).- "TIMBRE PARA SEÑALES ACUSTICAS DE BICICLETA".

105.-

La presente memoria descriptiva consta de cinco hojas, foliadas y escritas a máquina por una sola de sus caras, componiendo un total de ciento siete líneas incluidas las presentes.

Madrid, 12 de julio de 1952

ANTONIO ESCRIBA
P.P.

Fig. 1

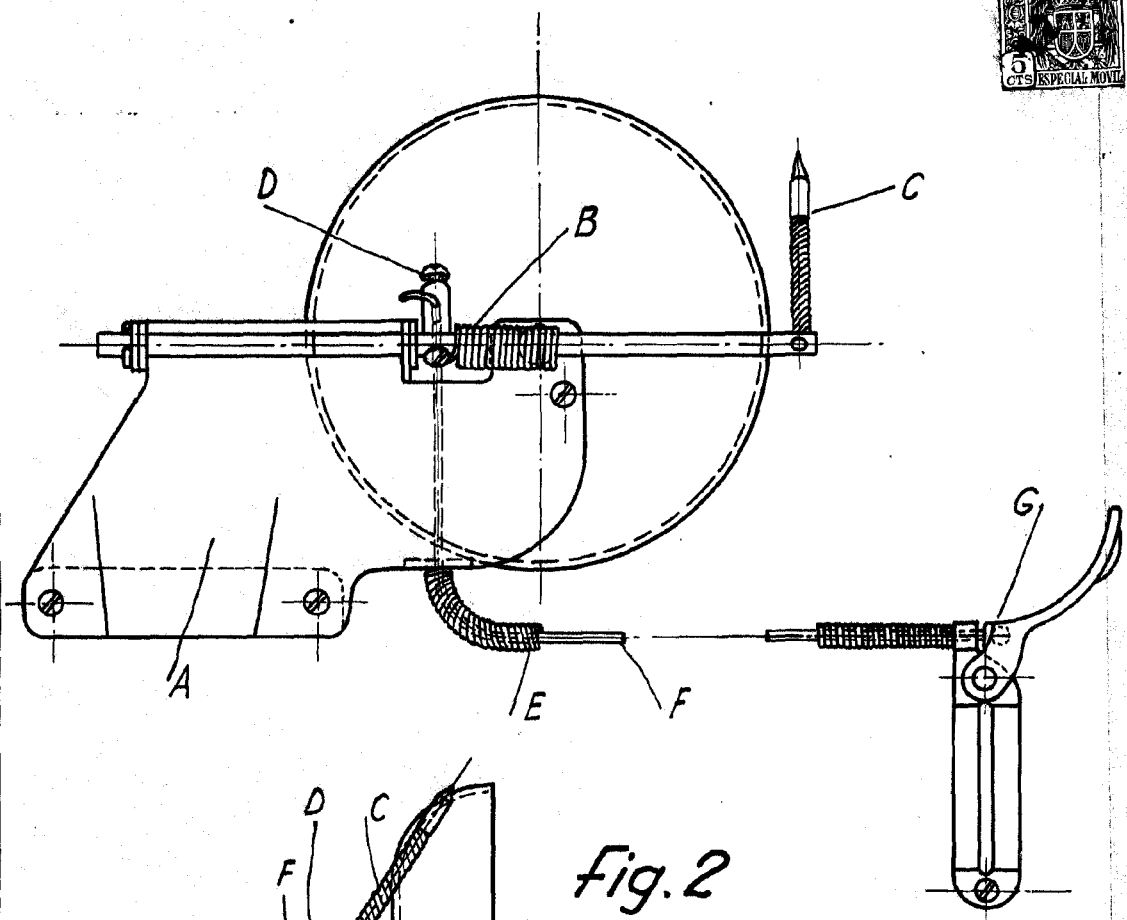
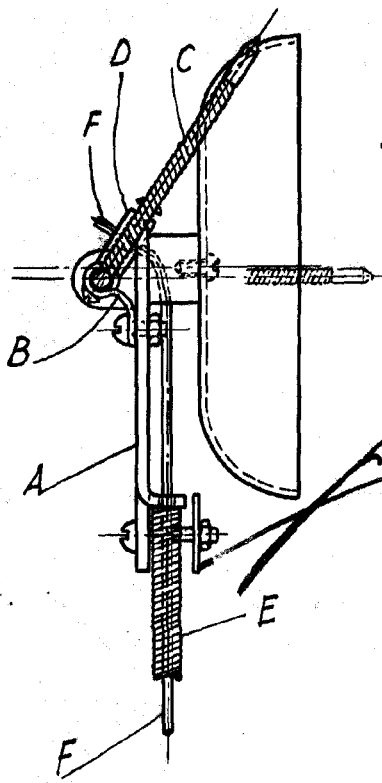

Fig. 2



Madrid, 12 de Julio de 1932

ESTUDIO TECNICO

[Handwritten signature]

Escala variable.