



10 JU

31899

31899

MODELO DE UTILIDAD
=====

por VEINTE años

cuyo privilegio se solicita para todo el territorio español, sus colonias y protectorados, a favor de:

Don José MASALLES GODALL

de nacionalidad española y con domicilio en Barcelona, Plaza de Tetuán núm. 13, por:

"CAJA-ENVASE PARA TRANSPORTE DE AVES"

====
--

10 JUL



MEMORIA DESCRIPTIVA

. 31899

5. Este Modelo de Utilidad se contrae, conforme indica su enunciado, a un nuevo tipo de caja-envase diseñado expresamente para el transporte de aves, especialmente pollitos y en general crías de corta edad, la cual aventaja a las divulgadas tanto en su aspecto técnico como económico, permitiendo que el animal pueda comer higiénicamente. - - - - -

10. Actualmente las cajas para el transporte de esta clase de aves, consisten únicamente en una caja con su correspondiente tapa y presentando la primera unos orificios que permiten la transpiración o cambio de aire, quedando alojados los pollitos en dicha caja. - - - - -

15. Para subsanar este inconveniente, el solicitante ha ideado y experimentado con buen éxito la caja-envase a que se contrae este Modelo de Utilidad con cuya utilización queda asegurada la posibilidad de que coman los pollitos cuando deseen, y por otro lado queda totalmente evitado que los excrementos se mezclen con el alimento.

20. Este Modelo se caracteriza principalmente en quedar formado por un recipiente de cualquier material y forma, que presenta en uno o varios de sus laterales los orificios de ventilación y además una o varias ventanas, preferentemente circulares, situadas y dimensionadas de

10 JUL

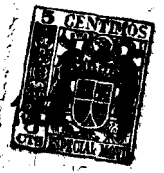

31899

25. tal suerte que los pollitos puedan sacar nada mas que la cabeza por ellas. - - - - -

Otra característica del mismo objeto es que en la parte exterior y precisamente bajo las ventanas citadas, van instalados uno o varios recipientes, preferentemente rectangulares, y abiertos por su parte superior, los cuales están destinados a servir de comederos, cabiendo la posibilidad de que éstos tengan uno o varios tabiques intermedios que dividan el comedero en dos o más secciones independientes. - - - - -

35. Es por último característica de la misma caja-envase que el cierre de su parte superior se logra por la disposición sobre dos laterales opuestos de unas prolongaciones o solapas que presentan un dobléz transversal y paralelo a la arista a que pertenecen, quedando dotadas precisamente en el extremo doblado, de un calado, todo ello de tal suerte que yuxtapuestas las dos zonas citadas coincidan sus calados constituyendo el asidero del envase. - - - - -

45. Para facilitar la mejor comprensión de cuanto se ha indicado, se describen seguidamente las representaciones del adjunto plano, en el que se han grafiado cuatro vistas de posible realización de la caja-envase, las cuales deben ser consideradas como ejemplos ilustrativos, no limitativos. - - - - -



10 JUL

1 3 1 8 9 9

- 50. En dicho plano la figura primera es una vista en perspectiva de la caja-envase, habiéndose señalado por (1) la caja propiamente dicha en cuyo lateral (2) presenta los orificios de ventilación (3) y la ventana (4) en cuya parte inferior existe el comedero (5). El cierre
- 55. de este envase se logra por las dos solapas (6) y (7) que son de longitud conveniente, y presentan los dobleces (8) y (9) y yuxtaponiéndose las partes (10) y (11) resultantes, se forma el asidero para lo cual las partes (10) y (11) presentan los calados (12) y (13). Para
- 60. completar el cierre se ha previsto disponer sobre los dos bordes restantes las pequeñas prolongaciones (14).

La figura segunda es una vista frontal de otra caja-envase, dotada de dos ventanas (4) que estén sobre un mismo comedero (5). - - - - -

- 65. La figura tercera es una vista posterior de la misma caja, y se ha señalado por línea de trazos la posibilidad de que en él existan también dos ventanas (4) y un comedero (5), siendo este caso de aplicación a cajas-envases destinadas a contener varios pollitos, facilitando estas ventanas el que puedan comer varios simultáneamente. - - - - -
- 70.

La figura cuarta es una vista en sección de la caja-envase, y en ella se aprecian mejor los detalles indicados. - - - - -

31899

10 JUL



- 75. Describas convenientemente las características y detalles fundamentales de la caja-envase para pollitos a que se contrae este Modelo de Utilidad, se hace constatar que en ella se podrán introducir todas aquellas modificaciones que la experiencia y la práctica puedan aconsejar, siempre que con ellas no se cambie, altere o modifique su idea fundamental, la cual queda resumida en la siguiente: - - - - -
- 80.

N O T A

- 85. Se declaran de novedad, propiedad y utilidad para todo el territorio nacional, sus colonias y protectorados, las siguientes:

R E I V I N D I C A C I O N E S

- 90. 1ª.- Caja-envase para transporte de aves que se caracteriza en quedar formado por un recipiente abierto por arriba solamente de cualquier forma y material, que presenta una pluralidad de orificios de ventilación y asimismo una o varias ventanas, preferentemente circulares, situadas y dimensionadas de tal suerte que las aves que se alojen en este envase, puedan sacar por dichas ventanas solamente la cabeza, instalándose por el exterior y bajo estas ventanas uno o varios recipientes comederos preferentemente de planta rectangular, los cuales pueden asimismo tener unos tabiques o divisiones.
- 95.



31899¹⁰ JUL 8

100. 2º.- El mismo objeto de la nota anterior se caracteriza también en que él o los bordes de la parte superior abierta del envase, y en lugares opuestos, presentan dos solapas anchas capaces cada una de cubrir o cerrar mas de la mitad de la abertura, estando dotadas precisamente en los extremos de unos calados que constituyen el asidero, pudiendo completarse el cierre con la 105. disposición de otras dos solapas mas pequeñas o nó, situadas en los lugares no ocupados por las primeras. - -

3º.- "CAJA-ENVASE PARA TRANSPORTE DE AVES". - - -

110. Todo ello tal y como se ha descrito y reivindicado en la presente memoria que consta de seis hojas foliadas y mecanografiadas por una sola de sus caras y un plano que la ilustra.

Madrid, 10 Julio de 1952

P. A. de

D. JOSE MASALLES GODALL.

LUIS TRIANA ARROYO,
P. P.



81899

Fig. 1

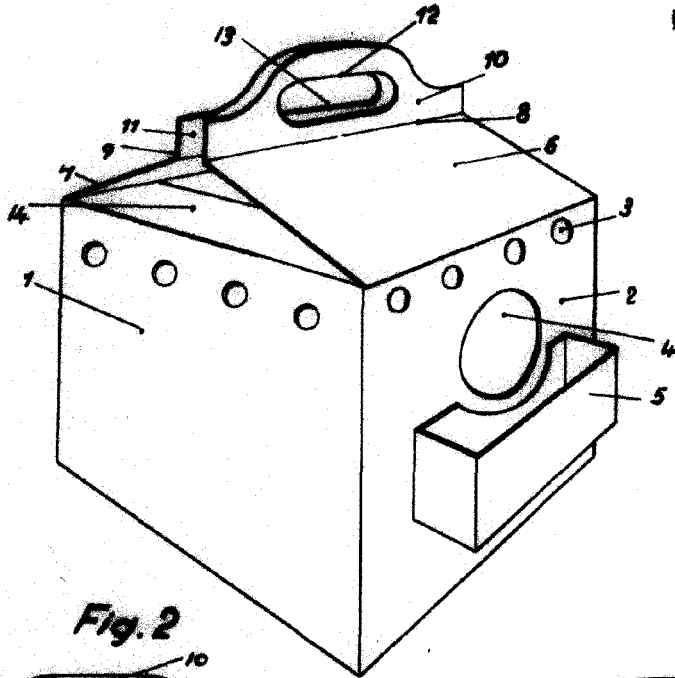
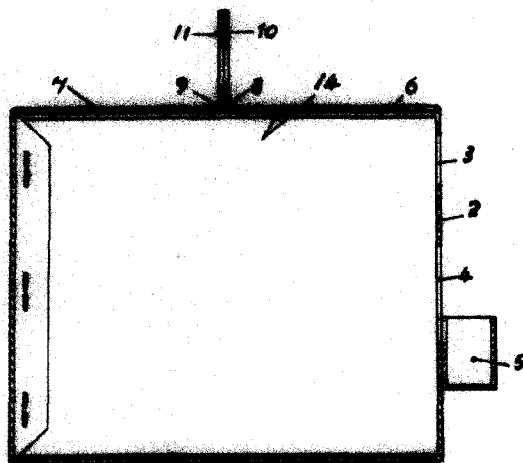
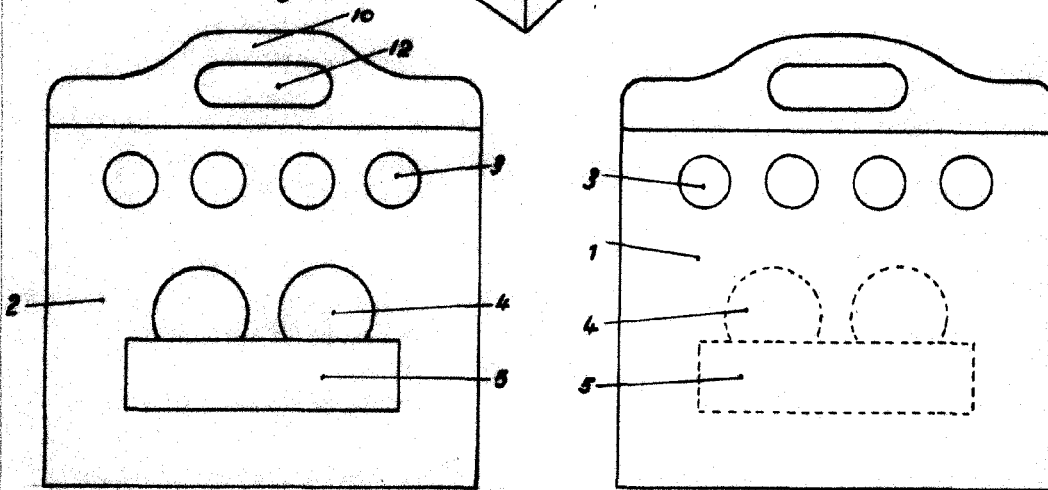

Fig. 2



Escaleta variable

Madrid, 10 Julio de 1952

P. A. de
D. José Masalles Godall.
LUIS TRIANA ARROYO
P. P.

10-10-52