

31868



JUL 1852

MODELO DE UTILIDAD

por 20 años

a favor de Dn. EPIAS APARICI LÓPEZ, de nacionalidad Española, residente en Barcelona y con domicilio en la calle Valencia, nº 428, - - - - - por: "DISPOSITIVO PARA LA INSTALACIÓN DEL CIRCUITO TERMÓGENO EN CALENTADORES ELÉCTRICOS Y SIMILARES".-----

MEMORIA DESCRIPTIVA

El nuevo Modelo cuyo registro se solicita se refiere a un dispositivo para alojar e instalar convenientemente las resistencias metálicas que constituyen el circuito termógeno en los calentadores de agua, vulgarmente llamados termos, en estufas de radiadores o en aparatos e instalaciones similares, cuyo dispositivo reúne excelentes condiciones de estaqueidad, aislamiento eléctrico de las resistencias, sencillez de empalme y aislamiento del mismo entre resistencias y conductores y elevada conductibilidad térmica, que son las principales propiedades que debe reunir un dispositivo de esta clase.

En los planos adjuntos la figura primera dibuja en perspectiva el conjunto del nuevo dispositivo; la figura segunda es una sección vertical del mismo por II-II (fig. 1ª) que permite apreciar su disposición interna;

- 2 31868



1952

la figura tercera es un detalle del alojamiento de las resistencias; y en las figuras cuarta, quinta y sexta se vé en detalle la disposicion adoptada para el empalme entre resistencias y conductores.

20. Con referencia a dichos planos y solo a titulo de ejemplo, en lo que sigue describimos las características mas principales del nuevo dispositivo. Consta éste de una platina -1- (figs. 1ª y 2ª) provista de cinco orificios iguales situados cerca de su perfil -2-.....-2- (fig. 1ª) y de otros
25. cinco de mayor diámetro y equidistantes del centro -3-....-3- (fig. 1ª); los orificios -2- servirán para la sujeción de la platina a la superficie externa del aparato a que deba aplicarse nuestro dispositivo y se comprende que dado su número, situacion y equidistancia, será posible
30. situar el aparato en la posición y con la inclinacion que se desee; los otros orificios -3- comunican por la parte inferior de la platina con tubos metálicos de igual diámetro destinados, uno de llos -4- (figs. 1ª y 2ª) a contener la espiga de un interruptor automático de corriente y los
35. otros cuatro -5-....-5- (fig. 1ª y 2ª) que en realidad constituyen dos únicos tubos curvados por su parte inferior como se aprecia en las figuras, estan destinados a contener las resistencias metálicas cuyo calentamiento al paso de la corriente constituye el foco de calor aprovechado en
40. el dispositivo. Sobre la misma platina se podrá fijar mediante una pata -6-, un aro -7- apropiado para la sujecion del regulador o interruptor automatico mencionado.

En el interior de loa tubos metálicos descritos se alojan las resistencias que irán envueltas por una sucesion

45. de pequeños anillos de porcelana u otro material cerámico



- eléctricamente aislante -8-.....-8- (fig. 3ª) a lo largo de toda su longitud y se sujetaran por sus extremos libres a unas piezas también de porcelana o materia cerámica aislante -9- fig. 3ª) representadas con todo detalle en las 50. últimas figuras en que se vé la pieza de porcelana -9- atravesada longitudinalmente por una espiga metálica -10- cuyo extremo inferior -11- sirve únicamente para la sujeción mecánica de dicha espiga y su extremo superior rosado para el empalme, mediante unas tuercas correspondientes 55. -12- y -13- de los conductores, pasando los terminales de las resistencias al interior de sus tubos de alojamiento por unos estrechos orificios -14- con lo que el aislamiento eléctrico y la estanqueidad del conjunto quedan perfectamente aseguradas.
60. No alteraran la esencialidad del nuevo Modelo aquellas variantes de tamaño, forma accidental, materiales empleados en su construcción y otras que no lo cambien o modifiquen fundamentalmente.

NOTA:

65. Este Modelo se caracteriza por:
- 1ª - Dispositivo para alojar e instalar convenientemente las resistencias metálicas que constituyen el circuito termógeno en los calentadores de agua, vulgarmente llamados termos, en estufas de radiadores o en aparatos e instalaciones similares que consta de una platina provista de 70. cinco orificios iguales situados cerca de su perfil y de otros cinco de mayor diámetro y equidistantes del centro; los orificios citados en primer lugar servirán para la sujeción de la platina a la superficie externa del aparato

31868



1952

75. a que deba aplicarse nuestro dispositivo y se comprende que dado su número, situación y equidistancia, será posible situar el aparato en la posición y con la inclinación que se desee; los otros orificios indicados comunican por la parte inferior de la platina con tubos metálicos de igual diámetro destinados, uno de ellos a contener la espiga de un interruptor automático de corriente y los otros cuatro que en realidad constituyen dos únicos tubos curvados por su parte inferior como se aprecia en las figuras, están destinados a contener las resistencias metálicas cuyo calentamiento al paso de la corriente constituye el foco de calor aprovechado en el dispositivo. Sobre la misma platina se podrá fijar mediante una pata, un aro apropiado para la sujeción del regulador o interruptor automática mencionado.
- 80.
- 85.
90. 2º - El propio dispositivo, según la reivindicación anterior, conforme con el cual se alojarán en el interior de los tubos metálicos descritos las resistencias que irán envueltas por una sucesión de pequeños anillos de porcelana u otro material cerámico eléctricamente aislante a lo largo de toda su longitud y se sujetarán por sus extremos libres a unas piezas también de porcelana o materia cerámica aislante representadas con todo detalle en las últimas figuras en que se vé la pieza de porcelana atravesada longitudinalmente por una espiga metálica cuyo extremo inferior sirve únicamente para la sujeción mecánica de dicha espiga y su extremo superior roscado para el empalme, mediante unas tuercas correspondientes de los conductores, pasando los terminales de las resistencias al interior de sus tubos de alojamiento por unos estrechos orificios con
- 95.
- 100.

31868



JUL 1952

105. lo que de sus tubos de alojamiento por unos estrechos orificios con lo que el aislamiento eléctrico y la estanqueidad del conjunto quedan perfectamente aseguradas.

3º - "DISPOSITIVO PARA LA INSTALACION DEL CIRCUITO TERMÓGENO EN CALENTADORES ELÉCTRICOS Y SIMILARES".

110. Todo tal y como queda descrito reivindicado y dibujado en los planos adjuntos.

Consta la presente Memoria Descriptiva de cinco hojas foliadas escritas a máquina por una sola cara.

Barcelona a 1 de julio de 1952.

115.

P. A.

31868

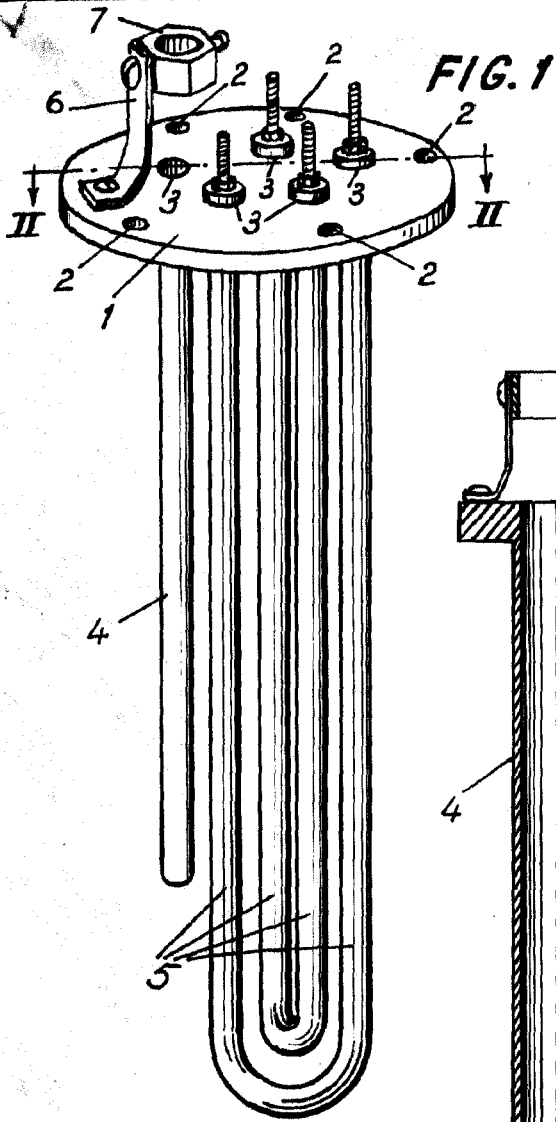

FIG. 1

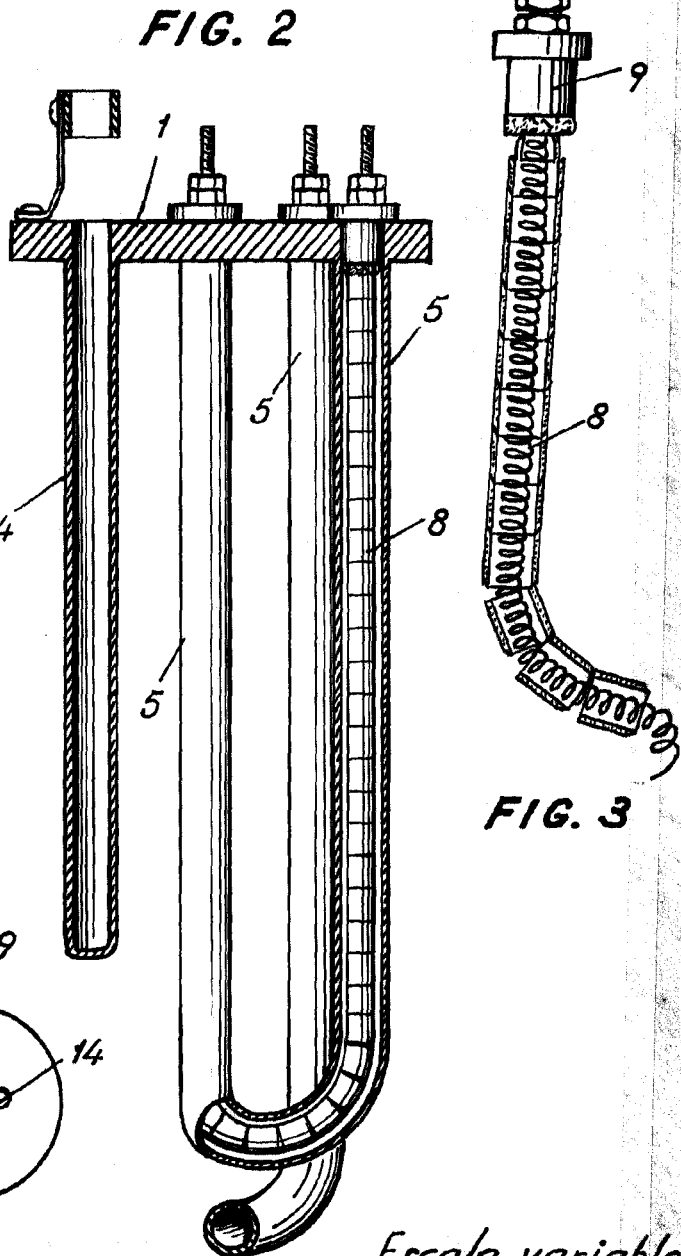

FIG. 2

FIG. 3

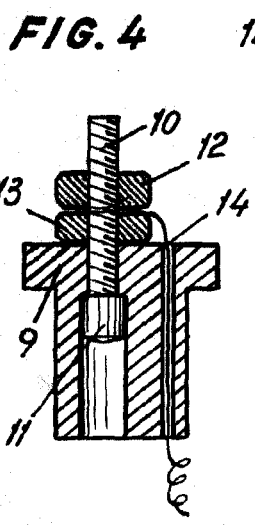

FIG. 4

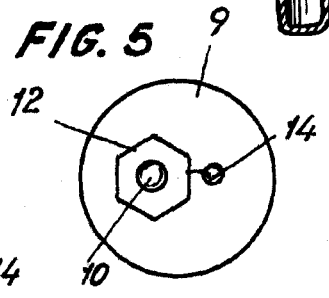

FIG. 5

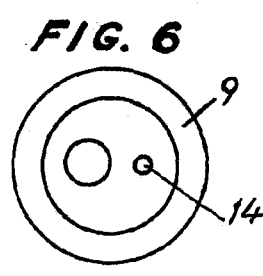

FIG. 6

Escala variable

Patente 1 Julio 1952
Elias Aparici Lopez