

31805

31805



MODELO DE UTILIDAD

por 20 años

por "UN ENVASE CON PRECINTO PERFECCIONADO", a favor de D. Buenaventura Papell Isern, de nacionalidad española, domiciliado en Esplugas de Llobregat (Barcelona), Av. Isidro Martí s/n.

=====

MEMORIA DESCRIPTIVA

El recurrente ha ideado y puesto en ejecución práctica un nuevo envase con precinto perfeccionado, por el que solicita que se le garantice en su propiedad y explotación exclusiva, mediante la concesión del Modelo de utilidad a que se refiere la presente memoria descriptiva.

5.

El nuevo envase se caracteriza por estar formado por una caja plegable de cartón, en la que todas sus facetas están unidas, cosidas o pegadas por pestañas a las adyacentes. Una de estas facetas, y preferentemente



10. una de las más estrechas y largas del envase, se hará servir de tapa y presentará dos alineaciones perforadas paralelas a sus aristas longitudinales y más largas; sus aristas menores no presentarán pestaña; por la cara interna de esta tapa estará pegada una cinta de papel,
15. celofana doblada o tela, y reforzada o no con cordeles o hilos, uno de cuyos extremos sobresaldrá por uno de los bordes menores de la tapa.

El envase, con su contenido alojado ya en su interior, se cierra pegando la pestaña libre contra la

20. cara interna de la faceta adyacente. Para abrirla, basta tirar del cabo suelto de la cinta para desgarrar la tapa según las líneas perforadas. Una vez el envase esté abierto, podrá utilizarse, y si es muy plano podrá servir de archivador o de cartera.

25. Este envase se describe con más detalle en los dibujos que, a título de ejemplo, se adjuntan.

En los dibujos, -1- es el envase, -2- la tapa, -3- su pestaña de cierre que se pega al borde superior de la tapa -4- adyacente; las líneas perforadas -5- facilitan la abertura del envase al tirar del cabo -6- de la cinta -7- pegada por la cara interna de -2-.

30.

En los dibujos, la figura I muestra el envase abierto antes de recibir el contenido; la II representa el envase cerrado por el pegado de -3- contra la cara interna de -4-; la III da idea del envase abierto por la rotura de las alineaciones perforadas -5- después de tirar de -6-.

35.

A los efectos legales del Modelo que se solicita, serán variables todos cuantos detalles no afecten, alteren, cambien o modifiquen la esencia del nuevo envase.

40.



N O T A.

Se reivindica como objeto de este registro por Modelo de utilidad:

45. 1.- Un envase con precinto perfeccionado, caracterizado por el hecho de quedar formado por una caja plegable de cartón, en el que su tapa presenta dos alineaciones perforadas, paralelas a las dos aristas mayores de la misma, llevando adherida a su cara interna una cinta recia de papel, tela, combinación de ambas cosas, o una de celofán reforzado
50. con hilos o cordeles, y en todo caso de un ancho igual o menor que la distancia que media entre las dos perforaciones; sobresaliendo por uno de sus extremos un cabo de suficiente longitud para tirar del mismo y romper las perforaciones; y finalmente porque dicha tapa se cierra, al precintarse por el pegamento de su pestaña libre con la cara
55. interna de la faceta adyacente del propio envase.

Sean cuales fueren las circunstancias que concurren con la esencialidad del Modelo de utilidad definido en la anterior reivindicación, cual objeto es:

60. 2.- "UN ENVASE CON PRECINTO PERFECCIONADO".

Consta la presente memoria de tres hojas foliadas, mecanografiadas por una sola cara y del dibujo unido a la misma.

65. Barcelona diez y ocho de junio de mil novecientos cincuenta y dos.

P. A. de D. Buenaventura Papell Isern,

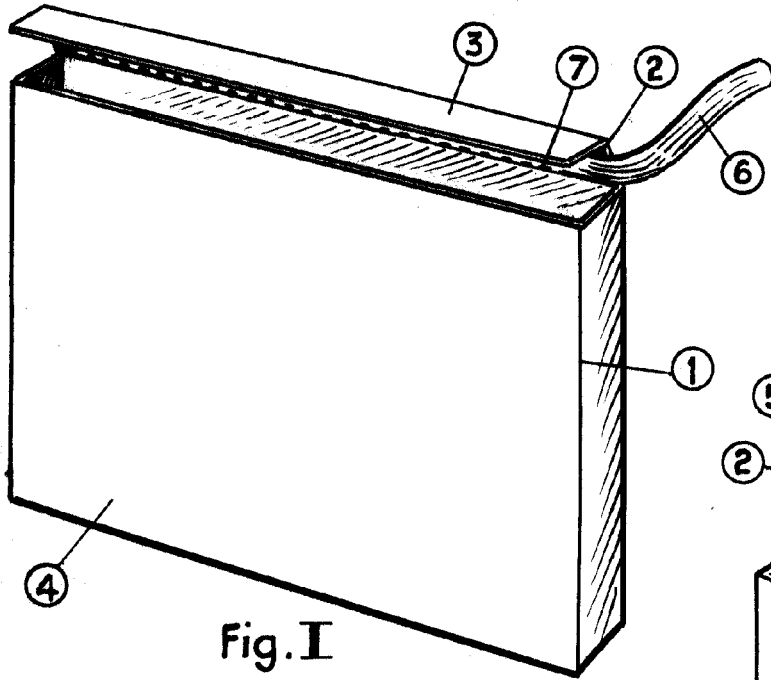

Fig. I

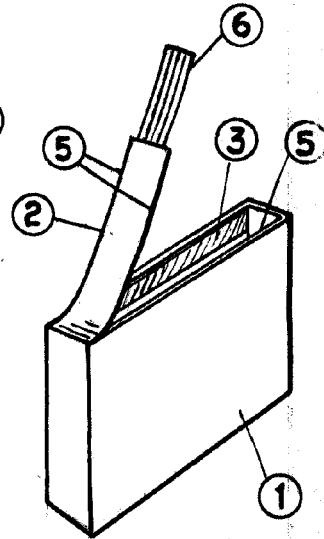

Fig. III

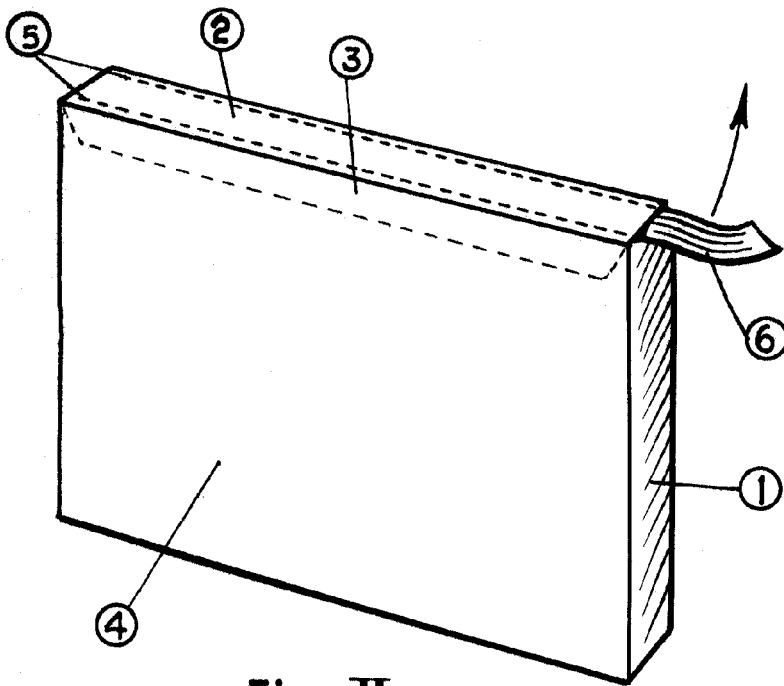

Fig. II

ESCALA VARIABLE