

31754



Dn. Victor Grifols Lucas, de nacionalidad española, domiciliado en Barcelona, Rambla de Cataluña, 102, solicita registrar un modelo de utilidad, por 20 años, para España y sus Colonias, que se refiere a: "AGUJA PARA INYECCIONES, CON PABELLON Y FUNDA DE MATERIAL PLASTICO PENSADO" (Clase 68,)- Grupo 7º, del Nomenclator Oficial.-

Las agujas para inyecciones se han fabricado, hasta ahora, acoplando la cánula o tubo capilar, a través del cual se inyecta el líquido, a un pabellón cónico, de adaptación a la boquilla de la jeringa, siendo dicho pabellón metálico.-

5 La rigidez del metal no permite la elasticidad necesaria, para lograr una perfecta adaptación del cono interior del pabellón, sobre la boquilla de la jeringa.-

10 A fin de obtener un pabellón o cono de la aguja, que tenga elasticidad suficiente para asegurar la fijación de la cánula sobre la jeringuilla, se ha ideado sustituir el cono de metal por otro de material plástico moldeado por prensado, a base de polvos de resinas que no se reblandezcan por el calor, a fin de que resista a la operación de esterilizar la aguja, que se realiza con agua hirviente, alcanzando, en autoclave, 15 los 120°C.-

Otra ventaja, derivada de la adopción del nuevo pabellón de material plástico prensado, estriba en la facilidad de conseguir una fijación rígida de la cánula en el interior del cono, que ha de recibir la boquilla de la jeringa.-



20 Otra particularidad de la nueva aguja para inyecciones, consiste en que, la cánula o aguja de inyección, va protegida, cuando no se emplea, por una funda de material plástico, opaco o transparente, la cual se adapta sobre el extremo de dicho cono, por unos hilos de rosca, o simplemente entrándola a roce fuerte.-

25

En los dibujos adjuntos, que constituyen parte integrante de la presente memoria descriptiva, se representa, a modo de ejemplo, una realización práctica de la nueva aguja de inyecciones, con pabellón de material plástico prensado.-

30

Dichos dibujos muestran:-

Fig.1.- Una sección vertical del conjunto de la nueva - aguja para inyecciones, mostrando, uno de los sistemas de - unión entre la parte superior de la cánula y el pabellón de adaptación.-

35

Fig.2.- Una sección vertical de la aguja representada - en la Fig.1, pero equipada con la funda protectora de la cá- nula, roscada sobre el extremo inferior del pabellón.-

40

Refiriéndonos, de un modo concreto, a los citados dibu- jos, pasamos a describir las particularidades constructivas- de la nueva aguja, explicando, al mismo tiempo, las ventajas derivadas de su forma funcional y de la elección del material plástico empleado para fabricar el pabellón y la funda de la cánula.-

45

Según se demuestra gráficamente por las secciones de - las Figs. 1 y 2, el pabellón está formado por una pieza inte- riormente cónica -1-, obtenida por prensado de resinas plás- ticas, en un molde de configuración adecuada a la forma que- ha de tener la pieza, dentro de la cual se acopla, en forma - rígida, la cánula -2-, o conducto capilar, que constituye la- aguja de inyectar. La cánula presenta, en su parte superior, una boca cónica, de sentido divergente -3-, que aumenta la - superficie de agarre con el material plástico que forma el -

50



pabellón y que, por su forma cónica, impide la extracción o salida de la cánula.-

55 Dicha boca cónica -3- queda totalmente envuelta por el material que constituye el pabellón -1-, ya que al moldear dicha pieza se dispone la cánula en el interior del molde, ocupando el conducto capilar por un mandril, que se retira una vez efectuado el prensado de los polvos resinosos, que constituyen el material plástico.-

60 De esta manera se logra que el conducto cónico interior del pabellón -1-, que enlaza con el extremo superior de la cánula -2-, establezca un asiento circular -4-, que actúa de tope, para la retención de la cánula.-

65 La fijación de la cánula queda reforzada, además, por la forma cónica -5-, que se dá al extremo inferior del pabellón -1-.-

70 La fijación de la cánula dentro del pabellón, puede asegurarse, sin necesidad de preparar la boca cónica divergente, antes detallada, efectuando un simple corte o línea de fresado en el extremo superior de la cánula, que dá lugar a una rendija o hendidura, dentro de la cual penetra el material plástico, en el momento de moldear el pabellón.-

75 Otra forma de fijar la cánula dentro del pabellón, puede consistir en una pieza circular, o asimétrica, incorporada al extremo de la cánula, por su parte externa, la cual establece un saliente, que garantiza la unión con el plástico envolvente.-

80 Tal como se demuestra gráficamente por la Fig.2, de los dibujos de referencia, la cánula de la nueva aguja para inyecciones queda protegida, mientras no se utiliza, por una funda cilíndrica -7-, cuya boca se rosca sobre una zona fileteada -6-, que presenta la prolongación cónica -5'-, que forma parte del extremo inferior del pabellón -1-.



21

85 Dicha funda se retira facilmente, antes de emplear la -
aguja, que puede así ser conservada en condiciones estériles.

Los hilos de rosca -6-, pueden suprimirse y entonces se
logra la fijación de la funda -7-, por la simple fricción o
roce establecido entre la prolongación cónica -5'- y la boca
90 de dicha funda.-

Se sobreentiende, que la forma externa y dimensiones del
pabellón -1- y de la funda protectora -7-, podrán variar, -
con tal de que mantengan la configuración que les es propia,
e igualmente podrá variar la clase y color de la resina em -
95 pleada en el moldeado y prensado del pabellón y de la funda.

El modelo de utilidad por: "AGUJA PARA INYECCIONES, CON
PABELLON Y FUNDA DE MATERIAL PLASTICO PRENSADO" cuyo privile
gio de explotación en España, sus Colonias y Protectorado, -
se solicita por un periodo de 20 años, recaerá sobre las par
100 ticularidades que se concretan en las siguientes,

R E I V I N D I C A C I O N E S

1ª.- "AGUJA PARA INYECCIONES, CON PABELLON Y FUNDA DE MATE -
105 RIAL PLASTICO PRENSADO" caracterizada por el hecho de que el
pabellón de adaptación de la cánula sobre la boquilla de la
jeringa, está formado por una pieza, interiormente cónica, -
obtenida por prensado de resinas plásticas, en un molde de -
configuración adecuada, dentro de la cual se fija la cánula -
o conducto capilar, que constituye la aguja de inyectar, que
al efecto presenta, en su parte superior, ya sea una boca có
110 nica, una línea de corte, o simple hendidura, u otra deforma
ción que modifique su forma cilíndrica, facilitando el agerre
del material plástico, asegurando así la unión entre el pabe
llón y la cánula.-

2ª.- "AGUJA PARA INYECCIONES, CON PABELLON Y FUNDA DE MATE -
115 RIAL PLASTICO PRENSADO" según la 1ª reivindicación, caracte

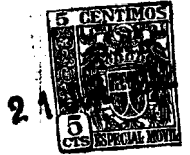

120

rizada por el hecho de que para proteger la cánula, mientras no se utiliza, se le superpone una funda cilíndrica, de material plástico, opaco o transparente, cuya boca se rosca sobre una parte fileteada que presenta la prolongación inferior del pabellón, pudiendo suprimirse dichos hilos de rosca y sujetar la funda por la simple fricción o roce fuerte, establecido entre su boca y el pabellón.-

125

3ª.- "AGUJA PARA INYECCIONES, CON PABELLON Y FUNDA DE MATERIAL PLASTICO PRENSADO" Tal como se ha descrito y demostrado en los dibujos adjuntos.-

Consta de cinco hojas foliadas y mecanografiadas por una sola cara.-

Barcelona a 21 de Junio de 1952.-

P.A. de Dn. Victor Grifols Lucas.-

Juan B. Riera
JUAN B. RIERA

91754



21

Fig. 1

Fig. 2

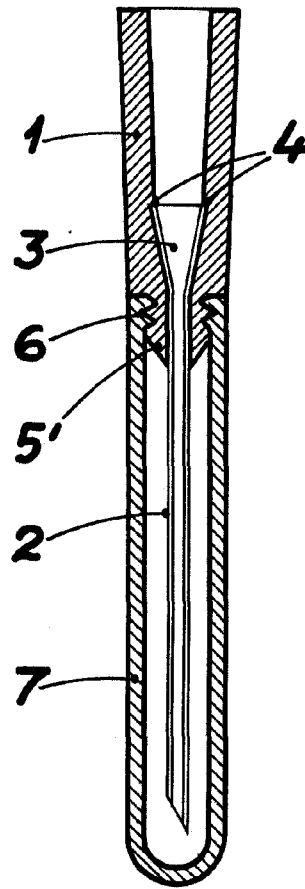
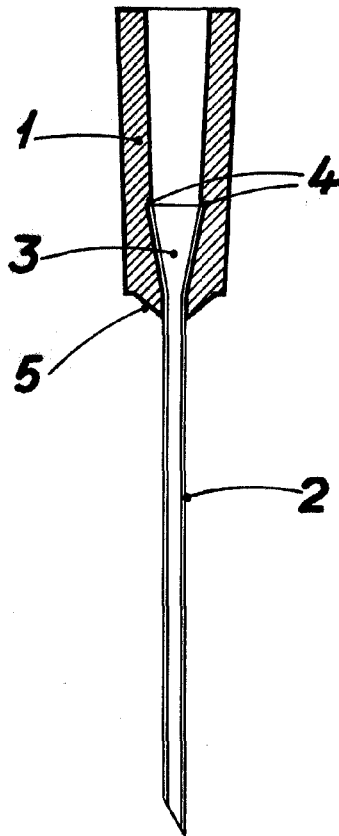

Barcelona 21 Junio 1952

P.A. Juan B. Renter Ridaura

Juan B. Renter Ridaura

Escala variable