

31712



21 JUN

31712

MODELO DE UTILIDAD

por veinte años

a favor de Doña Elvira MODOLELL
Serra, de nacionalidad española, residente en Barce-
lona, calle Borrell, número 168, por :

"FAROLILLO PARA VERBENAS, BAILES Y FIESTAS SIMILARES"

MEMORIA DESCRIPTIVA

1 El farolillo objeto de este Modelo de Utilidad tiene
mucho vistosidad y es relativamente resistente y al mismo
tiempo facilita su transporte en cantidad y venta por series,
acendicionado en cajas, ocupando en el dicho transporte un
5 muy reducido espacio.

Está constituido en su esencialidad por una pantalla o
tulipa de papel, cartulina u otro material barato, y un vástago
con una velita en su extremo, cuyos dos elementos son
independientes pero pueden unirse pasando el vástago a tra-

31712

21



vés de un agujero del fondo de la tulipa, con ajuste adecuado para que introducida cierta porción de vástago quede solidarizado el conjunto:

5 La tulipa referida presenta unas ventanas cubiertas con material transparente o translúcido y tiene su fondo reforzado para el paso a través del mismo del vástago y retención sobre éste a rozamiento suave.

10 El vástago es un palo de madera u otro material apropiado, en uno de cuyos extremos lleva una candelita, mientras el otro es ligeramente apuntado, y presenta una porción más abultada, tal constituida por la sujeción de la vela al vástago, que constituye tope en la introducción del vástago a través del fondo de la tulipa y contribuye a asegurar la unión accidental de estos elementos:

15 La ventaja para el transporte reside en el hecho de poder ser desmontable el farolillo, y poderse acoplar varias tulipa en pila, una dentro de otra.

20 Los dibujos adjuntos ilustran sobre lo expuesto. Corresponden a unos ejemplos de realización. Naturalmente, no deben tomarse a título limitativo, sino que caben múltiples variaciones sin salirse de la esencialidad del modelo:

25 En dichos dibujos: La figura 1 es una vista exterior de la tulipa, la 2 una vista del vástago, la 3 una vista del conjunto armado y la 4 un detalle de la disposición para transporte:

En los propios dibujos: 1 es la tulipa, troncocónica invertida, 2 sus ventanas, 3 el fondo de la misma, con refuerzos 4 (este refuerzo puede consistir en una plaquita de cartón de contorno concordante con la base menor del tronco

31712



de cono o, mejor, de pirámide constituyente de la tulipa),
5 el palo o mango, 6 la velita, 7 el encintado de unión de
la velita al palo y que significa un abultamiento y 8 la
caja o envoltura, de transporte.

5 Como es de ver, en una caja de relativamente pequeño
tamaño, pueden disponerse varios farolillos desmontados,
con sus tulipas introducidas una en otra y la reunión de
vástagos a su lado:

10 El agujero del refuerzo a que se ha hecho referencia,
concordando con el propio del fondo (éste puede ser una
prolongación cerrada inferior de la tulipa), determina una
sujeción por dos puntos, que asegura la inmovilidad rela-
tiva entre tulipa y vástago, una vez armado el farolillo:

15 Podrá ser variable todo cuanto sea accidental respec-
to a la esencialidad del modelo:

N O T A

SE REIVINDICA:

20 1 - Farolillo para verbenas, bailes y fiestas simila-
res, constituido por una pantalla o tulipa y un vástago
con una velita en su extremo, cuyos dos elementos son inde-
pendientes pero pueden unirse pasando el vástago a través
de un agujero del fondo de la tulipa, con ajuste adecuado
para que introducida cierta porción de vástago quede soli-
25 darizado el conjunto:

2 - Farolillo para verbenas, bailes y fiestas simila-
res, según reivindicación 1, en el que la tulipa es de pa-
pel, cartulina u otro material barato a propósito, presen-

31712



ta unas ventanas cubiertas con material transparente o translúcido, tiene forma fundamentalmente troncocónica o troncopiramidal y está reforzada en su fondo, para el mejor ajuste y retención, y consiguiente armado del conjunto, en el paso o introducción del vástago al través del dicho fondo de la tulipa:

3 - Farolillo para verbenas, bailes y fiestas similares, según reivindicaciones 1 y 2, en el que el refuerzo citado del fondo de la tulipa, consiste en una plaquita de cartón u otro material apropiado, de contorno concordante con el de la base menor del tronco de cono o de pirámide, de manera que la sujeción entre vástago y tulipa tiene lugar por el agujero central del dicho refuerzo y por el propio del fondo, que puede ser una prolongación inferior de la tulipa cerrándola, de manera que hay dos sujeciones o apoyos, que aseguran la estabilidad relativa entre los dos elementos, tulipa y vástago:

4 - Farolillo para verbenas, bailes y fiestas similares, según reivindicaciones precedentes, en el que el vástago es un palo de madera u otro material adecuado, apuntado en un extremo y provisto de velita en el otro, unida ésta al palo por encintado que crea un abultamiento, que constituye tope para la introducción o paso del vástago a través del fondo de la tulipa y contribuye al ajuste entre estos elementos:

5 - Farolillo para verbenas, bailes y fiestas similares:

Consta la pre-

5
31712

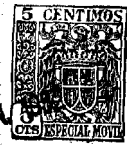

21 JUN 1952

sente Memoria Descriptiva de cinco hojas mecanografiadas, escritas por una sola cara, numeradas del 1 al 5 y con sus líneas numeradas, a su vez, de cinco en cinco, y de una hoja con dibujos anexa:

5

Barcelona, 21 junio 1952
P.A:

31719

FIG.1

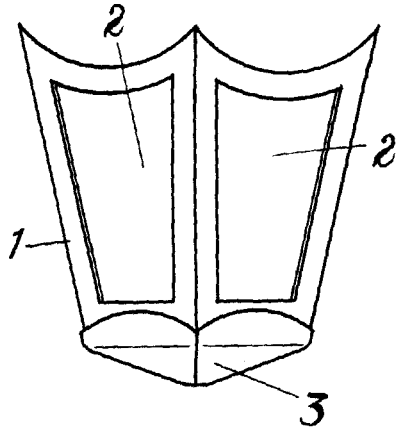

FIG.2



FIG.3

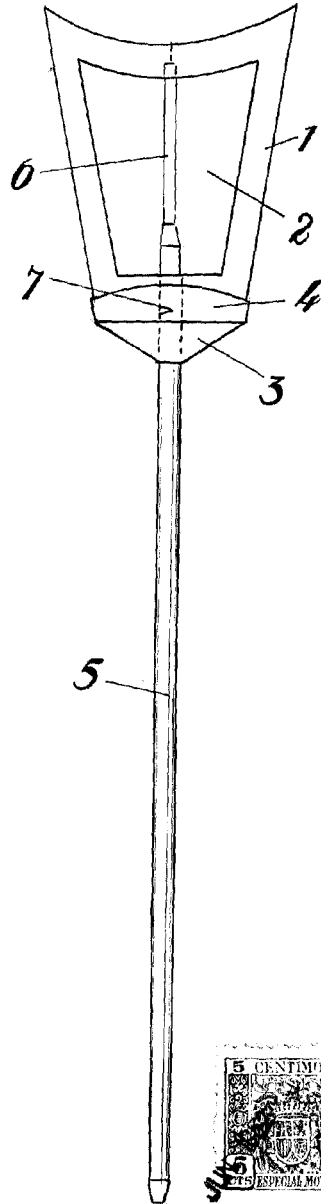
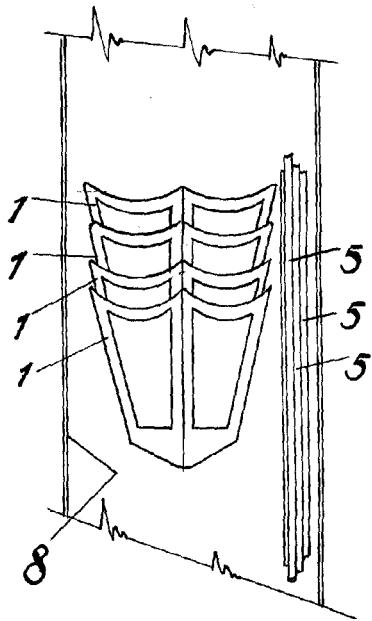

FIG.4



Escala variable.



[Handwritten signature]