



31645

MODELO DE UTILIDAD

por VEINTE años

cuyo privilegio se solicita para todo el territorio español, sus colonias y protectorados a favor de la razón social denominada:

SOCIEDAD WALDES Y COMPAÑIA

entidad española con domicilio en Barcelona, calle Enna, nº 121, por:

ENVASE PERFECCIONADO PARA BROCHES DE PRESION.

= = = = =

31645

20 JUN 5



- 2 -

MEMORIA DESCRIPTIVA

Este Modelo de Utilidad, se refiere, conforme indica su enunciado, a un nuevo envase aplicable a contener los broches de presión, especialmente los que se sujetan al tejido por remachado; los cuales, y por constar de cuatro piezas, dos que se unen entre sí a presión y otras dos destinadas a unir cada una de las anteriores al tejido, no es posible presentarlos como se hace con los conocidos, o sea fijados sobre una lámina de cartón en la que para ello se practican los orificios necesarios, normalmente una o media docena.

Este envase se caracteriza en estar formado por una lámina de cartón o similar y por una segunda pieza realizada preferentemente en material plástico transparente, constituyendo esta lámina el envase propiamente dicho y la primera su soporte.

Asimismo se caracteriza el mismo objeto en que la sujeción o fijación de las dos piezas indicadas, se efectúa por medio de uno o más de los broches a presión que deba contener, alojándose en el recipiente transparente los restantes broches y en su caso las piezas complementarias de éstos.

Otra característica del mismo objeto es que el envase propiamente dicho puede estar formado por una pieza

31645

20



- 3 -

25. semirrígida con una cavidad y un reborde lateral continuo o ramificado, o bien por una sencilla bolsa, presentando en el primer caso dos o más orificios practicados en el reborde y en el segundo uno o más orificios coincidentes en cada una de las dos paredes de la bolsa, realizándose en ambos casos los orificios de tal suerte que cuando sean más de uno, estén distanciados en igual dimensión que los practicados en la lámina de cartón o similar.

35. Para facilitar la mejor comprensión de cuanto se ha indicado, se describe seguidamente la representación del adjunto plano, en el que se han grafiado diversas vistas de unos casos de posible realización, los cuales deberán ser considerados como ejemplos ilustrativos no limitativos.

40. En dicho plano la figura primera es una vista frontal del recipiente propiamente dicho, que en este caso de realización tiene forma de cazoleta (1) con el lateral (2) troncocónico, presentando en el borde las ramificaciones (3) con su orificio (4).

45. La figura segunda es otra posible forma de realización de la misma pieza, que en este caso adopta la forma de bolsa (5) cuyo borde superior está abierto y dotado, tanto en su cara (6) como en (7) de un orificio (8) que al igual que los (4) de la pieza representada

31645



- 4 -

50. en la figura anterior, sirven para fijar la propia pieza sobre la cartulina o lámina de material similar que forma la otra pieza.

La figura tercera representa una vista frontal también de la pieza de la figura primera superpuesta sobre la lámina de cartón (9) la cual presenta los orificios (10), cuatro de los cuales son coincidentes con los (4) de (1), efectuándose la sujeción de ambas por colocación de cuatro broches de presión, uno en cada orificio (4) y su coincidente (10), quedando el resto de los referidos broches contenidos entre la cavidad que forma (1) y la propia pieza (9).

Por último la figura cuarta es una vista lateral y seccionada por el eje, del caso representado en la figura anterior, y en ella se aprecia claramente la forma de fijación de ambas piezas y asimismo la cavidad (11) que queda formada en esta unión.

Descritas convenientemente las características y detalles fundamentales del objeto a que se contrae este Modelo de Utilidad, se hace constar que en el mismo se podrán introducir todas aquellas modificaciones que la experiencia, la práctica o los objetos a envasar, puedan aconsejar, siempre que con ellas no se cambie, altere o modifique su idea fundamental, la cual queda resumida en la siguiente:



75.

N O T A

Se declaran de novedad, propiedad y utilidad para todo el territorio español, sus colonias y protectorados, las siguientes:

REIVINDICACIONES

80.

1ª.- Envase perfeccionado, para broches de presión caracterizado en quedar formado por una pieza dotada de una cavidad, y una lámina de cartulina u otro material, las cuales se unen entre sí por medio de uno o más broches de presión, para lo que ambas piezas presentan coincidentes uno o varios orificios practicados expresos.

85.

2ª.- El mismo objeto de la nota anterior se caracteriza también en que cuando la pieza dotada de cavidad adopte forma de cazoleta, presenta un reborde plano continuo o formado por dos o más ramificaciones, practicándose los orificios de fijación en este reborde.

90.

3ª.- El mismo objeto de la nota primera se caracteriza también en que cuando la pieza dotada de cavidad adopte la forma de bolsa, los orificios de fijación se practican en los bordes de su boca, y en las dos caras del mismo.

95.

4ª.- *ENVASE PERFECCIONADO, PARA BROCHES DE PRESION*.

- 6 - 31645

20



Todo ello tal y como se ha descrito y reivindicado en la presente memoria que consta de seis hojas foliadas y mecanografiadas por una sola de sus caras y un plano que la ilustra.

Madrid, 20 Junio de 1952

P. A. de

SOCIEDAD WALDES Y COMPAÑIA

LUIS TRIANA ARROYO

ee



31845

Fig. 1ª

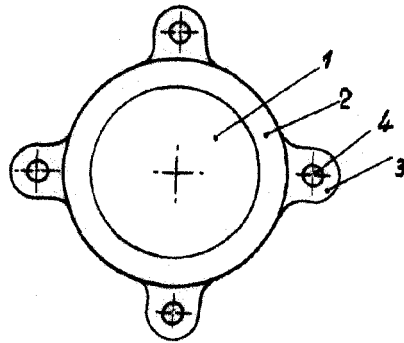

Fig. 2ª

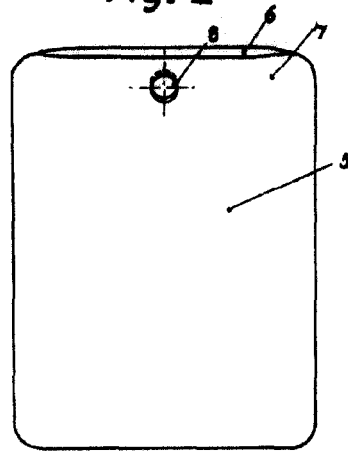

Fig. 3ª

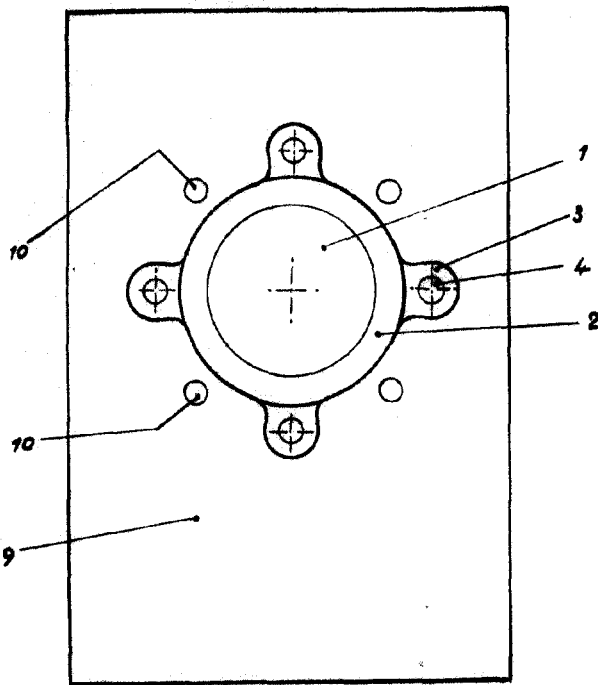
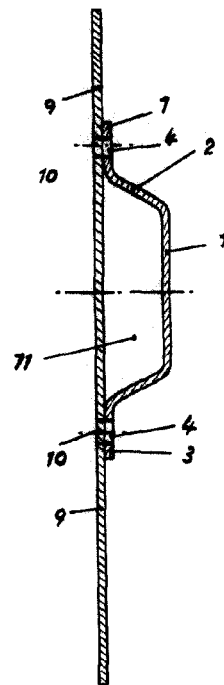

Fig. 4ª



Madrid 20 Junio 1.952

R.A. de
Sociedad Waldes y Compañía
LUIS TRIANA ARROYO
P. P.

Escala variable