

31638

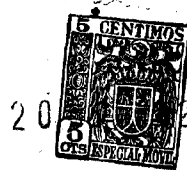

M O D E L O
D E
U T I L I D A D

para "UN DISPOSITIVO LUMINOSO DE EFECTO EN PROFUNDIDAD PARA EXPOSICION EN ESCAPARATES O PARA DECORACION ARTISTICA", a favor de Don Víctor Sagi Vallmitjana, domiciliado en Barcelona, calle de Asturias, nº 4.

- . -

MEMORIA DESCRIPTIVA

El presente modelo de utilidad se refiere a un dispositivo luminoso de efecto en profundidad para exposición en escaparates, o para decoración artística.

5. Con el modelo se consigue una ilusión óptica basada en el principio de reflexión entre dos espejos paralelos, o con cierto ángulo, para dar al mismo tiempo sensación de subida, bajada o inclinación a derecha o izquierda, habiéndose aplicado este principio a un sistema de dos espejos paralelos, de los cuales, el exterior es transparente y el interior ordinario. Este sistema constituye el soporte para
10. acondicionar entre ambos espejos los objetos que se desean exponer, frascos de perfumería u otros variados, simples o en grupo, dando lugar la reflexión a una sucesión de imágenes teóricamente infinita, que reproducen múltiples veces al objeto expuesto en sensación de profundidad.
- 15.

3 1 6 3 8 2 0



Para lograr este efecto se disimulan en el soporte, entre los dos espejos, unas lámparas o medios de iluminación relacionados con un interruptor automático de acción intermintente, para que se realice la transformación del espejo transparente alternativamente en transparencia y en espejo, o bien disponer esta iluminación fija para que siempre se halle a la vista la transparencia y al interior el brillo especular.

5.

Para facilitar la explicación, se acompaña a la presente memoria una lámina de dibujos, en la cual se ha representado un caso de realización, que se cita únicamente a título de ejemplo.

10.

En el dibujo:

la figura representa, en esquema, la disposición del aparato en alzado y vista lateral.

15.

Consiste el modelo en un basamento -1-, en el cual se colocan los objetos a exponer -2-, los cuales quedan entre los espejos paralelos -3- y -4-, en donde se produce la reflexión sucesiva, dando lugar a la visión en profundidad de múltiples objetos iguales al expuesto.

20.

En el modelo caben todas las variantes de ejecución en forma, tamaño y disposición de espejos, para lograr el fin propuesto, alcanzando a todas ellas la protección que se recaba. Podrá, pues, ser realizado en cualquier dimensión y representación artística, con los medios y materiales más adecuados, combinados o no con otros mecanismos que proporcionen movimiento, sea a los objetos expuestos, sea a los espejos: por quedar todo éllo comprendido dentro del espíritu de las reivindicaciones.

25.

NOTA

20



31638

Descrito el objeto y utilidad de la invención, lo que se declara como no divulgado ni practicado en España, comprenden de las siguientes reivindicaciones:

- 1ª.- Un dispositivo luminoso de efecto en profundidad para exposición en escaparates u otros medios, caracterizado esencialmente por el hecho de estar constituido por dos o más espejos paralelos o con cierto ángulo, para dar al mismo tiempo sensación de subida, bajada o inclinación a derecha o izquierda, de los cuales, el exterior es un espejo transparente, mientras que el interior es un espejo opaco o normal, comprendiendo una base soporte para los citados espejos y permitiendo esta base colocar entre los dos espejos al objeto u objetos a exponer, en posición fija o movable, para dar lugar a la reflexión múltiple que proporciona imágenes teóricamente infinitas en sentido de profundidad, del objeto u objetos expuestos.

- 2ª.- Un dispositivo según la anterior reivindicación, en el que, en el espacio entre ambos espejos, se disponen medios de iluminación fija o intermitente para el logro de los fines indicados.

3ª.- Un dispositivo luminoso de efecto en profundidad para exposición en escaparates, o para decoración artística.

- Según se describe y reivindica en la presente memoria descriptiva, que consta de tres hojas, foliadas y escritas a máquina por una sola cara, acompañadas de una lámina de dibujos.

Madrid, a 20 de junio de 1952.

VICTOR SAGI VALMIEJANA.

P. S.

DE OSERN MIALLE

Dn. Victor Sagi Vallmitjana

Hoja única

3 1 6 3 8

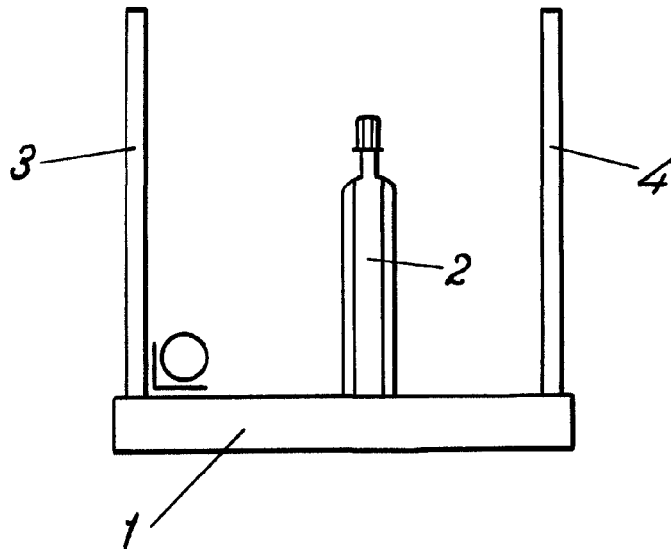

Madrid, 20 Junio 1952

Jaime Isern

p.p.