

31586

01000



29 JUN 6

MODELO DE UTILIDAD

por veinte años

a favor de Don Avi FINK, apátrida bajo protección española, residente en Barcelona, Paseo de Gracia, número 120, por:

"PANTALLA DE PROYECCION, CON MOTOR"

MEMORIA DESCRIPTIVA

1 La presente Patente de Modelo de Utilidad se refiere a una pantalla de proyección perfeccionada, dotada de medios propios para su arrollamiento y desenrollamiento:

5 Se caracteriza en que está provista de un pequeño electromotor acoplado al rodillo superior de arrollamiento de la pantalla, de forma que el plegado y desplegado de ésta puede realizarse automáticamente, sin esfuerzo personal:

10 El motor de referencia se aloja en una correspondiente prolongación de la caja-envoltura del rodillo superior y pantalla plegada, y ataca al eje del rodillo superior por intermedio de una reducción de velocidad, a los fines de



que el plegado y despliegue de la pantalla se realicen lentamente, suavemente.

En los dibujos adjuntos se ilustra un ejemplo de realización de la pantalla en cuestión: La figura 1 es una perspectiva de una sección de la pantalla y la figura 2, un detalle, esquemático, de la disposición del motor. En ellas: 1 es la pantalla propiamente dicha, 2 su travesaño inferior, pesado, 3 la caja estuche donde queda alojada la pantalla plegada, con su correspondiente rodillo superior o de arrollamiento, 4 una prolongación de la propia caja, en la que viene a alojarse el mecanismo motor, 5 el electromotor, 6 el eje del rodillo de arrollamiento y 7-8 una reducción de velocidad a base de vis-sin-fin y rueda helicoidal. Esta reducción puede ser de orden tal que permita el pase de una velocidad del motor de por ejemplo 2700 revoluciones por minuto a la de 70 revoluciones por minuto adecuada para el rodillo:

La pantalla de referencia puede recibir naturalmente múltiples aplicaciones dentro de su función específica; pero está especialmente indicada como pantalla mural de suspensión fija, en salas de conferencias y similares, donde las dimensiones de la pantalla hacen enojosa y penosa su maniobra a mano:

Por lo demás, naturalmente, en la realización práctica de esta pantalla podrá ser variable todo cuanto revista carácter accesorio o circunstancial relativamente a lo que constituye la esencialidad de la misma:

N O T A

SE REIVINDICA :

31588



8 JUN 52

1 - Pantalla de proyección caracterizada en que está prevista de un pequeño electromotor acoplado al rodillo superior de arrollamiento de la pantalla, de forma que el plegado y desplegado de la pantalla puede realizarse automáticamente, sin esfuerzo personal.

2 - Pantalla de proyección según reivindicación 1, cuya motor referido se aloja en una correspondiente prolongación de la caja-envoltura del rodillo superior y ataca al eje del dicho rodillo por intermedio de una reducción de velocidad, a los fines de que el plegado y desplegado de la pantalla se realice suavemente.

3 - Pantalla de proyección, con motor:

Consta la presente Memoria Descriptiva de tres hojas mecanografiadas, escritas por una sola cara, numeradas del 1 al 3 y con sus líneas numeradas, a su vez, de cinco en cinco, y de una hoja con dibujos, anexa.

Barcelona, 9 junio 1952
P.A.

31586



FIG.1

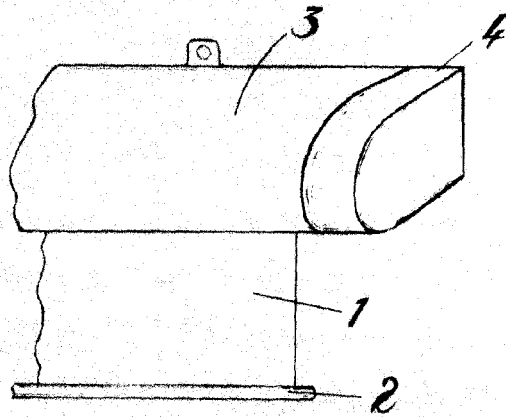
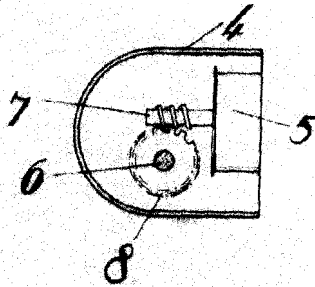

FIG.2



Barcelona, 9 de junio de 1952

Escala variable