

31574

14 JUN



01574

MEMORIA DESCRIPTIVA

Correspondiente a la solicitud de registro de Modelo de Utilidad, que por veinte años, se solicita para España y sus Colonias, a favor de Don Arturo KRAUS DODELES, de nacionalidad húngara, residente en Barcelona, Rubió y Ors, nº 43.

5.

p o r

"UN ESTUCHE PARA UTILES DE COSTURA"

Existen en el mercado y son conocidas una extensa variedad de bolsas, estuches y fundas cuya finalidad al crearlas ha sido la de reunir en un continente determinado todos los pequeños útiles de costura que habrán de ser necesarios en un momento dado, tanto para el ama de casa, como para las labores de las niñas, como para coser un botón que se ha desprendido en el curso de un viaje. Pero a pesar de la buena intención que ha guiado a los fabricantes de tales artículos, no se ha logrado la obtención de un estuche cuyo volumen sea reducido hasta el punto de que, por sus dimensio-

10.

15.

31574

14 JUN.



nes, pueda pasar desapercibido en cualquier bolsillo del vestido y que, al mismo tiempo pueda contener todos los útiles que han de ser necesarios, tanto para una reparación como para una labor completa de costura.

5. Por otra parte merced a la especial distribución de sus elementos, no hay necesidad de rebobinar los carretes y canutillos de hilo en otros más pequeños y sí se disponen tal como se expenden en el mercado, evitándose de esta manera la engorrosa y desagradable operación del rebobinado para las señoras que a menudo en pleno viaje no pueden realizarlo.

10. El recurrente, atento a tal necesidad repetidamente sentida en multitud infinita de casos, ha ideado un estuche de sección circular o poligonal, en el cual se han reunido, disponiéndolos en la forma más conveniente para el aprovechamiento de un mínimo espacio, todos los útiles y elementos que habrán de ser necesarios en cualquier labor de costura.

15. Tal estuche se caracteriza esencialmente por estar fabricado con materiales resino-plásticos, resinas de fenol y polimerizados de vinilo cuando se trate de obtener estuches opacos dotados de brillante colorido, o bien fabricados con ésteres de ácido polimetacrílico cuando se desee obtener un acabado transparente de la totalidad del estuche, con la transparencia, tonalidades y veteados de color que convengan.

20. Dicho estuche con tapas inferior y superior, está provisto de un número variable de compartimentos para alojar en ellos los elementos previstos, tales como agujas, alfileres, canutillos de hilo, carretes de idem. y punzones, y las tapas del estuche citado están dotadas asimismo de ranuras para el paso de los hilos con el objeto de que, sin necesidad de desmontar las tapas, se pueda extraer la cantidad de hilo
- 25.
- 30.

31574

14 JUN



necesario en cada caso.

5. Todo ello unido a la facilidad de construcción de los moldes y a la simplicidad de los métodos de fabricación del citado estuche, en la forma prevista, son méritos suficientes para considerar al estuche objeto del presente Modelo de Utilidad como de alto interés para todas las personas interesadas en la costura, ya que viene a llenar un vacío repetidamente sentido.

10. Seguidamente pasan a describirse con todo detalle las características del susodicho estuche para útiles de costura, adjuntándose para mayor comprensión una hoja de dibujos en la que se representa:

15. En la fig. 1 el estuche visto en sección por el centro y mostrando los alojamientos para los canutillos, carrete y punzón:

La fig. 2 es una vista exterior del citado estuche:

La fig. 3 es una vista por la parte superior del estuche que nos ocupa:

20. La fig. 4 muestra en planta, la distribución de los diversos compartimentos para hilos, agujas y alfileres, y finalmente;

La fig. 5 muestra una de las múltiples combinaciones que pueden ser adoptadas para la tapa del estuche que nos ocupa.

25. Está compuesto el estuche para útiles de costura por un cuerpo principal -1-, de material resinoplástico el cual presenta practicados en su interior cuatro alojamientos -2- para canutillos de hilo, cuatro alojamientos -3- para alfileres y agujas, un compartimento central para alojamiento de un punzón -4- y un alojamiento inferior -5- para contener un carrete de hilo -6- o tijerillas plegables y dedales.

30.

14 JUN



Dicho cuerpo principal -1- dispuesto en la forma descrita presenta una valona circular -6- cuyo objeto es el de enrasar convenientemente con las tapas o capuchones -7- y -7'- quedando el conjunto completamente liso y sin rebordes ni salientes de ninguna clase, tanto si la sección adoptada es circular como si es poligonal.

Tales tapas -7- y -7'- ajustadas al cuerpo principal -1- por simple enchufe o roscadas, presentan unas pequeñas regatas -8- que, encaradas convenientemente con las dispuestas en el cuerpo principal -1-, permiten la extracción del hilo, tanto de los canutillos -2- como del carrete -6- sin necesidad de retirar el capuchón o tapa.

Asimismo, la parte superior de la tapa -7-, presenta cuatro agujeros -9- destinados a permitir la extracción de la aguja -10- por simple tracción del hilo que sobresale -11- y previo el encare correspondiente del citado agujero -9- con el compartimento -3- correspondiente.

Las tapas -7- y -7'- pueden ser substituidas por unas simples chapas circulares -12- dispuestas en ambos extremos del cuerpo principal -1- y ajustadas a una articulación -13- que permite el giro de la misma a cualquier abertura dentro de su plano horizontal.

Tanto el cuerpo principal -1- propiamente dicho, como las tapas o capuchones -12- o -7-, se fabricarán con materiales resino plásticos de características afines o distintas pudiéndose lograr, por consiguiente, cualquier contraste de colores, opacidades y transparencias por la adecuada combinación de los elementos integrantes del conjunto del estuche para útiles de costura.

En el presente Modelo de Utilidad serán variables pues, tanto el tamaño, acabado y colores de presentación, como el

31574

14 JUN



medio de fijación de las tapas o capuchones al estuche y en general, todos cuantos detalles no alteren, cambien o modifiquen su propia esencialidad.

N O T A

5. Hecha la descripción del presente Modelo de Utilidad, se declaran como nuevas las siguientes reivindicaciones:
- 1ª.- Un estuche para útiles de costura que se caracteriza esencialmente por el hecho de construir un cuerpo principal de sección circular o poligonal, de material resino plástico, preferiblemente transparente, provisto de la cantidad de compartimientos convenientes para el alojamiento en los mismos de canutillos de hilo, agujas de coser, alfileres, punzón, carrete de hilo o bien éste último se sustituirá por unas tijerillas plegables y dedales, todo lo cual queda encerrado y retenido en el citado cuerpo principal por dos capuchones, uno inferior y otro superior, separados por una valona o ensanchamiento del diámetro del cuerpo principal en una corta porción longitudinal situada en el centro del citado cuerpo principal.
- 10.
- 15.
20. 2ª.- Un estuche para útiles de costura que se caracteriza esencialmente por el hecho de que los capuchones o tapas, superior e inferior del cuerpo principal, están montadas al mismo por simple enchufe o bien roscadas a él y por presentar en su exterior unas ranuras que, coincidiendo con otras longitudinales del cuerpo principal, permiten la tracción y extracción de la porción de hilo conveniente a una labor determinada, sin necesidad de recurrir al desmontaje de la tapa o capuchón.
- 25.
30. 3ª.-Un estuche para útiles de costura que se caracteriza y distingue por el hecho de que las tapas o capuchones del cuerpo principal del mismo presentan en su cara superior o infe-

31574

14 JUN. 19



5. rior, circulares, unas pequeñas regatas por las cuales pueden asomar los hilos contenidos en los canutillos o carrete, en la cantidad suficiente para permitir la tracción y extracción del mismo sin necesidad de remover las tapas o capuchones citados, cuyos canutillos o carretes tal como se expenden en el mercado, es decir sin rebobinar el hilo en otros carretes o canutillos más pequeños, pueden colocarse dentro de sus compartimientos.

10. 4ª.- Un estuche para útiles de costura, según las reivindicaciones anteriores, que se caracteriza porque la tapa o capuchón dispuesto en la parte superior del cuerpo principal presenta unos agujeros en cantidad variable, que permiten asomar por ellos una cantidad de hilo suficiente para tirar y extraer la aguja a que está montado cuando el agujero de la tapa coincida con el correspondiente al del alojamiento de la citada aguja.

20. 5ª.- Un estuche para útiles de costura, según las reivindicaciones anteriores, caracterizado por el hecho de que las tapas, tanto superior como inferior, pueden estar dispuestos en forma de simple disco circular o poligonal, articulado convenientemente para abrirse a cualquier ángulo dentro de su plano horizontal.

25. 6ª.- UN ESTUCHE PARA UTILES DE COSTURA.
Según se describe y reivindica en la presente Memoria descriptiva que consta de seis páginas foliadas y escritas por una sola cara y acompañada de una hoja de dibujos.

Madrid, a 14 de Junio de mil novecientos cincuenta y dos.

Antonio F. de Aricha
P.P.



FIG. 1

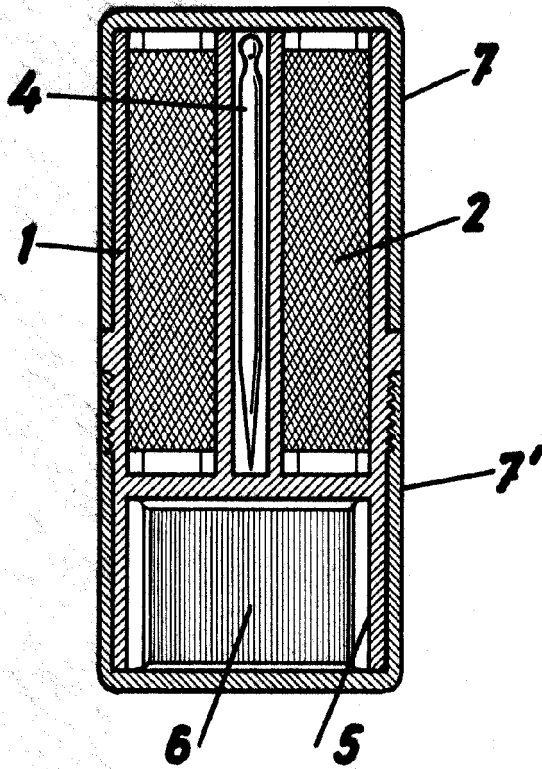

FIG. 3

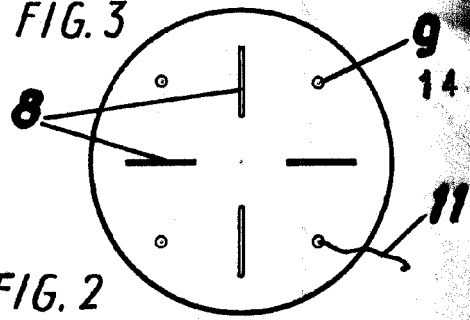

FIG. 2

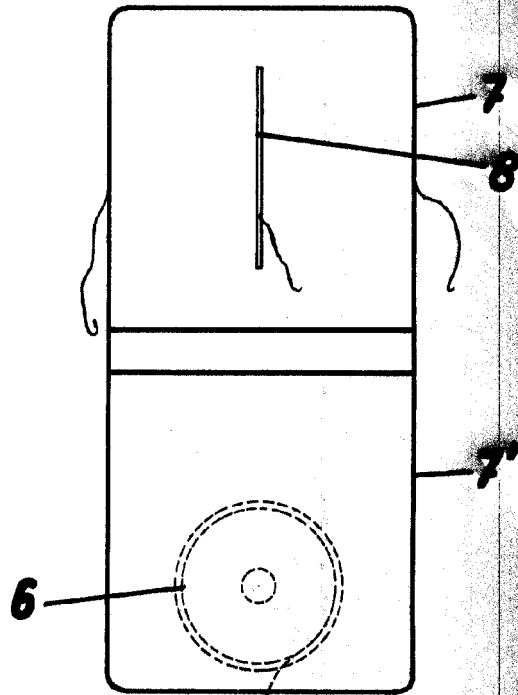

FIG. 4

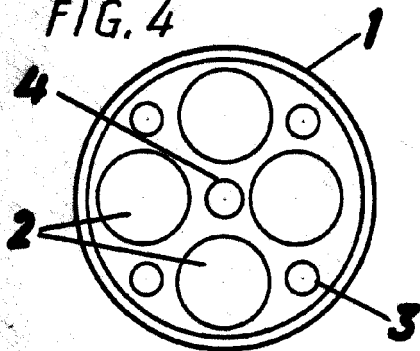
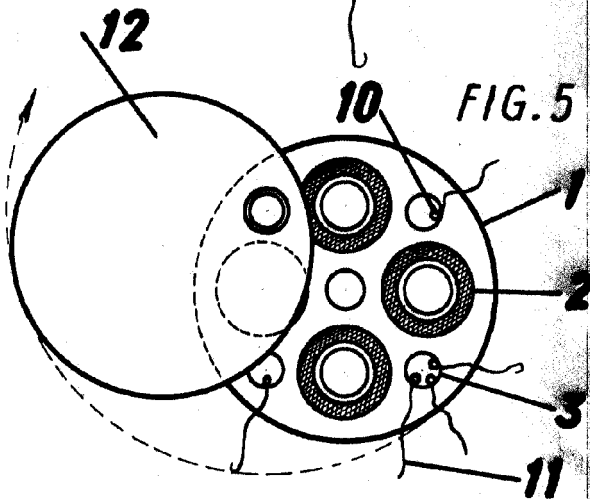

FIG. 5



Madrid, 1 Junio de 1952

p. a. Antonio F. de Archa
p. p.

Escala variable