

31565



M O D E L O
D E
U T I L I D A D

por "UNA CAJA PARA EXPOSICIÓN DE ARTICULOS, ESPECIALMENTE MEDIAS",
a favor de la firma GEIS BOSCH, S.A., domiciliada en Barcelona, "Via
Layetana, nº 174".

MEMORIA DESCRIPTIVA

El presente modelo de utilidad se refiere a una caja para expo-
sición de artículos, especialmente medias.

Los envases individuales para las medias, actualmente conocidos,
están constituidos por soores de papel transparente adecuadamente
decorados, en cuyos soores quedan bien envasadas las medias permi-
tiendo apreciar su color, dentro de la calidad definida por la mar-
ca del soore.

Con el modelo que se describe se consigue un acondicionamiento
de una pluralidad de soores, con facilidad para exposición y selec-
ción a voluntad, dando lugar a una caja que de suyo es decorativa
puesto que en sus frentes anterior y posterior quedan visioles las
partes artísticas de los soores inicial y final, siendo los restan-
tes facilmente accesioles, como si se tratase de un fichero o archi-
vador comercial.

Por otra parte, esta caja está construida con corono aglomerado



31565

madera, cartón, resina artificial, o materia similar, es cerrada por una tapa que realiza un cierre ajustado quedando en estas condiciones con absoluta protección del contenido, no solo respecto a cualquier acción exterior, sino también contra el grado de humedad atmosférica, lográndose así una buena conservación de las prendas mencionadas.

Entre los envases de medias cabe disponer láminas de cartulina, cartón o plásticos, como separadores indicadores con adecuadas referencias respecto a medida, calidad, etc.

Para facilitar la explicación se acompaña a la presente memoria una lámina de dibujos en la cual se ha representado un caso de realización que se cita a título de ejemplo.

En el dibujo:

La fig. 1ª representa, en vista perspectiva, la caja abierta conteniendo una pluralidad de sobre envase de medias, y

La fig. 2ª indica la propia caja cerrada con su tapa.

Consiste el modelo, en un cuerpo de caja formado por un zócalo 1 sobresaliente del cuerpo 2, estando este cuerpo constituido por el esqueleto que forman las cuatro aristas 3 integradas cada una por las zonas 4 procedentes de un recortado 5 de las paredes laterales, con lo cual estas paredes quedan formando amplios vanos por los cuales se aprecian los sobre envase 6 que fácilmente se pueden escoger y retirar.

La zona frontal del envase, por corresponder al frente 7 del primer sobre, constituye un motivo decorativo toda vez que el dibujo o impresión que lleva este sobre ocupa todo el hueco o vano frontal. por esta causa este vano se hace mas profundo que los laterales a fin de aprovechar al máximo las posibilidades de la artística presentación.

La caja se cierra con una tapa 8 que encaja a fondo hasta el borde del zócalo, constituyendo en este caso una caja hermética, según

31565



fig. 2ª, de condiciones especiales contra la humedad o el calor.

Entre los envases 6 cabe disponer láminas separadoras con referencias 9 que sirven para una mayor facilidad en la selección.

5 El contorno de los vanos de cada pared puede ser muy variado habiéndose indicado en la figura como un ejemplo el tipo de vano en medio punto. aunque, como se indica, puede ser logrado en cualquier otro contorno geométrico.

10 El modelo, dentro de su esencialidad, puede ser llevado a la práctica en otras formas de realización que difieran en detalle de lo indicado a título de ejemplo, a las cuales alcanzará igualmente la protección que se reclama. Podrá pues construirse en cualquier forma y tamaño con los medios mas adecuados para lograr el fin propuesto, por quedar todo ello comprendido dentro del espíritu de las reivindicaciones.

N O T A

15 Descritos el objeto y utilidad de la invención, lo que se declara como no divulgado ni practicado en España, comprende las reivindicaciones siguientes:

20 1ª.- Una caja para exposición de artículos, especialmente medias, caracterizada por, estar constituida por un cuerpo, preferentemente paralelepípedo, de corcho aglomerado, materia plástica, cartón, madera, metal, etc., en el cual se há formado un zócalo sobresaliente comprendiendo las cuatro caras laterales unos vaciados de cualquier forma que dejan como esqueleto las cuatro aristas formadas por los ángulos diedros que forman las dos caras contiguas, hallándose en el interior de esta caja una pluralidad de sores envase de medias dis-
25 puestos en apilamiento paralelo a la cara frontal de la caja de mane-

3156



ra que, estando los citados sobres verticales, el primero resulte visible, en su parte decorativa, en el hueco o vaciado de dicha cara principal, siendo accesibles todos los sobres por la parte superior y por los vaciados laterales.

5 2ª.- Una caja, según la anterior reivindicación, caracterizada por una cubrición completa, del mismo o distinto material, que encaja a fondo hasta el zócalo, formando un cierre total y hermético, y comprendiendo, o no, láminas separadoras de los envases de las medias, con indicaciones de sus números y calidades, cuyas láminas pueden ser de cualquier material, similar o nó, al del conjunto expositor.

10

3ª.- Una caja para exposición de artículos, especialmente medias. Según se describe y reivindica en la presente memoria que consta de cuatro hojas foliadas y mecanografiadas por una sola cara y de una lámina de dibujos.

Madrid, a catorce de Junio de mil novecientos cincuenta y dos.

GEIS BOSCH, S. A.

p.a.

ME ISERN MIRALLES

P. P.

315



Fig. 1

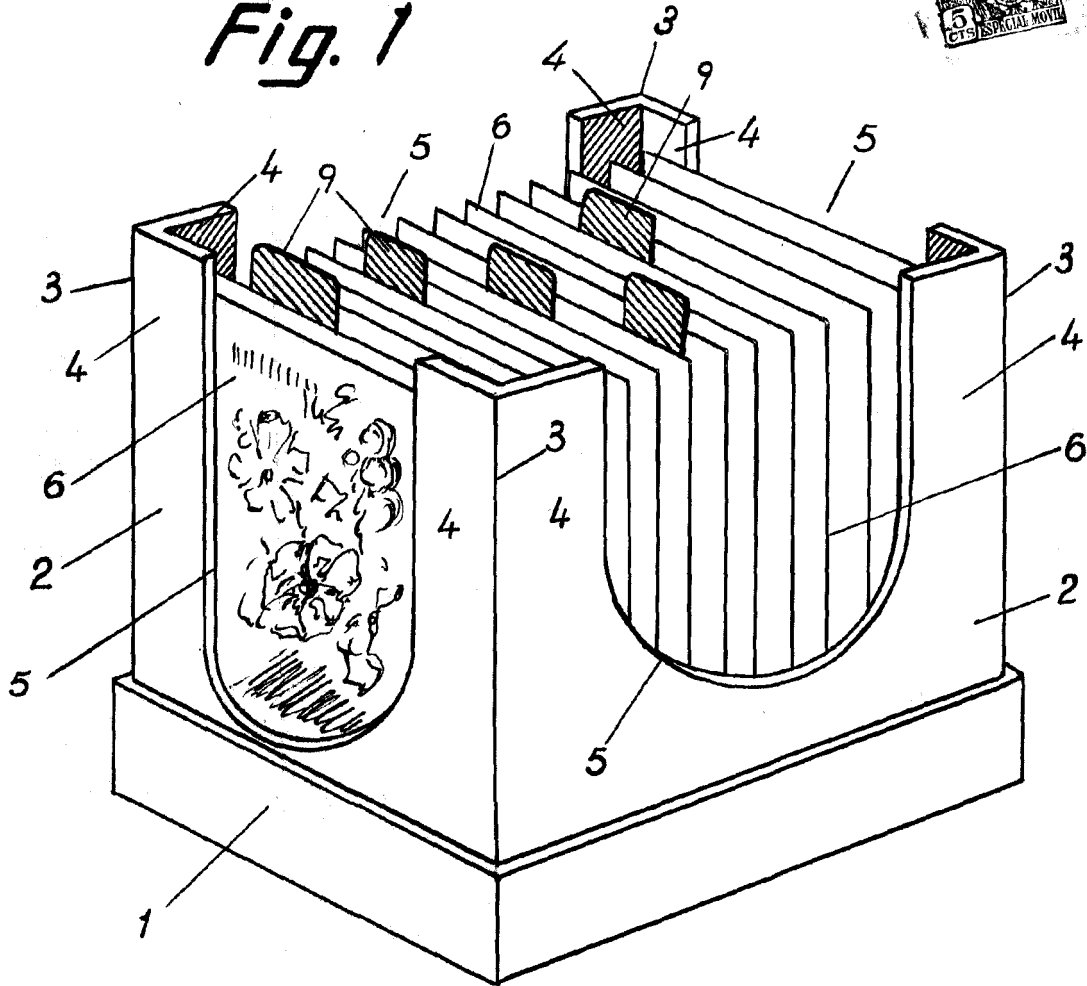
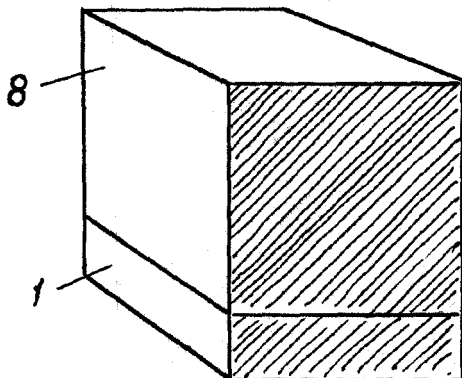

Fig. 2



Madrid, Mayo 1952
Jaime Isern

p.p.
[Handwritten signature]