

31480



MODELO
DE
UTILIDAD

Para "UNA DEVANADERA PERFECCIONADA", a favor de Don Juan Armenteras Ferrer, residente en Badalona (Barcelona), Riera Matamoros, nº 4.

- . -

MEMORIA DESCRIPTIVA

El presente modelo de utilidad se refiere a una de vandera perfeccionada.

5. Son conocidas las devanaderas de sobremesa, constru idas en madera, las cuales no admiten ninguna posibilidad de ser organizadas como un elemento decorativo además de su fun ción característica, puesto que la madera, generalmente tos ca y barnizada no constituye de por sí suficiente materia de adorno.

10. La actual técnica de los plásticos se presta, sin em bargo, a la construcción de estas devanaderas, en las que, no solo el material en sí, sino la combinación de transparen cias y colores, así como la de pinturas o dibujos incluidos en el propio material, dan lugar a un objeto que tiene unas propiedades decorativas intrínsecas, por lo que puede colocar se sobre cualquier mueble, sin que su presencia denote discor

15.

31480

9 JUL



dancia con los objetos artísticos que le rodean y, sin embargo, cuando se quiere utilizar como tal devanadera, presta sus servicios como es conocido.

5. Resulta, pues, de lo expresado, que la nueva devanadera presenta características diferentes de las corrientes, debido precisamente al acertado empleo de unos materiales que hasta ahora no han sido utilizados para tal fin.

10. Para facilitar la explicación, se acompaña a la presente memoria una lámina de dibujos, en la cual se ha representado un caso de realización, que se cita únicamente a título de ejemplo.

En el dibujo:

la figura 1ª muestra, en alzado, parte de la devanadera en sección longitudinal,

15. la figura 2ª indica, en planta, el rodete de articulación de los brazos de la misma.

20. Comprende el modelo un conjunto constituido a base de piezas de resina artificial de cualquier clase, en las que la barra soporte -1-, el pié cóncavo -2- con zona maciza -3-, así como los rodetes fijo -4- y móvil -5-, son de resina artificial, hallándose las tijerillas -6- formadas por tiras laminares de resina artificial, articuladas en los cajetines -7- de los rodetes y fijadas con un alambre eje -8-.

25. El cuerpo de la barra soporte, lleva un remate caprichoso -9-, siendo el conjunto desarmable a voluntad.

30. El rodete móvil indicado en detalle en la Fig. 2ª, lleva los cajetines -10- con dos entradas para encajar en ellos las dos láminas que llevan los brazos de la tijerilla que en dicho rodete tienen su articulación. El rodete inferior solamente tiene un encaje para la única lámina de los

3 1480

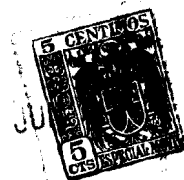

otros brazos de la tijerilla.

El modelo, dentro de su esencialidad, puede ser llevado a la práctica en otras formas de realización que difieran en detalle de la indicada a título de ejemplo, a las cuales alcanzará igualmente la protección que se recaba. Podrá, pues, construirse en cualquier forma y tamaño, con los medios y materiales más adecuados: por quedar en mejor consonancia con el fin propuesto, el cual, en sus realizaciones, se halla comprendido dentro del espíritu de las reivindicaciones.

5.

10.

N O T A

Descrito el objeto y utilidad de la invención, lo que se declara como no divulgado ni practicado en España, comprende las siguientes reivindicaciones:

15. 1ª.- Una devanadera perfeccionada, caracterizada esencialmente por el hecho de encontrarse trabajada en sus diferentes partes, con resina artificial, transparente o no, o combinaciones de diversas resinas, para lograr efectos nuevos, que la transforman en un objeto decorativo y útil, comprendiendo un cuerpo soporte o varilla vertical con un rodete interior fijo y uno superior móvil, hallándose articuladas a éstos dos rodetes los extremos de los brazos de varias tijerillas radiales, de los cuales, los extremos superiores se encuentran formados por doble lámina, mientras que los inferiores son de lámina sencilla interpuesta entre los primeros, siendo los ejes de articulación en cada rodete un solo
- 20.
- 25.

31480

- 9 JUN



alambre circundante, que pasa por los taladros adecuados de los extremos de los citados brazos de las tijerillas.

5. 2ª.- Una devanadera, según la anterior reivindicación en la que, el pié de la misma es una copa invertida de resina artificial, dotada de una zona maciza en su cúspide, en la cual se halla el alojamiento para el cuerpo soporte citado, que al efecto puede girar libremente en dicha rangua.

3ª.- Una devanadera perfeccionada.

10. Según se describe y reivindica en la presente memoria descriptiva, que consta de cuatro hojas, foliadas y escritas a máquina por una sola cara, acompañadas de una lámina de dibujos.

Madrid, a 9 de junio de 1952.

JUAN ARMENTERAS FERRER.

P.a.

JOSE LUIS MURILLES

1480

Fig. 1

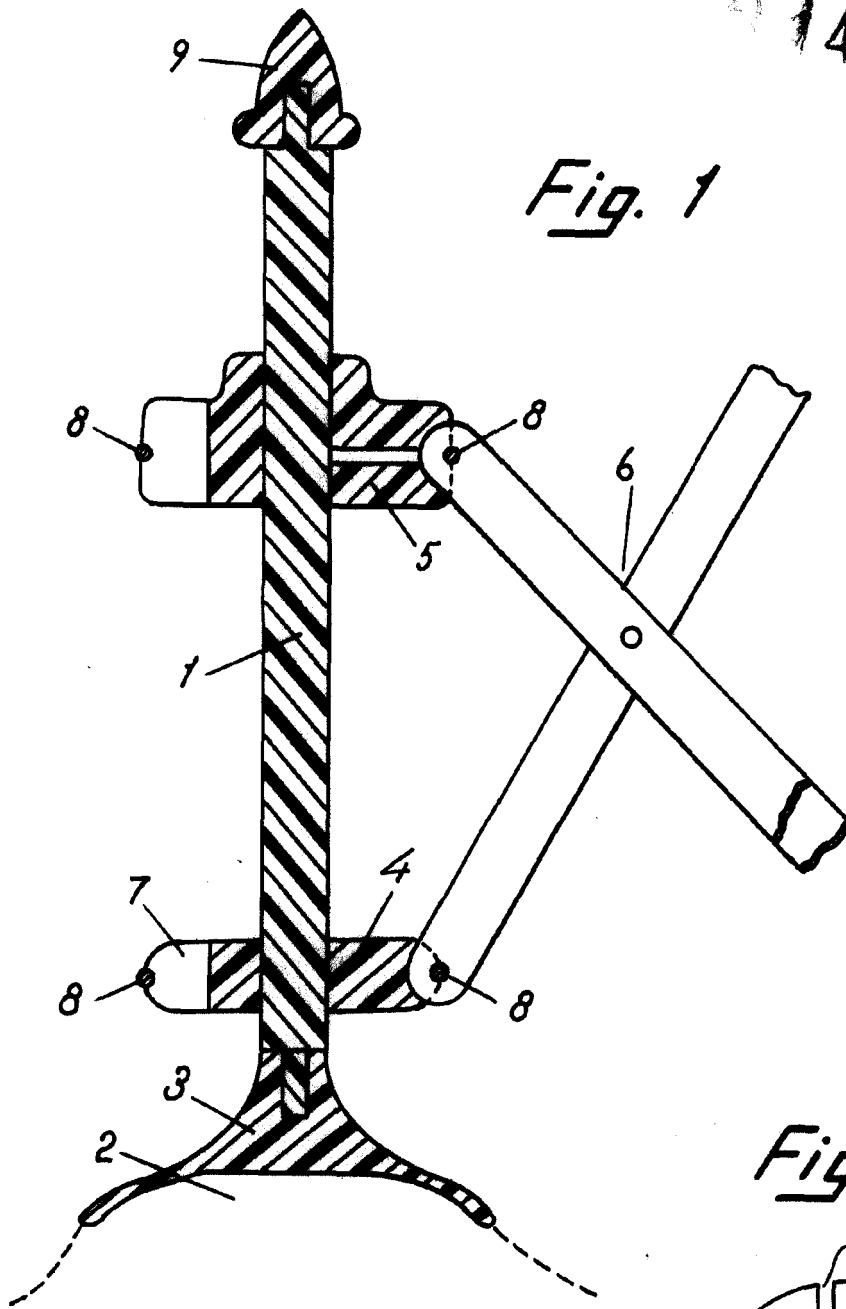
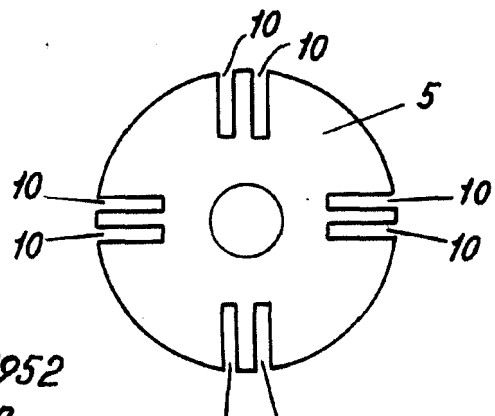

Fig. 2



Madrid, Mayo 1952
Jaime Isern

p.p.
