

31479



MEMORIA DESCRIPTIVA

que se acompaña a la solicitud de
UN MODELO DE UTILIDAD .-

a favor de D.Tirso y D.Gustavo BELGADO Rubio, de nacionali-
dad española, residentes en MADRID, Marcelo Usera, 59,

por:

"CAJA PROVISORA DE CIERRE ESPECIAL" .-

=====
=====

La presente Memoria se refiere, a una caja de ca-
racterísticas especiales, construida por moldeado en mate-
rias plásticas flexibles y provista de un especial sistema
de articulación y cierre. El aludido envase, por el que se



5 demanda el correspondiente privilegio de MODELO DE UTILIDAD, es especialmente aplicable para tamaños reducidos, tales que jaboneras, polveras, y otros de perfumería o para contener productos farmacéuticos ó artículos de pequeño volúmen.

10 A continuación se hará una detenida descripción con referencia a los planos reglamentarios que se acompañan en los cuales se representa a simple título de ejemplo, no limitativo una forma de realización, susceptible de modificación en todo aquello que no modifique esencialmente las características constructivas que serán reivindicadas.

15 Según el ejemplo de ejecución representado, la caja de referencia está integrada en todos sus elementos de una sola pieza obtenida por moldeado en materia plástica flexible y consta de tapa (1), recipiente (2) unidos solidariamente por una pestaña o lámina angosta que, dada la naturaleza flexible de la materia, actúa de bisagra y permite abatir
20 la tapa (1) sobre el recipiente (2) efectuándose el ajuste de ambos por simple presión sobre el rebajo (3).

En los planos que se acompañan:

25 La fig. 1.- Representa la caja abierta en vista de perspectiva.

La fig. 2.- Enseña la misma caja cerrada vista en alzado lateral.

La fig. 3.- Muestra dicha caja abierta, en vista seccional.

30 La forma, dimensiones y materiales podrán ser variables y en general cuanto sea accesorio y secundario, siempre que no altere, cambie o modifique la esencialidad del objeto que se describe.

35 Los términos en que queda redactada esta Memoria son ciertos y fiel reflejo del objeto descrito, debiéndose

= 3 - 31479



tomar con caracter amplio y nunca en forma limitativa.

N O T A . -

EL MODELO DE UTILIDAD, que se solicita recaerá sobre las particularidades características de las siguientes reivindicaciones.

40

1ª.- Caja provista de cierre especial, caracterizada porque todos sus elementos estan comprendidos en una sola pieza obtenida por moldeado en materia plástica flexible, estando unida la tapa al recipiente mediante una pestaña ó lámina angosta que, dada la naturaleza flexible de la materia integrante, actúa de bisagra y permite abatir la tapa sobre el recipiente, efectuándose el ajuste de ambos por simple presión sobre un rebajo establecido en la forma conocida sobre el borde del referido recipiente.

45

2ª.- CAJA PROVISTA DE CIERRE ESPECIAL"

Todo según que-da expuesto en la precedente Memoria que consta de tres hojas foliadas y mecanografiadas por unas sola cara y a título de ejemplo se representa en la hoja de dibujos que se acompaña.

Madrid, 9 de Junio de 1952

TIRSO Y GUSTAVO DELGADO RUBIO.

P.a.

M. Polo

Tirso y Gustavo Delgado Rubio

Hoja unica.

31479

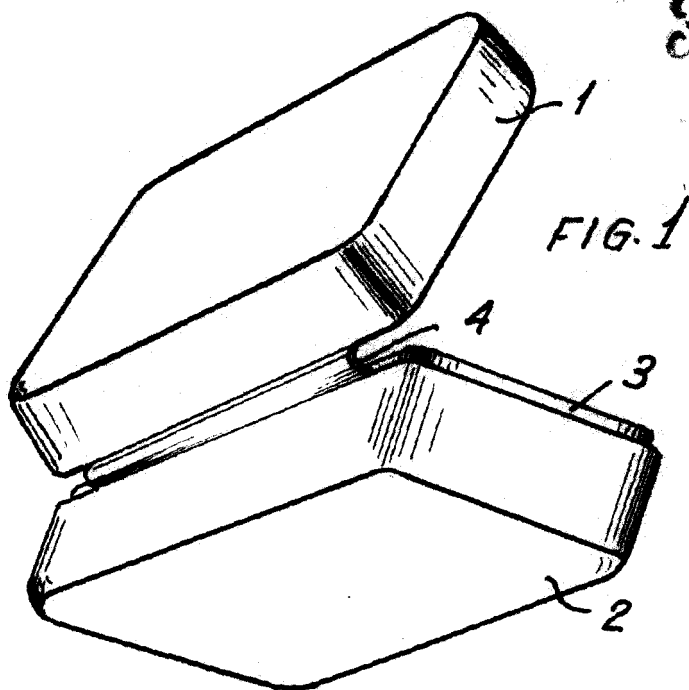

FIG. 1

FIG. 2

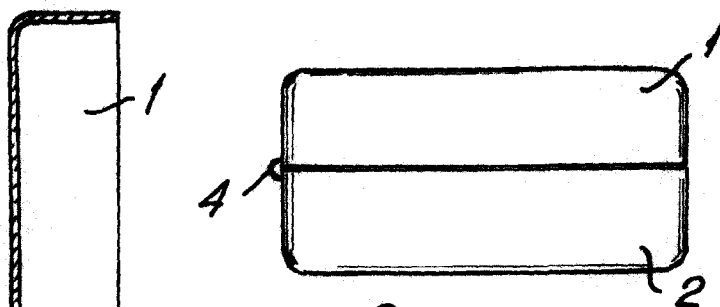
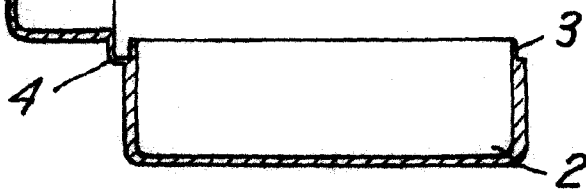

FIG. 3



Madrid 9 Junio de 1952.

Modesto Polo
A.P.

Escala variable.