

81441

no/

27 MA



MODELO DE UTILIDAD

a favor de

D. Luciano MATAMORO SOLÍS - de nacionalidad española - domiciliado en o/ Príncipe, nº 6 - V I G O,

por:

" Caja estuche para presentación de corbatas ".

-----:OOO:-----

D e s c r i p c i ó n

El presente registro de modelo de utilidad tiene por objeto una caja estuche de cartón o de cualquier material conveniente, destinada a contener una corbata, dispuesta de tal manera que al abrir la caja aparece en una bonita



forma de presentación simulando el nudo hecho, siendo especialmente adecuada para regalos y obsequios.

El objeto del presente registro consiste esencialmente en una caja formada por un cuerpo y una tapa preferentemente de una misma pieza y unidas por uno de sus lados, estando provista en su interior ya sea en la tapa ya en el fondo, de una pieza suplementaria de cartón que presenta una abertura sensiblemente de forma trapezoidal u otra apropiada en la que se introduce una porción de la corbata quedando esta prendida en la misma, y sobresaliendo ligeramente abultada hacia fuera, en forma que simula un nudo, y quedando la pala de la corbata extendida a lo largo de la caja abierta, sujeta por una cinta o faja de papel dispuesta en la cara opuesta, con lo que la caja puede cerrarse, doblándose la corbata por la parte central de la pala y de modo que al volver a abrir la caja queda automáticamente dispuesta en la forma de presentación indicada. La pieza de cartón provista de la abertura, puede llevar impresas unas líneas que representan un cuello de camisa o similar, que contribuye al mejor efecto del conjunto.

Para mejor comprensión, en el plano adjunto se representa una forma preferida de ejecución de la caja estuche objeto de este registro.

La figura 1, es una vista de la caja en su posición abierta y,

La figura 2, representa la misma caja con la corbata dispuesta en su lugar.

La caja según este modelo, está compuesta por fondo y tapa -10- y -11-, unidas entre sí por la tira -12-, estando cada una de estas partes provistas de tres paredes laterales para encajar las de una en la otra y de manera que pueden abrir

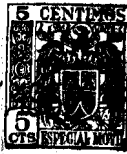

se quedando rebatidas. En una de las partes, por ejemplo en la parte del fondo, tal como se representa en el dibujo, se ha dispuesto una pieza de cartón -13-, mantenida a una cierta separación de la cara interior de dicho fondo, por medio de los rebordes -14- y sujetándose por encolado o por otros medios. Dicha pieza de cartón presenta una abertura -15-, formada por un contorno quebrado, sensiblemente tal como se representa, y que tiene en sus partes laterales dos puntas opuestas -16-, que forman como un estrangulamiento. Encima de dicha abertura pueden dibujarse si se desea, las puntas o aletas de un cuello -17-. En la abertura así formada, se introduce una porción de la corbata, que queda prendida en dicha abertura por las puntas -16- que forman como un estrangulamiento simulando un nudo -18-. El resto de la corbata se extiende sobre el lomo y la tapa de la caja, quedando visible toda la pala -19-, cuyo extremo inferior se sujeta por medio de una cinta o tira -20-, fijada convenientemente a las paredes de la caja.

En esta forma, al cerrar la caja la corbata queda plegada en su interior, de manera que al volver a abrir la caja, la corbata aparece presentada como si tuviera el nudo hecho.

La pieza de cartón que soporta la corbata, puede también disponerse en el interior de la propia tapa de la caja y si se prefiere, y aunque se ha hecho referencia a cajas individuales, pueden combinarse cajas de mayores dimensiones para la presentación de dos o más corbatas conjuntamente.

La descripción que antecede, se refiere únicamente a una forma preferida de ejecución de la caja estuche objeto de este registro y se comprenderá que pueden introducirse todas aquellas variaciones de detalle, montaje o dispo-

27 MAY



sición que no alteren las características esenciales, las cuales se resumen a continuación.

-----: N O T A :-----

5

Se reivindica como objeto de este registro de modelo de utilidad:

10 1.- Caja estuche para presentación de corbatas, caracterizada esencialmente por estar constituida por una caja preferentemente de cartón u otro material adecuado, constituida por fondo y tapa unidas o articuladas entre sí por uno de sus lados, en forma rebatible, estando ya sea el fondo o la tapa, por su cara interna, provisto de una pieza de cartón u otro material, destinada a constituir un soporte para
15 la corbata, sosteniéndola en forma que simula un nudo hecho permitiendo disponer la corbata extendida a lo largo de la caja abierta, de modo que la pala de la corbata queda sujeta en la parte opuesta por una cinta o faja de papel, tejido o cualquier material, fijada a las paredes internas de
20 dicha caja, con lo que al cerrar la caja, la corbata queda plegada sobre sí misma y al volverla a abrir aparece unida a su soporte en forma de presentación peculiar.

25 2.- Caja estuche según la reivindicación anterior, caracterizada en que la pieza de soporte para la corbata está constituida por una lámina de cartón, provista de una abertura de cualquier forma conveniente formando dos puntas opuestas salientes hacia el interior, o un extrangulamiento, estando dicha placa de cartón fijada a una cierta separación de la cara interna de la tapa o del fondo, por
30 medio de encolado o por otro medio, de modo que en dicha abertura se introduce una porción de la corbata, que queda sujeta



5 tada por las puntas de la abertura que actúan como de pinza y retienen la corbata simulando el nudo de la misma, pudiendo disponerse en la superficie de dicha placa de cartón, unas líneas o un dibujo que representa las puntas o aletas de un cuello de camisa, lo que mejora la presentación del conjunto.

3.- Caja estuche para presentación de corbatas.

Esta memoria consta de cinco páginas, escritas por una sola cara.

BARCELONA, 27 MAY. 1952

P.A.

M. Barua

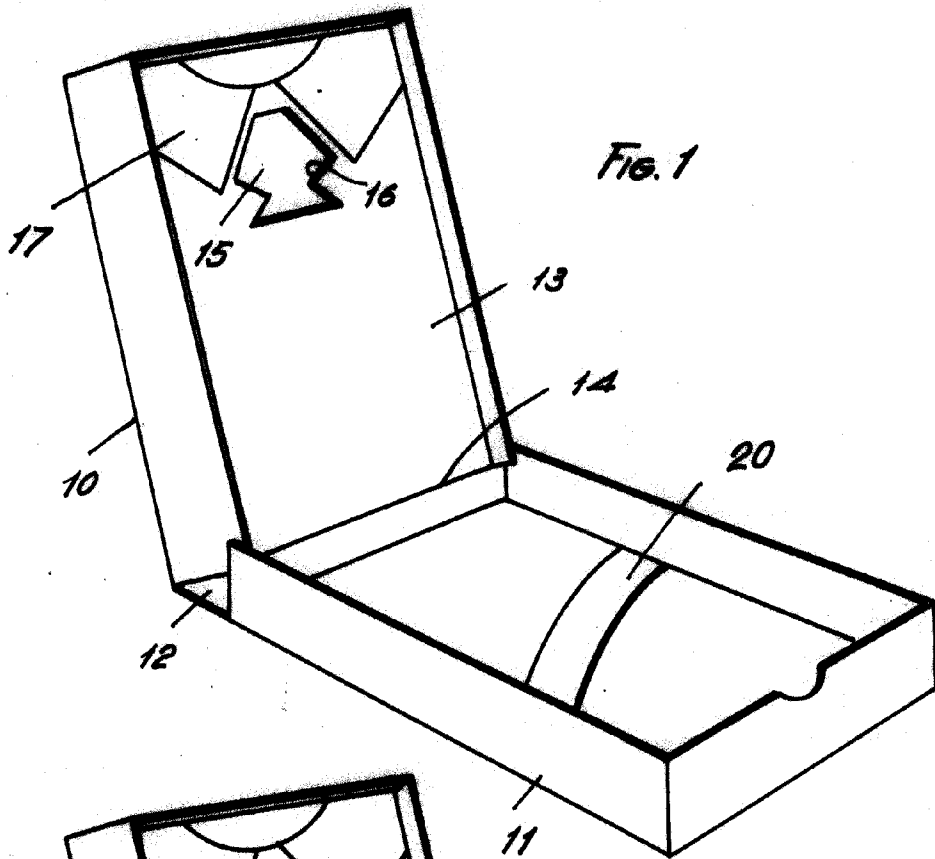

FIG. 1

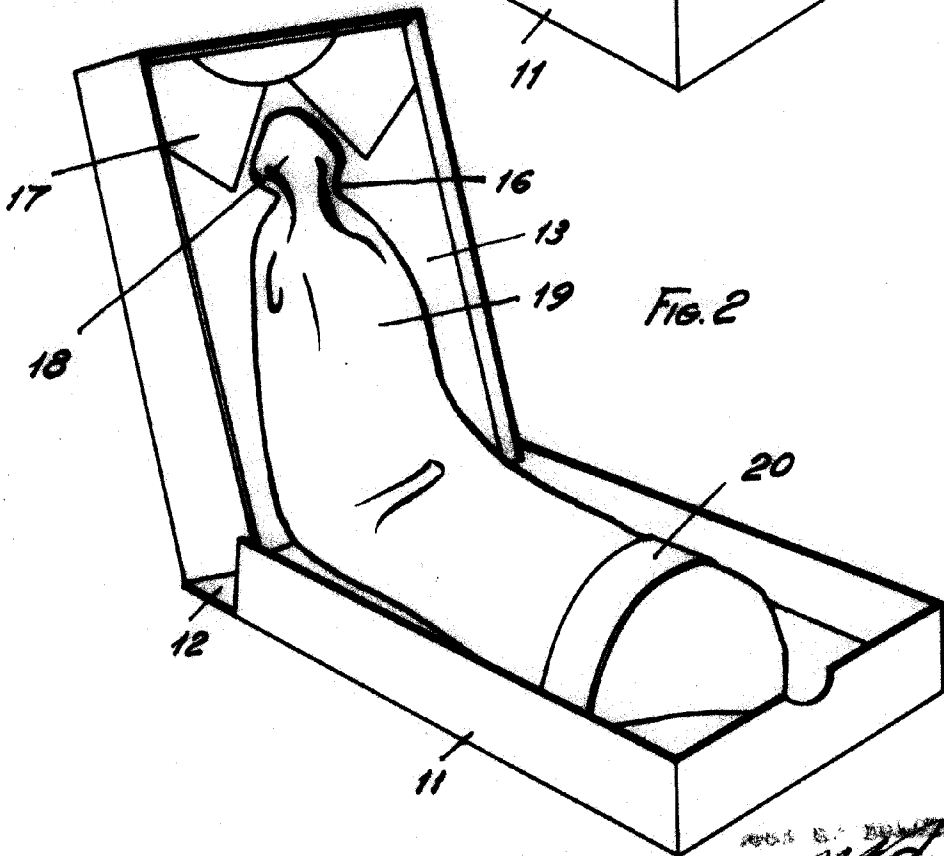

FIG. 2

Pat. B. Nat. 31441
L. Natanoro