



31380

Dn. Miguel Prats Ginggen, de nacionalidad española, domiciliado en Badalona (Provincia de Barcelona), calle General Weyler nº 243, solicita registrar un Modelo de Utilidad por 20 años, para España y sus Colonias, que se refiere a - "PORTA-RETRATOS PERFECCIONADO" (Clase 55) Grupo 6º del Nomenclator Oficial.-

5 El objeto de la presente solicitud de Modelo de Utilidad lo constituye un porta-retratos perfeccionado, fabricado enteramente de material plástico transparente, el cual se caracteriza por ir provisto de un pie de sustentación, articulado y desmontable, que se introduce en unos pares de espigas perforadas, que sobresalen del plano de una pieza, - adaptada al dorso del marco del porta-retratos, a fin de poder colocar el pie de modo conveniente, para que pueda disponerse el porta-retratos en posición vertical o apaisada, según convenga.-

10 Otra particularidad del nuevo porta-retratos estriba en que puede suprimirse el pie de sustentación y entonces suspender el porta-retratos mediante un cordón, que pasa por - las perforaciones practicadas en unos salientes, previstos - al efecto.-

15 En los dibujos adjuntos, que constituyen parte integrante de la presente memoria descriptiva, se representa, a título de ejemplo, una realización práctica del nuevo porta-retratos, que en líneas generales acabamos de describir.-

3 1.380²⁰



20

Dichos dibujos muestran:

Fig.1.- Una vista alzada del porta-retratos, mostrando la parte posterior del mismo.-

Fig.2.- Un detalle del pie de sustentación.-

25

Fig.3.- Una proyección horizontal del porta-retratos, parcialmente seccionado y montado sobre el pie de sustentación.-

Haciendo referencia a los mencionados dibujos, pasamos a detallar las partes que integran el conjunto del nuevo porta-retratos.-

30

Tal como se representa por la vista alzada de Fig.1 y la proyección de Fig.3, el porta-retratos está formado por una pieza de material plástico, que constituye a la vez el marco -1- y la placa transparente, protectora del retrato, la cual hace las veces de cristal.-

35

El marco -1- viene determinado por unos nervios en relieve -1'-, obtenidos al moldear la pieza, cuyo borde exterior puede ser liso u ondulado.-

La franja -1-, que determina el marco, lleva practicados, por el dorso, dibujos en bajo relieve, que observados por la cara delantera, producen un efecto decorativo que complementa la ornamentación del marco.-

40

La fotografía queda emplazada dentro del recuadro limitado por los nervios -1'- y sujeta por otra pieza -2-, superpuesta al marco paralelamente, de modo que, entre ambas, queda un espacio muy reducido, pero suficiente para pasar la fotografía.-

45

La pieza -2-, obtenida igualmente por moldeo de material plástico, va soldada sobre los lados mayores del marco -1-.

50

Del plano posterior de dicha pieza -2- sobresalen dos pares de pequeñas espigas perforadas -4- -4'-, dispuestos, -

31380



55 uno en el centro de la pieza y el otro a un lado, cerca del marco, los cuales están destinados a recibir el pie de sustentación -3-, que se articula, sobre dichas espigas, introduciendo, en sus perforaciones, los pivotes -3'- -3"-, que sobresalen de los extremos de los brazos que forman el pie.-

60 También emergen del plano de la pieza -2- otros tres salientes -5- -5'- -5"-, igualmente perforados, los cuales sirven para pasar el cordón, con el que se suspende el marco, cuando ni se utiliza el pie articulado -3-, que lo sustenta.

Si el marco ha de quedar en posición vertical, el pie de sustentación se monta entre el par de espigas -4- y si se desea disponerlo en posición apaisada, el pie se articula sobre el par de espigas -4'-.

65 Cuando se desea suspender el marco verticalmente, el cordón se pasará entre los salientes -5- -5'- y si el marco ha de quedar suspendido en posición horizontal, el cordón se pasará entre los salientes perforados -5- -5"-.

70 Tal como se representa por la perspectiva de Fig.2, el pie de sustentación -3-, tiene forma trapezoidal y presenta abiertos los extremos superiores de sus lados, al objeto de que tengan cierta flexibilidad, que permita montar y desmontar el pie, de su acoplamiento dentro de los pares de espigas perforadas.-

75 Para articular el pie dentro del par de espigas correspondientes, se hace presión con dos dedos, sobre la parte superior de sus brazos, a fin de aproximarlos y poder introducir los pivotes -3'- -3"- dentro de las perforaciones de las espigas. Cuando cesa la presión, los brazos del pie recobran su posición inicial y quedan acoplados a las espigas.

80 Naturalmente que la forma, dimensiones, clase de material plástico empleado, disposición y arreglo del conjunto y

31380 26 MAY



de cada una de las piezas que integran el porta-retratos, a que nos hemos referido en el transcurso de esta memoria, po
 85 drán variar y sufrir todas aquellas modificaciones, que se-
 estimen convenientes, con tal de que no se desvirtue la idea
 funcional, que lo caracteriza.-

El Modelo de Utilidad por: "PORTA-RETRATOS PERFECCIONA-
 DO" cuyo privilegio de explotación en España, sus Colonias y
 90 Protectorado, se solicita por un periodo de 20 años, recaerá
 sobre las particularidades que se concretan en las siguientes

R E I V I N D I C A C I O N E S

1ª.-"PORTA-RETRATOS PERFECCIONADO" caracterizado por el he-
 cho de que está formado por una pieza de material plástico-
 95 que constituye, a la vez, el marco y la placa transparente -
 que protege la fotografía, estando determinada la franja, que
 limita el marco, por unos nervios en relieve y dibujos en ba
 jo relieve, obtenidos directamente al moldear la pieza, los-
 cuales, observados por su cara delantera, producen un efecto
 100 decorativo, que complementa la ornamentación del porta-retra
 tos.-

2ª.-"PORTA-RETRATOS PERFECCIONADO" según la 1ª reivindicación
 caracterizado por el hecho de que la fotografía queda empla
 105 da, dentro del recuadro limitado por el marco y sujeta por -
 otra pieza, superpuesta paralelamente al mismo, de modo que,
 entre ambas, queda un espacio muy reducido, pero suficiente-
 para pasar la fotografía, estando dicha pieza unida al marco,
 por sus lados mayores.-

3ª.- "PORTA-RETRATOS PERFECCIONADO" según las reivindicacio-
 110 nes precedentes, caracterizado por el hecho de que del plano
 posterior de la pieza que sujeta la fotografía, sobresalen -
 dos pares de espigas perforadas, dispuestos, uno en el cen -
 tro de la pieza y el otro a un lado, los cuales están desti-



115 nados a recibir el pie de sustentación, que se articula sobre dichas espigas, introduciendo en sus perforaciones, unos pivotes que sobresalen de los extremos flexibles de los brazos que forman el pie, que se monta, entre el par de espigas correspondiente, según se desee colocar el porta-retratos en posición vertical, o apaisada.-

120 4ª.- "PORTA-RETRATOS PERFECCIONADO" según las anteriores reivindicaciones, caracterizado por el hecho de que, de la pieza que sujeta la fotografía emergen otros tres salientes, también perforados, que sirven para pasar el cordón, con el que se suspende el marco, cuando no se utiliza el pie, empleándose
125 se el par de salientes conveniente, según se desee suspender el marco vertical u horizontalmente.-

5ª.- "PORTA-RETRATOS PERFECCIONADO" Tal como se ha descrito y demostrado en los dibujos adjuntos.-

130 Consta de cinco hojas foliadas y mecanografiadas por una sola cara.-

Barcelona a 26 de Mayo de 1952.-

P.A. de Dn. Miguel Prats Gingsen.-
JUAN B. KENNER RIOAJA



Fig. 1

91280

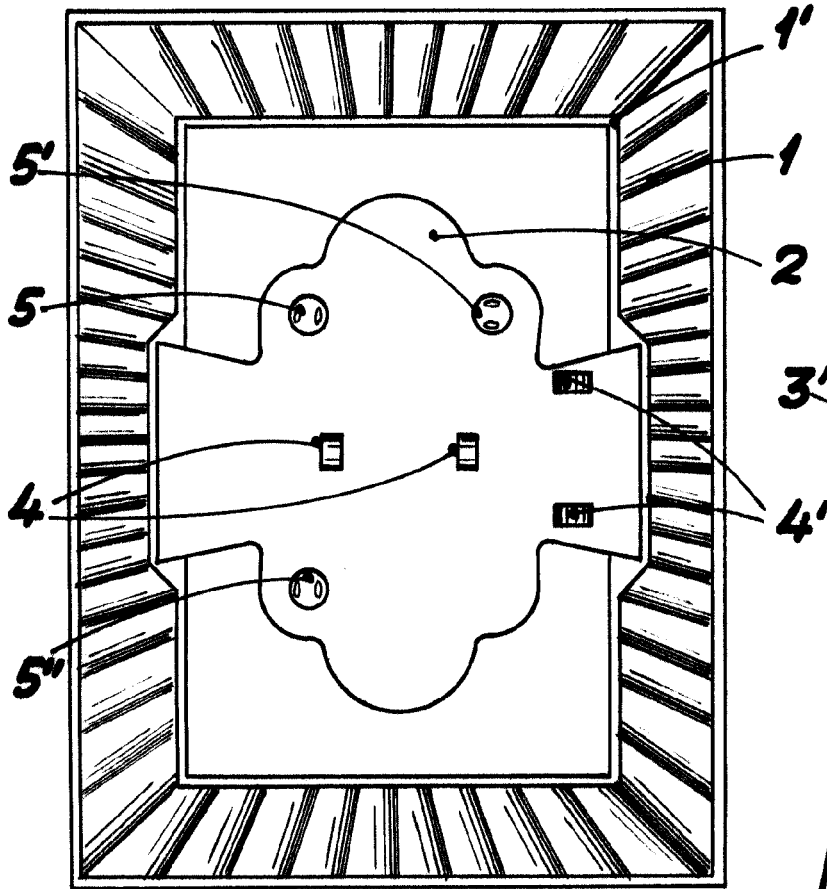

Fig. 2

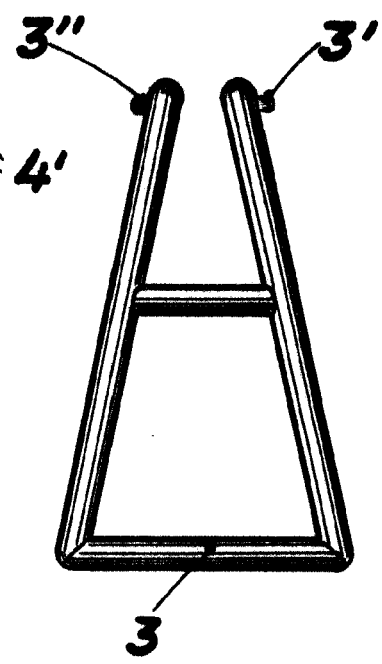
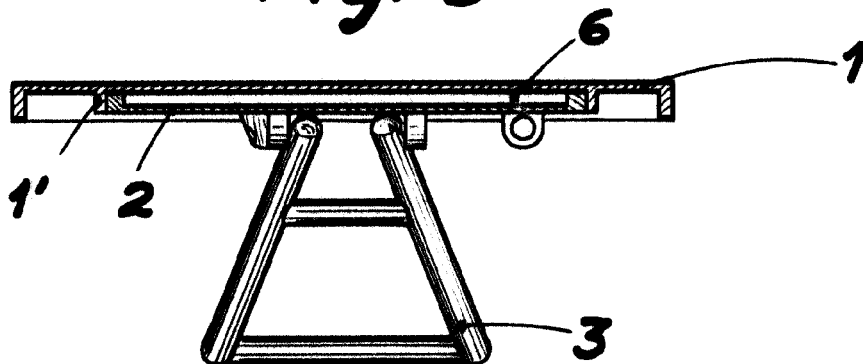

Fig. 3



Barcelona 26 Mayo 1952

P. A. *[Handwritten signature]*

Juan B. Renter Aldaura

Escala variable